

OOSTVLAAMSCHE ZANTENMEDEDEELINGEN VAN DEN BOND DER OOSTVLAAMSCHE FOLKLORISTEN
Maatschappij zonder winstbejag

Secretariaat van den Bond :
L. VERLODT, Zalmstraat, 69, Gent
Peningmeester :
CL. TREFOIS, Bouwmeestersstraat, 39,
St-Amandsberg-Gent Postch. 111.318

Redactie van Oostvl. Zanten :
F. VAN ES,
Groendreef, 114, Lokeren
Cl. TREFOIS,
J. VERMEULEN & J. BOES

Kerkpatronen, Bedevaartplaatsen en Devotieoorden in Vlaanderen

V^e BIJDRAGE.

Zoals ik in mijn laatst-verschenen bijdrage (1942) aankondigde, zouden de aanvullende gegevens betreffende de Mariale devotieoorden een afzonderlijk artikel vormen. Hier worden dan deze bedevaart-realia den goedjonstigen lezer aangeboden.(1).

Voor aanvullingen en terechtwijzingen houd ik me steeds aanbevolen.

IV. DE HEILIGE MOEDER GODS.

A. — PAROCHIEKERKEN.

I. — Enkelvoudig Patroonschap.

Geen nieuwe aan te stippen.

II. — Speciaal Patroonschap.

O. L. Vrouw van Salette. — De parochiekerk van LOUISE-MARIE. De parochie strekt zich uit over gedeelten van 3 gemeenten en 2 provincies.

O. L. Vrouw ter Sneeuw. — Parochiekerk van DESTELBERGEN.

B. — BEDEVAARTPLAATSEN, DEVOTIEOORDEN EN KAPELLEN.

I. — Onder algemeene benaming.

Kapellen van Onze Lieve Vrouw te TIELRODE; te St. DENIJS-WESTREM aan de Berdelenstraat; te LEBBEKE op het gehucht 't Kappelleken, dit is een der twee oude kappellekens die overgebleven zijn van den oorspronkelijken ommegang van zeven. Het andere staat thans op grondgebied St. Gillis-bij-Dendermonde. Zie hierna onder :

(1) Zie Oostvlaamsche Zanten, 12^e Jaargang, 1937, blz. 47-59 en 111-117; 14^e Jaargang, 1939, blz. 193-225; 15^e Jaargang, 1940, blz. 81-100; 17^e Jaargang, 1942, blz. 197-214.

Onze Lieve Vrouw van Zeven Weeën; verder, de kapel van de Heirwegstraat of het « Twistkapelleken » te SINT-PAUWELS; en eene te MERELBEKE, aan de Jozef Hebbelynkstraat (aan de Allervoorzichtigste Maagd), en een veldkapelleken te RUISSELEDE.

Te SINT DENIJS-WESTREM, de bedevaart waarvan sprake in mijn eerste bijdrage Oostvl. Zanten, 1937, bl. 115, greep jaarlijks plaats op O. L. Vr. Presentatie (21 November), en werd « Beeldekensdag » geheeten.

II. — Onder speciale Benamingen.

O. L. Vrouw van Aardenburg. — Vereerd te BRUGGE in O. L. Vrouwkerk. Vroeger greep te Brugge te harer eer de zoogenaamde « Knikprocessie » plaats. Eerst ging ze van Brugge naar Aardenburg; naderhand, als 't beeld te Brugge zelf verbleef, had de ommeegang in de stad zelf plaats.

's Woensdags in de week van Pinksteren droegen de kapittels van O. L. Vrouwe, van St. Donaas, en van St. Salvator elk in zijne kerk eene plechtige Heilige Mis ter eere van O. L. Vrouw op. Daarna togen de kanunniken, processiegewijs, naar den Burg, en zongen daar het « Salve Regina », waaronder de stoet met een hoofdbuiging het Mariabeeld groette. Van dat hoofdknikken komt de benaming « Knikprocessie ».

O. L. Vrouw der Armen. — De aanroeping van Onze Lieve Vrouw van Banneux. Door het Belg. Episcopaat werd in 1942 de publieke eeredienst toegelaten. Te GENT bestaat de organisatie der « Vrienden van Banneux ».

O. L. Vrouw van Affligem. — Speciaal vereerd te AALST in de Kerk der P.P. Capucienen; verder te SINT ANDRIES-BIJ-BRUGGE, en te DENDERMONDE in de abdijkerken der P.P. Benedictijnen.

O. L. Vrouw van Altijddurenden Bijstand. — Te DENDERMONDE in de kapel der Zusters van Vincentius a Paulo. Speciaal vereerd te OPDORP, in de maand Juni bijzondere noveen. (Is de Lieve Vrouw gezegd in 't Fransch: du Secours Perpétuel).

Zie ook onder : Gedurigen Bijstand.

O. L. Vrouw van Barmhartigheid. — Kapel van O. L. Vr. van Barmhartigheid te ISENBERGE. Er bestaan bedevaartvaantjes. Bedevaarten; op 15 Augustus is het de groote dag.

O. L. Vrouw van het Begijnhof. — Sinds 1941 vereerd in het Groot-Begijnhof van ST. AMANDSBERG (Gen.). Het gepolychromeerd steenen beeld in barokstijl is afkomstig van een verdwenen huis in de buurt der Sint-Jacobskerk te Gent. Onder het beeld werd de eigenaardige steen aangebracht, afkomstig van enkele oude Godshuisjes, die als vervallen krotwoningen, een paar jaar geleden, dienden afgebroken, en die in de Land van Waasstraat stonden. Deze merkwaardige steen met het hiernavolgend opschrift werd uit de afbraak gered, en hier bij dat beeld aangebracht. Zoo werd, met lichten en lantaarn, een decoratief geheel samengesteld. Het inschrift luidt :

Ick groete u Maria
Daer gy staet
Gy syt goedt
En ick ben quaedt
Belieft my in myn
Uyterste te Gedyncken
Eenen Ave Maria
sal ick U
schyncken.

De begijntjes noemden het beeld onmiddellijk: « O. L. Vr. van het Begijnhof ». Zie daarover : Phil. Heikoon. Bij een oud opschrift en een Mariabeeld. In « De Gentenaar », Gent, 15-16 Febr. 1942.

O. L. Vrouw ten Beeldeken. — Aldus genaamde Kapel te HERDERSEM, (de « Grootte » Kapel van den steenweg op Aalst). Ook nog gezegd O. L. Vrouw ter Linden. Tot voor eenige jaren stonden er schoone lindeboomen rond.

De kapel werd hoogst waarschijnlijk door graaf Witger in de VII^e eeuw gebouwd op zijn eigen grondgebied te Ham. De H. Gudula werd er begraven. 't Is van daar dat Karel de Grootte, na de relikwieën er vereerd te hebben, het lichaam der Heilige deed overbrengen naar Moorsel. De wonderbare lindeboom, die op haar graf te Herdersem groeide, was 's anderendaags verdwenen en bloeide te Moorsel vóór haar nieuwe rustplaats verder voort. Vandaar, waarschijnlijk, dat sommigen spreken van « O. L. Vrouw ter Linde » in het enkelvoud.

De kapel, zooals ze nu uitwendig is, dateert uit de 16^e eeuw. Toen ze in 1892 hersteld werd ontdekte men een muurschildering met het jaartal 1474. Ook nog de kruisen der consecratie van de kapel, geschied door een suffragant-afgevaardigde van Johannes, aartsbisschop van Kamerijk.

Deze kapel is aan de H. Maagd toegewijd onder den titel van O. L. Vrouw Visitatie. In 't jaar 1603 werd ze met de parochiale kerk vereenigd.

Vóór de Fransche revolutie was altijd des Zondags en op de heiligdagen de vroegmis in de kapel ten Beeldeken, en greep er een groote solemneele processie op den feestdag van O. L. Vr. Visitatie, plaats.

Nu wordt er slechts jaarlijks, gedurende acht dagen, een H. Mis gedaan, met de kermis van Aalst, die den 1st Zondag van Juli plaats heeft. De kapel is dan altijd vol volk.

O. L. Vrouw van de Bergkapel. — Kapel in het Kijkbosch te LENDELEDE. Ook nog gezegd « de Koortskapel ». Zie er over : Geschiedenis van de Bergkapel van Lendeledede.

O. L. Vrouw van de Berlindekapel. — Te LAARNE. In de maand Mei wordt in die kapel de H. Mis gecelebreerd, de zoogenaamde « Vlasmis ».

O. L. Vrouw van Bijstand. — Er zijn kapellen van O. L. Vr. van Bijstand te AALST, te DENDERLEEUEW op wijk Bakergem, te MEULEBEKE, te RESSEGEM, te HERDERSEM.

Wat deze laatste betreft, is het de « kleine » kapel te HERDERSEM, eveneens op den steenweg op Aalst, naar 't dorp toe. Vroeger hing er een klein kapelleken aan een boom. In de jaren 1800 werd het huidige kapelleken gebouwd door de familie Verhelst, « uit dankbaarheid voor een zoon uit den oorlog teruggekeerd ». Het opschrift op de kapel luidt: « O. L. Vrouw van Bijstand ». Door het volk echter wordt het ook genoemd het « kapelleken van de koorts » omdat O. L. Vrouw daarvoor aldaar aangeroepen wordt. Men komt er dagelijks, zelfs van elders bidden; veel rond den avond en zelfs des nachts; dagelijks brandt er licht. Aan de tralie, waarachter het beeld staat, ziet men roode zijden linten en draden vastgemaakt, derwijze geofferd « om de koorts af te binden ».

(Deze is de Lieve Vrouw van Bijstand in 't fransch genoemd : Notre Dame du Bon Secours).

Nog vereerd te BRUGGE in de kerk der P.P. Capucienen, in de Bouveriestraat, en in de Basiliek van het H. Bloed, onder de aanroeping der : Virga Jesse.

O. L. Vrouw ten Bloede. — Zoo wordt soms genoemd de O. L. Vr. van Smarten, vereerd te BARELDONK (Berlare). Zie onder O. L. Vr. van Zeven Weeën, en ook O. L. Vr. ter Groenestrade.

O. L. Vrouw van 't Boomken. — Vereerd te SINT-ANDRIES-bij-BRUGGE in de kapel van 't Goed Ter Lucht. Daarom ook O. L. Vr. van 't Boomken genoemd. Zie daarover: Maur. Van Coppenolle. O. L. Vr. van 't Boomken, in Toerisme, 20^e jg. nr van 16 Juli 1941. Bl. 380-382. Met illustraties.

O. L. Vrouw ten Bosch. — Vereerd in de parochiekerk te NIEUW-KERKEN-WAAS, vooral tegen roos en bloedverlies. Men deelt er gewijde roode draden uit. De bedevaarders offeren rozen. Nog eene dusdanig-genoomde kapel te GIJZEGEM.

O. L. Vrouw van den Breedenhoek. — Kapel op 't gehucht Heiende te LOKEREN.

O. L. Vrouw van den Brielen. — Eertijds vereerd te IEPER. Eeredienst is thans totaal uitgestorven.

O. L. Vrouw van Buenen. — Vermeld in het « Gentsch Memorieboek » uitg. Vl. Bibliofielen. I, bl. 267, 268. Het gaat hier om O. L. Vrouw van BOONEN of van Boulogne (Fr. Vl.). Zie daarover: De Montrond. Notre-Dame de Boulogne sur Mer. Son pèlerinage et ses fêtes. (± 1850). « Buenen » is natuurlijk, Boonen op zijn Gentsch uitgesproken en.. geschreven.

O. L. Vrouw ten Doorn. — Kapel te MOOREGEM. Plaatselijke noveen begint op O. L. Vrouw Presentatie.

O. L. Vrouw van Doornik. — Te GENT bestonden vroeger « Gulden van O. L. Vr. van Doornik » in de vier parochies St. Jan, St. Niklaas, St. Michiel en St. Jacobs. Voor alles wat de officieele Gentsche devotie aangaat, zie het artikel van den heer archivaris Nowé in O. Vl. Zanten, 1943, bl. 11.

O. L. Vrouw van den Droogenboom. — Vereerd te BRUGGE, alwaar een zeer oude confrerie onder die aanroeping bestaat. Ook gezegd: « O. L. Vr. van den Dorren Boom ». Zie J. J. Gaillard: « Beschrijving der edele confrerie van O. L. Vrouw van den Droogenboom »; en Vrielynck, « Brugsche Legenden ».

O. L. Vrouw ten Druiven. — In de Werfkapel te AALST. Vereerd vooral den 25^{de} Maart. Gansch de oktaaf zijn er missen in de kapel. In de Meidagen 1940 geraakte de kapel in brand, ook het oud Mariabeeldje bleef in de vlammen. De kapel zal herbouwd worden; er wordt een nieuw beeld gemaakt, naar model van het oude.

O. L. Vrouw ten Duinen. — Kapel van « Maria Duyne » te BREEDENE. Zie daarover Karel de Giévo. Geschiedenis van de Visscherskapel. Bij den schrijver. Dorpstraat, 82, te Breedene-aan-Zee. Geïllustr. 42 bl. 1936.

Karel de Giévo is de schuilnaam van Karel Clybauw.

Er is een put, waarvan het water tegen de oogziekten wordt gebruikt. Bedevaarten. Vele ex-voto's. En te vermelden te OOSTENDE, MARIAKERKE, de vereering van O. L. Vrouw ter Duinen of Ster der Zee, de oude O. L. Vrouw ter Streep.

O. L. Vrouw ter Eecken. — Kapel op DE KLINGE.

O. L. Vrouw van Foy. — O. L. Vrouw van Foy, moeder van Barmhartigheid, is één der groote bedevaartplaatsen in Wallonië. De devotie ervan werd in Vlaanderen door de P.P. Jezuiten verspreid. Ze wordt vereerd in de parochiekerk van St. Nikolaas te VEURNE, in de parochiale kerk van DIKSMUIDE, (plechtige oktaaf met 15 Aug. telken jare); te POPERINGE, in de kapel van de Benedictinessen, in de Jezuitenkerken te BRUGGE, en te KORTRIJK, en dan te OUDENBURG; het

beeldje aldaar is gesneden uit hout van den eikeboom waarin 't oorspronkelijk beeld van O. L. Vrouw van Foy werd gevonden. Vroeger ook vereerd te MOERZEKE, eeredienst uitgestorven.

O. L. Vrouw van Gedurigen Bijstand. — Vereerd in de Broekkantkapel (op de Heirbaan) te BAASRODE. Het bichuisje was eerst veel kleiner, werd naderhand uit dankbaarheid, na de choleraepidemie, vergroot.

O. L. Vrouw van den Ginsthoek. — Kapel te OOSTROOZEBEKE.

O. L. Vrouw van Goeden Wil. — Vóór de Fransche revolutie werd de O. L. Vr. van Goeden Wil, van Duffel, vereerd in de kerk der P.P. Capucienen te AALST. Devotie in onbruik geraakt. Thans nog beoefend in de Begijnhofkerk te BRUGGE.

O. L. Vrouw ter Groenestrategie. — Onder dezen titel wordt de O. L. Vr. van Zeven Weeën, aangeropen in de proosdij van BARELDONK (Berlare), soms nog aangeduid en wel omdat, in de 15^e eeuw, de Zeven Weeën-afbeeldingen er aan de boomen hingen in een dreef of Groene strate. Zie ook Oostvl. Zanten, 1939, bl. 214.

Op de plakbrieven heet het wel eens, (de kapel ligt bij 't meer van Overmeire):

« Komt op ons prachtig meer soms spelevaren;

Maar gaat ook bij Maria bedevaren! »

O. L. Vrouw van Groeninge. — Vereerd te KORTRIJK in de Kerk der P.P. Jezuïeten.

O. L. Vrouw van de Grootte Kapel. — Te ERPE. Op den eersten Zondag van Mei doen de parochianen van Erpe den ommeegang naar « O. L. Vrouw van de Grootte Kapel », op den weg van Aalst naar Moorsel. Onze Lieve Vrouw wordt daar « voor het flecijn » aangeropen.

O. L. Vrouw van ter Haeghen. — Vereerd bij de E.E.P.P. Discalsen (Burgstraat), te GENT. Zie Gab. Celis: « Gent, Stad van Maria ».

O. L. Vrouw van Hal. — Vereerd te GENT bij de P.P. Augustijnen, parochiekerk van St. Stephanus. Kapel van O. L. Vr. van Hal te AALST op den ouden Dendermondschen steenweg. Zeer interessante oude 17^e eeuwse kapel te MARCQ-EN-BAREUL (Fr. Vl.). Men bezit er nog de registers van een oude confrerie onder deze benaming opgericht, en waarvan het doel o.m. was eene jaarlijksche processie uit Marcq-en-Bareul naar O. L. Vr. van Hal in te richten. Zie: Lion de Flandre, 13^e jg. 1941, bl. 444. Septembernummer.

O. L. Vrouw van Heestert. — Mirakuleus beeld. Wordt vereerd in de parochiekerk te HEESTERT. Bedevaarders heel 't jaar door, maar bijzonderlijk op Onze Lieve Vrouw Hemelvaart. Devotioneele gebruiken. Driemaal den toer doen rond de kerk, en dan driemaal rond den autaar, waarop het wonderdadig beeld staat, op de knieën kruipen.

O. L. Vrouw ter Hole. — Te MELLE. Benedictijner Priorij te Melle « aen den Brusselschen Heirweg », door Ludovicus van Hole, van Gent, gesticht in 1431. In 1578 geplunderd door de Geuzen, in 1784 afgeschapt door Jozef II. Zie: Maes. Wapens der abdijen en kloosters Binnen Gent. (Handschrift, op stadsarchief Gent).

O. L. Vrouw van Hollebeke. — Mirakelbeeld in de parochiale kerk van HOLLEBEKE, kwam van eene vroegere kapel. Er wordt vooral voor kinderziekten gebeeweegd. Zie Oostvl. Zanten, 1940, bl. 211 en 215.

O. L. Vrouw, Hulp der Kristenen. — Kapel, onder deze aanroeping, te EESSEN.

O. L. Vrouw van Hunnegem. — Vereerd in de kapel der Benedictinessen te GEERAARDSBERGEN. Zie ook: De Meulemeester, M. Een oud vlaamsch genadeoord. O. L. Vr. van Hunnegem. Brussel. Cools, 1924, in 12°.

O. L. Vrouw met den Inktpot. — Te BRUGGE. Zie daarover het artikel van Van Coppenolle in Toerisme, 20° jg., 1941, nr 4, bl. 118-120, met 3 afbeeldingen.

O. L. Vrouw van Jezus-Eik. — Vereerd te BELLEM.

O. L. Vrouw van de Kleemkapel. — Te KAPRIJKE. De kapellekens van den « Ommegang » werden vernieuwd op 21 Aug. 1932.

O. L. Vrouw, Koningin der Engelen. — Aangeropen en vereerd in de kapel der Zusters Dominikanessen te BRUGGE.

O. L. Vrouw ter Koorts. — Kapellen te OUDEGEM (de zoogenaamde Lambroeck-kapel), te DIKKELVENNE, op gehucht Bouchaute, te MOERKERKE, te GREMBERGEN op gehucht « Groot Zand », het gebruik om er de koorts af te binden bestaat er. Te OELTRE, kapel van O. L. Vr. van de Koorts (ook gezegd van Troost) op steenweg Ninove-Nederbrakel. Gebruik lapjes stoffen aan het ijzeren hekken te binden. Kapel te HAMME, aan 't Palingshuis, daar ook gezegd O. L. Vr. van Zeven Weeën. De Bergkapel te LENDELEDE heet ook soms de Koortskapel, zoowel als de kleine kapel te HERDERSEM, (zie onder O. L. Vr. van Bijstand).

O. L. Vrouw van Krampen. — Kapel te MOERZEKE, op de plaats genaamd « Kramp ». In het werk van l'abbé Maho. La Belgique à Marie, staat dat Lievevrouwke opgegeven als « N. D. des Crampes » !?

O. L. Vrouw van de Krocht. — Te KASSEL (Fr. Vl.) wordt vereerd Notre Dame de la Crypte. Zie: Petit Guide de Dunkerque. Bl. 69. Voornoemd.

O. L. Vrouw Kruip in d'Aarde. — Vereerd in een kapel te KACHTEM.

O. L. Vrouw op 't Laar. — Kapel te ZWIJNDRECHT, ook gezegd kapel van O. L. Vr. van Troost.

O. L. Vrouw van Lambroeck. — Aangeropen tegen allerlei koortsen te OUDERGEM in de kapel van denzelfden naam. Bedevaart vooral op 3^e Zondag van Mei. Zie hierboven onder O. L. Vr. ter Koorts.

O. L. Vrouw van Lebbeke. — Kapel te OELTRE. Te LEBBEKE zelf wordt ter harer eer op tweeden Paaschdag, « de vlasmis » opgedragen.

O. L. Vrouw ter Linde. — Te GENT, vroeger kapelle ter Linde, dicht bij het oud klooster der Karthuizers op Rooigem, en niet ver van de « Zielenlinde » gelegen, vandaar de naam. « Capelle gheeten t' Onser Vrouwen ter linde also die ghestaan ende ghelegen es buuten der Wael-poorten, also men gaet ter Chartreusen waert ». Diericx. Tome II, bl. 509. Mémoires sur la ville de Gand.

Te AALST, O. L. Vrouw van de Lindekapel.

Zie ook onder O. L. Vrouw van 't Beeldeken voor HERDERSEM, kapel ook genoemd O. L. Vrouw ter Linde of Linden.

O. L. Vrouw van Lombaartzijde. — Vereerd te LOMBAARTZIJDE, onder aanroeping van « Ster der zee ».

O. L. Vrouw van de Loopgrachten. — Vereerd te ST. JACOBS-KAPELLE. Een beeld dat in de loopgrachten van 1914-1918 was uitgestald en vereerd, en daar nu wordt aangeropen. Zie in het verzamelwerk « Soldatenpennen » van Dr M. Cordemans, (Londen, 1917), het artikel op bl. 68 (met afbeelding, tegenover bl. 96): « Onze Lieve Vrouw op het slagveld », overgenomen uit « De Stem uit België ».

O. L. Vrouw van Loobosch. — Te LOOKKRISTI. Aparte kapel, doch het mirakelbeeldje zelf wordt in de kerk bewaard.

O. L. Vrouw van Lorette. — Kapel van O. L. Vrouw van Lorette te KEMZEKE, op het gehucht Drij Schouwen. Op den achterkant van het beeld tusschen twee roode lakstempels, waarvan ééne met een kardinaalshoed, staat eene latijnsche inscriptie die luidt: « Beeltenis van Mariën Gods, gemaakt te Racanase (Italië), uit aarde van den stal van Bethlehem, gemengeld met lijm komende uit de vallei van Josaphat, en het mirakuleuze beeld van Lorette aangeraakt hebbende uit het huis van Nazareth ».

Vereerd in St. Salvators te BRUGGE, vroeger confrerie. En in de St Michielskerk te GENT.

O. L. Vrouw van Lourdes. — **Kapellen** van O. L. Vrouw van Lourdes zijn te vinden te ZELE, RESSEGEM, MICHELBEKE, WETTEREN op wijk Gransvelde, te BURST, (gesticht in 1927), te LEBBEKE, in de Lange Breestraat, te GIJZEGEM in 't Dorp, te STEENDORP (1937), te ST-GILLIS-bij-DENDERMONDE op de Kruisstraat, te BELCELE (WAAS) op Puivelde, te ONKERZELE, te DRONGEN (Beekstraat).

Grotten van O. L. Vrouw van Lourdes zijn voorhanden te WEST-VLETEREN, te NIEUWMUNSTER, te OOSTROOZEBEKE op de wijk De Ghinste, te AALST in de Lange Straat, te MALDEGEM, wijk Donk; maar vooral is die te vernoemen te WESTOETER, boven op den Roodenberg. Het is de oudste grot van het Bisdom Brugge, ze is gemaakt met « poudingues » van den Katsberg. De meimaand wordt in de streek « de maand van den Roodenberg » genoemd. Zie E. H. Six, Westvlaanderen Lourdes.

O. L. Vrouw van ter Lucht. — Vereerd in kapel te SINT ANDRIES-bij-BRUGGE. (Zie onder: O. L. Vr. van 't Boomken).

O. L. Vrouw van Meessen. — Oud beeld vereerd te MEESEN in de parochiekerk.

O. L. Vrouw van Meuleschette. — Te AALST. Zie daarover Petrus van Nuffel. De kapel van O. L. Vr. van Meuleschette.

Maria-Middelares. — Aangeropen in het Weiveldkapelleken te BUGGENHOUT.

O. L. Vrouw van Mirakel. — Zoo wordt ook O. L. Vr. van Thuyne te IEPER soms genoemd.

O. L. Vrouw, Moeder van Barmhartigheid. — Zie onder O. L. Vrouw van Foy.

O. L. Vrouw, Moeder van Droefheid. — Kapel te LOKEREN. cfr. O. L. Vr. van Zeven Weeën.

O. L. Vrouw van Nieuwenbosch. — Vereerd te GENT in de kapel van 't klooster van den Nonnenbosch. 't Beeld stamt uit de abdij der Bernardinessen. Het beeld, zoo verhaalt men, zou eens, bij een storm, haar Jezuskindje in de ziedende golven geworpen hebben, om deze tot bedaren te brengen. Het kindje van het beeld lijkt inderdaad van lateren datum te zijn dan de Moeder Maria.

O. L. Vrouw van 't Nieuw Jeruzalem. — Te BRUGGE in de Begijnhofkerk, is een andere naam voor de O. L. Vr. van Spermalie.

O. L. Vrouw ter Nood. — Kapellen van O. L. Vr. ter Nood te GREM-BERGEN, te HAMME, op het gehucht Drij Goten, en te ZELE, gehucht Huivelde, te KERKSKEN, op gehucht Driehoek; te TERALFENE, deze werd gebouwd in 1720. Er is een begankenis op 24 Mei; de devotie bestaat op deze laatste parochie « sinds ongeheugde tijden ».

Vereerd te MOERZEKE in de Schipperskapel. Schippers en visschers planten er op Meiavond een « meiboom », een groote staak met zinnebeelden en voorstellingen van scheepvaart en landbouw, en met geschilderde voorstellingen uit het leven van O. L. Vrouw.

Ook te POEZELE, kapel van O. L. Vrouw ter Nood. Met het versje :

O, allerliefste Vrouw ter Nood
Bewaar ons van een kwade dood!

Wat de kapel te BUGGENHOUT-BOSCH betreft, deze stond vroeger werkelijk in het bosch gebouwd, thans is alles errond ontgonnen, maar de kapel heeft toch haar naam behouden. Ook aan den uiterlijken vorm kan men het merken dat zij een « bosch »-kapel is geweest; zij heeft van voren een afdak waar, desgebeurend, de boschwachters konden onder schuilen.

Volgens Dr J. Lindemans (De planten in de Zuid-West-Brabantsche toponymie. Handel. Kon. Comm. Toponymie. 1931, bl. 222.), zou de jaarlijksche bedevaart er « Boschgang » heeten. Zie, desaaangaande, Oostvl. Zanten, 1939, bl. 218; en 1940, bl. 94. Volgens denzelfden schrijver heet sporkhout (Rhamnus Frangulla, L.) aldaar « Kapellenhout », en dient om ter gelegenheid van dien bedevaart « Kapellestokken » te snijden. (Ibidem).

O. L. Vrouw van den Nood Gods. — Kapel van den Nood Gods in de Kerrebroekstraat te AALST. Bedevaart naar O. L. Vr. van den Nood Gods te NIEUW-POORT. En aangeroepen te GENT, zijkapel van Sint-Baafs, kant Sint Baafsstraat, ook gezeld H. Graf.

O. L. Vrouw onder den Toren. — Sterke devotie te BRUGGE. (Ook gezegd O. L. Vr. van Vrede).

O. L. Vrouw Onbevleete Ontvangenis. — Speciaal vereerd te GENT bij de P.P. Minderbroeders-Recoletten; in de parochiekerk te ASSEBROEK. Kapel te EVERGEM op den Grooten Steenweg.

O. L. Vrouw van den Ouden Briel. — Te BAASRODE, kapel van O. L. Vr. van den Ouden Briel.

O. L. Vrouw van de Pest. — Te GODVEERDEGEM, begankenis naar het « Pestlieievrouwken » in de parochiale kerk, te beginnen van den laatsten Zondag van Augustus tot den eersten Zondag van September, er aangeroepen samen met de vijf Pestheiligen.

De missen die dan worden opgedragen zijn bekend als de « pestmissen ».

O. L. Vrouw van de Polders. — Die heeft haar kapel te DOEL.

O. L. Vrouw ten Putje. — Kapel te KORTRIJK op wijk Pottelberg.

O. L. Vrouw van Roosenberg. — Kapel te WAASMUNSTER.

O. L. Vrouw ten Roze. — Beeld vereerd in de parochiale kerk te HERDERSEM. Het komt uit de abdij Ten Roze te Mijlbeke-onder-Aalst. Ook nog in een aparte kapel sinds 1843. Er wordt gebeeweed vooral tegen de roos (érysipèle) of belroos.

O. L. Vrouw ter Rozen. — In de parochiekerk te OOSTROOZEBEKE.

O. L. Vrouw van den Rozenkrans. — Te AFSNEE (Gent). Ommegang langs de statiën rond de kerk, gebouwd in 1718. (De Potter, Afsnee, bl. 43). De kerk van Afsnee was eertijds aan O. L. Vrouw toegewijd, en werd overgebracht op Sint Jan Baptist door den Gentschen Bisschop Mgr Van der Noot.

Te MERE, ommegang op den achtsten September met bezoek aan de 15 kapellekens van de 15 mysteries van den H. Rozenkrans, die rond het dorp en in 't veld zijn opgericht. In de kerk zelve wordt een merkwaardig oud gothisch beeld van O. L. Vrouw bewaard. Devotieoord tot O. L. Vrouw.

Kapellen van O. L. Vr. van den Rozenkrans te MOERZEKE (de Meulenkapel).

Vroeger bestond een Rozenkranskapel te AALST op den ouden Dendermondschen steenweg, afgebroken in 1910.

Speciaal vereerd in St. Walburga te BRUGGE. Groote pareerkeers werd geofferd.

O. L. Vrouw van Rust. — Aangeroeven en gediend in de parochiekerk van EMELGEM. Bedevaart genaamd de « Peren-Ommegang ». Men komt er beewegen voor de kinderen die te zenuwachtig of te vreesachtig zijn.

O. L. Vrouw van Salette. — Aangeroeven en vereerd in de parochiekerk van LOUISE-MARIE, haar toegewijd. Kapel te LOKEREN op het gehucht Hillaar.

O. L. Vrouw van den Schapulier. — Te BRUGGE speciaal vereerd bij de P.P. Carmelieten-Discalsen.

O. L. Vrouw van Scherpenheuvel. — In de parochiekerk te IZEGEM. Beeld gesneden uit den eik van Scherpenheuvel. Stamt van Mgr Bouckaert, eersten pastoor van Scherpenheuvel en later Bisschop van Ieper. Hij was geboortig van Izegem.

O. L. Vrouw van de Schippers. — In de Schipperskapel te MOERZEKE.

O. L. Vrouw van Sint Jan. — Te POPERINGE. Vroeger had men er « den Donkeren Ommegang », ten gevolge van misbruiken afgeschafft.

O. L. Vrouw van Sion. — Vereerd bij de Dominikanessen te BRUGGE.

O. L. Vrouw ter Sneeuw. — Kapel van O. L. Vr. ter Sneeuw in het Begijnhof te KORTRIJK. Er wordt gebeeweed tegen de hoofdpijn. Zie vorige bijdrage Oostvl. Zanten 1940, bl. 91. En vereerd in de parochiekerk van AVELGEM. Het beeld komt uit de vroegere kapel ten Hesschie die stond op het gehucht Papenland.

O. L. Vrouw van Spermalie. — In de kerk van 't Begijnhof te BRUGGE. Zie onder O. L. Vr. van 't Nieuw Jeruzalem.

O. L. Vrouw, Ster der Zee. — Te LOMBAARTZIJDE, en in DE PANNE in de zoogenaamde « Koninklijke Kapel », de kapel der P.P. Oblaten van Maria.

O. L. Vrouw ter Sterre. — Verdwenen kapel te AALST, van het klooster der Wilhelmiëten, te Aalst « Sterheeren » genoemd. Tot omstreeks 1428 buiten de Kattestraatpoort gelegen. Zie Petrus van Nuffel: De Sterheeren te Aalst.

O. L. Vrouw van Sterreborne. — Aangeropen te ROOSEBEKE BUTSEL.

O. L. Vrouw van Thuyne. — Vereerd te BRUGGE in de St. Walburgakerk. Zie ook: « Het Belfort » 1894, bl. 439.

O. L. Vrouw van Troost. — **Kapellen** van O. L. Vr. van Troost te SINAAI-WAAS, te ZWIJNDRECHT (zie O. L. Vr. op 't Laar), te IEPER (ook gezegd O. L. Vr. van de Veste), te OELTRE (ook gezegd O. L. Vr. van de Koorts).

Vermaarde kapel insgelijks te PLOEGSTEERT, op wijk Le Bizet. De novena begint op H. Sakramentsdag. Groot toeloop. In 1926: 60 tot 75.000 bedevaarders. De kapel noemt men in 't fransch: La Chapelle Rompue.

Kapel van O. L. Vr. van Troost, te SINT KRUIS-bij-BRUGGE op gehucht Vive Kapelle. Nu opgenomen in de parochiekerk. Gebeeweegd tegen de koorts. Vereerd insgelijks in de parochiekerk van KORTEMARK. Zie Mich. English. O. L. Vr. van Troost van Cortemarck. Uitgave nr 3, « Ora et Labora-Serie ». St. Pietersabdij, Steenbrugge. Nog vereerd te MARIALOOP (Oostroozebeke), en te BRUGGE, in de O. L. Vrouwkerk, vroeger offerande van twee pareerkeersen; verdwenen gebruik.

En te DENDERMONDE, insgelijks in de parochiekerk. Zie daarover: Historisch verhaal over de kerk van Dendermonde en het miraculeus beeld der Allerheiligste Moeder Gods, O. L. Vrouw van Troost. Uitgave Verbugt. 1861.

O. L. Vrouw, Troosteres der Bedrukten. — Bedevaart in de parochiekerk van BISSEGEM. Te OUDENBURG, kapel van O. L. Vr. van Troost, Troosteres der Bedrukten. Kapel te ZELE, zie onder: Tuimelaar.

O. L. Vrouw van Troost in Nood. — Kapel te KAASKERKE.

O. L. Vrouw van den Tuimelaar. — Zoogenaamde kapel te ZELE, dezelfde als die van O. L. Vr. Troosteres der Bedrukten.

O. L. Vrouw van Tweebruggen. — Kapel te HAMME.

O. L. Vrouw ter Vesten. — Te IEPEREN, het beeld verdween in den oorlog van 1914-18. Ook gezegd O. L. Vr. van Troost. (Thans in Capucienkerk?)

O. L. Vrouw Visitatie. — Titel waaronder de kapel van O. L. Vr. van 't Beeldeken, of van Ter Linden te HERDERSEM werd gewijd.

O. L. Vrouw van de Visschers. — In de Visscherskapel te HEIST.

O. L. Vrouw van Viven. — Cfr. Handboek der bedevaarders van O. L. Vr. van Viven. Ed. A. Maertens. 1895. Zie hierboven: O. L. Vr. van Troost.

O. L. Vrouw van Vlaanderen. — Te GENT, feestdag is 9 Mei. Gab. Celis. Het Gentsche Volksleven, bl. 59.

O. L. Vrouw, Virga Jesse. — Vereerd in de Basiliek van 't H. Bloed te BRUGGE. Zie onder O. L. Vr. van Bijstand.

O. L. Vrouw van Voorsprake. — Kapel te KNESSELARE, ze dateert van 1735. Processie op Onze Lieve Vrouw Hemelvaart. (De Potter en Broeckaert).

O. L. Vrouw van Vreugde. — Vroeger kapel te GRIMMINGEN, met wonderdadig beeld van O. L. Vrouw van Vreugde. Afgebroken op bevel van Koning Willem I der Nederlanden. Zie C. Vlassenbrouck. Geschiedenis van het wonderbeeld van O. L. Vr. van Vreugde. Esschen 1922. Is thans parochiekerk.

O. L. Vrouw van Vrede. — Kapel te OELTRE, op gehucht Herlinkhove. Bedevaarders doen den ommeegang. Andere benaming te BRUGGE voor de Onze Lieve Vrouw onder den Toren. Aangeropen in de Sint-Huibrechtskapel te ST. PIETERS-OP-DEN-DIJK, bij Brugge.

O. L. Vrouw van den Vrede van Affligem. — In de abdijkerk der Benediktijnen te DENDERMONDE.

O. L. Vrouw ter Walle. — Te OUDENAARDE, thans in O. L. Vrouw van Pamele-kerk. (In 't fransch gezegd: N. D. du Quai). In 't bijzonder vereerd door de schippers, die voor alle ziekten en gevaren met hun beroep verbonden hier komen bidden. Dit beeldje stond vroeger in de kleine kapel « Ter Walle ». In de 16^e eeuw werd de kapel vernield en 't beeld in de Schelde geworpen. Tegen stroom opdrijvend bleef het beeld voor de kerk van Pamele liggen. Men plaatste het dan, na de troebelen, in de kerk. Zoo wordt verhaald.

O. L. Vrouw ter Warande. — De kapel te SINT-KRUIS-WINKEL, staat op gehucht Gemeenteheide; zie Oostvl. Zanten, 1939, bl. 220.

O. L. Vrouw van de Warandekapel. — Te HEULE, er wordt speciaal gebedweegd tegen de koorts.

O. L. Vrouw van Weiveld. — Kapel te BUGGENHOUT, langs den spoorweg Mechelen-Dendermonde. Veel bezocht kapelleken; Maria-Middelares wordt er aangeropen.

O. L. Vrouw van Wijnendale. — Kapel van O. L. Vr. van Wijnendale te TORHOUT.

Onze Lieve Vrouw van Zeven Weeën. — Groote bedevaart jaarlijks op derden Zondag van September te DENDERWINDEKE. Ommeegang rond de zeven kapellekens tegen den kerkmuur. Vroeger werden affichen in drie talen verspreid: Vlaamsch, Fransch en Engelsch. Idem bedevaart te RONSELE bij Zomergem. Alle jaren plechtige begankenis die begint op eersten zondag van September en eindigt op 15 September. Als er menschen in 't onmliggende in stervensnood zijn komt men daar ook bedevaarten.

In de parochiekerken verder van WEST-VLETEREN, WULPEN, van WOESTEN (mirakuleus beeld), van WENDUINE (vroeger waren er hier bedevaarten, thans niet meer), in die van St. Martinus te GENT, in St. Salvator te BRUGGE (aan te stippen hier de « pessestok » van Pater Melchior, van Meenen, 1609, den zoogenaamden « rooden pater »). In de parochiekerk van MOESKROEN is haar het hoofdaltaar toegewijd. Zie Chan. Lobis. Manuel de la Confrérie des VII Douleurs. Doornik. 1868.

Ook nog in de parochiekerk van RUPELMONDE. Er zijn plus de kerk, nog zes kapellen. Men doet er de « Wegom ». En in de parochiekerk te LEDE, aldaar gekend als « de Zoete Nood Gods ». Zie hieronder.

Kapellen van O. L. Vr. van Zeven Weeën te WAASMUNSTER (Heidekapel), (zie Oostvl. Zanten, 1939, bl. 215); te DENDERHOUTEM (ommeegang langs de

zeven staties of kapellekens), te ZELE (idem ommevang langs de zeven kapellekens), te WIEZE, te APPELS in de zoogenaamde kapel van 't Veer; te BAASRODE op den Broekkouter; te NEVELE, op het gehucht Oostbroek; te STEENDORP; te LANDEGEM, vroeger aldaar gekende bedevaart, thans uitgestorven; te LENDELEDE (id. Bergkapel); te ST. GILLIS-bij-DENDERMONDE, is één der twee overblijvende van de zeven kapellekens van den ouden ommevang van Lebbeke; te ST. NIKLAAS; te TEMSCHE, op « den Uil »; te KRUIBEKE; te RUISSELEDE, ommevang rond de zeven staties, de boetbedevaart « t' Onser Vrouwe te Ruuslede » reeds in 1300 vermeld; te LOKEREN (daar ook gezegd: Moeder van Droefheid); te ST. MARIA-LATEM, ommevang langs de zeven kapellen, de vijfde kapel is « de groote kapel ». Novene derden Zondag van Juni.

Kapel te BARELDONK (Berlare), zeer geken:de bedevaart, alle dagen van 1 Mei tot September; groote bedevaartdag: O. H. Hemelvaart. Dan komt Zele met 3 à 400 man te voet. Ommevang langs de zeven kapellekens, en bezoek aan den kunstigen Kalvarieberg (van Aloïs De Beule), met krypte eronder (werk van De Beule zoon). Wordt ook genoemd O. L. Vr. ter Groenestrade, en O. L. Vr. ten Bloede. (Zie meerdere gegevens onder die benamingen). Men zegt er ook O. L. Vr. van Smarten in plaats van « van Zeven Weeën ». Beeweg « tegen de nagelgaten », o.m.

Het hier vermelde Bareltonk, wordt ook nog Klappeldonk gezegd. En daar het paalt aan het meer van Overmere, spreekt men ook van de kapel van Overmere-Donk. Wat allemaal tot verwarring aanleiding geeft. Eigenlijk is Bareltonk eene proosdij op grondgebied Berlare-bij-Dendermonde gelegen. (Deze proosdij van Bareltonk en die van Luchteren zijn de twee eenigste proosdijen die nog in 't Bisdom Gent bestaan.). De « Donk » is de zandige hoogte waarop de kapel staat.

Kapel te ONKERZELE; er bestonden vroeger zeven kapellen, één schiet er over, « het Vierde Wee ». Het Cruysdraghen Christi. De rest vernield in de fransche revolutie. Bedevaarten alle Vrijdagen; groote bedevaartdag: 15 September, feestdag van O. L. Vr. van Zeven Weeën.

Vereerd eindelijk ook te WESTOETER op den Rooden berg; te WESTKERKE in het Oudenburg-kapelleke, dat van 1600 dateert.

O. L. Vrouw van de Zoete Nood Gods. — In de parochiale kerk te LEDE. O. L. Vr. wordt en aangeroepen voor alle noodwendigheden. Vandaar wordt het beeld genoemd « de Zoete Nood Gods ». Het is een mirakuleus beeld door Mgr Stillemans in 1914 gekroond. Is eigenlijk O. L. Vr. van Zeven Weeën. Zie daarover: Van Herzele. Lede, een eeuwenoude Bedevaartplaats in Vlaanderen. Ons Volk Ontwaakt. Weekblad. 25^e jg., 1939, nr 26, met 8 illustraties.

O. L. Vrouw van Zombeke. — Te WAASMUNSTER in de parochiekerk.

O. L. Vrouw ter Zwaluwen. — Thans te GENT in de kapel der Zusters van de H. Kindsheid te Meulestede. Zie vorige gegevens Oostvl. Zanten, 1939, bl. 220 en 222.

JOS. VERMEULEN.

PERSONALIA.

Op 9 Maart trad ons medelid, de Heer Marcel Daem, te Wetteren in het huwelijk met Mejuffer Marie-Louise Verbaere.

De Bond biedt de jonggehuwden zijn hartelijke gelukwenschen aan.

De Bijnamen der Gentenaars

In Oostvlaamsche Zanten van 1927, afl. 1 en 2, werden eenige bijnamen van Gentenaars opgegeven, meestendeels ontleend aan de Oudheidkundige Kroniek van Het Laatste Nieuws, van de hand van Alf. Van Werveke, die zich bepaald heeft de historische bijnamen te bespreken. Wij stellen ons voor die lijst te volledigen, door ook de bijnamen op te geven van burgers, militairen, geestelijken en andere groepeerings, met uitsluiting van persoonlijke benamingen.

Ten jare 1927, bij het verschijnen van bovengemelde lijst, telde onze bond een vijftigtal leden; heden mag men zich verheugen het getal tot driehonderd te zien stijgen, een doorslaande bewijs dat het verlicht gedeelte der bevolking de grootste belangstelling laat blijken voor onze oude zeden en gewoonten.

Opdat de leden, die na 1927 zijn ingeschreven, ook de historische bijnamen zouden kennen, zullen wij ze hier even aanhalen en ze aanvullen door uitbreiding van tekst en uitleg.

De bijnamen zijn spot-, schimp-, scheld- en smaadnamen. De twee eerste hebben nagenoeg dezelfde beteekenis; scheldnamen behooren meer bij het uitschelden, terwijl men in smaadnamen de grofste belediging kan vinden.

Lod. Lievevrouw-Coopman.

A. — HISTORISCHE BIJNAMEN.

XIV^e EEUW.

MEDEDRINKERS. — Deze spotnaam vinden wij voor het eerst in **Chronicon comitum Flandrensium**, waar men spreekt van **Potatores medouis**.

In 1325 vinden wij voor de eerste maal het Vlaamsche woord MEDEDRINKERS. De West-Vlamingen waren opgestaan tegen den graaf van Vlaanderen Lodewijk van Nevers. De Gentenaars schaarden zich aan de zijde van den vorst, en ontmoetten de opstandelingen tusschen Kortrijk en Oudenaarde; zij zonden hun twee minderbroeders om hun te vragen den eed van trouw te zweren aan den graaf, op straf voor vijand gehouden te worden. De opstandelingen antwoordden dat zij weigerden den eed af te leggen en dat zij bereid waren den strijd tegen de MEDEDRINKERS aan te gaan. Er werd gevochten en de Gentenaars bleven overwinnaars.

MEDE, leest men in sommige woordenboeken, is een drank gemaakt van honig en water. Men mag gerust zoo'n drank aan kleine kinderen en zuigelingen geven. Dat onze voorouders, die zulke groote eters en drinkers waren zoo als wij elders⁽¹⁾ hebben betoogd, in zoo'n kinderdrankje genoeg hebben gevonden zal wel niemand aannemen.

Johan Van Beverwijck, in zijn **Schat der gesontheit (1672)**, zal ons zeggen wat MEDE is: een (meestal) sterken drank en die naar het hoofd klimt als daar eenige specerijen bij gedaan werden, die men **gekruide mede** noemde.

In die voorwaarden was het gevaarlijk met iemand te redetwisten die zoo eenige van die glazen naar binnen had gespoeld, en als de man daarenboven wat opschietend van karakter was, zooals de Gentenaars, telkens hun iets werd geweigerd of dat het naar hunnen zin niet ging, moet het niet verwonderen dat het op een ruzie uitliep. En zoo krijgt het woord MEDEDRINKER de beteekenis van ruziemaker of twistzoeker.

KLAUWAARDS. — **Het Memorieboek der Stad Gent, deel I, blz. 109**, schrijft:

In het jaar 1380 was Brugghe ghewonnen ende tweewaerf binnen der stede van Brugghe zeere gevochten, die van Ghent jehgens die van Brugghe, daer vele

(1) Oude banketten en maaltijden in het Gentsche...

volcx bleef an beede zijden; ende men hiet te Brugghe die van Ghent **CLAUWAERTS** omme dat zy droughen op hare mauwe drye clauwen van liebaerts, ende die van Brugghe hiet men **LELYAERTS**, ende men zeyde :

Clauwaert, Clauwaert, wacht u van den Lelyaert,
Gaet ghy niet ghendewaert,
Ghy laeter uwen tabbaert,
Al waert ghy nog zoo zeere ghebaert,
Zy zullen u maken vervaert.

De drie leeuwenklauwen waren wit op zwart laken, een herinnering aan den standaard van Gent, die een zilveren leeuw voer op zwart veld.

Men mag hier **CLAUWAERT** niet verwarren met het bier van dien naam uit de XVI^e eeuw.

Het bier kreeg den naam van **KLAUWAARD** omdat de tonnen geteekend waren met een leeuwenklauw. In 1579 kostte de **KLAUWAARD** 12 schellingen de ton of $12 \times 0,73$ fr. = 8,76 fr. De dobbel **KLAUWAARD** 16 s. $\times 0,73$ fr. = 11,68 frank.

LELIAARDS. — De partij der aristokraten en edelen, aanhangers van den koning van Frankrijk, werden **LELIAARDS** genoemd omdat zij op een hunner mauwen een geborduurde lelie droegen, die in het wapen van Frankrijk is afgebeeld.

HEEREN VAN GENT. — Titel van de gemeentelijke wethouders van Gent, wier fierheid spreekwoordelijk was geworden, toen de stad het toppunt van haar macht en haren luister had bereikt. In al de bedeschriften en briefwisselingen met andere gemeenten en hooggeplaatste personen, werden de wethouders met den titel **van wijze, eerzame of voorzienige heeren** aangeduid, termen waarmede men gewoonlijk de vorsten aansprak en die titels verzaken werd als een belediging aanzien.

Het was niet alleen in woorden dat hunne fierheid zich uitte, maar ook in daden. Herinneren wij hier het bezoek der Gentenaars aan **Lodewijk van Male**. Zij begeven zich naar Brugge om een onderhoud te hebben met den graaf. Zij worden er ontvangen door een kamerheer die hen in een kleine zaal brengt waar enkele zitbankjes staan. De afgevaardigden, ontevreden over dergelijke ontvangst, morren; hun bloed begint te koken en zij willen dadelijk heen. « Blijft, zegt de leider der Deputatie en doet zoo als ik. » Hij ontlast zich van zijn prachtigen fluweelen mantel, vouwt hem op en legt hem op een bankje en gaat zitten. De anderen volgen zijn voorbeeld.

Als nu de graaf verschijnt staan zij recht om hem te groeten, zooals het behoorde. Maar toen de graaf geen teeken deed dat ze zouden neerzitten, deden zij het uit eigen beweging.

Na afloop van het onderhoud vertrok de graaf en liet de Gentsche afgevaardigden alleen. Zonder een woord te zeggen richtten zij zich naar de deur, waar de kamerheer hen tegenhoudt en zegt : « Heeren, gij vergeet uw mantels ». Daarop sprak de leider : « Zeg aan uw meester dat de Gentenaars niet gewoon zijn de kussens mee te nemen waarop ze gezeten hebben. »

Niemand heeft beter het fiere karakter van den Gentenaar afgeschilderd dan Alb. Rodenbach, in zijn welbekend gedicht : « Fierheid ».

Was die fierheid, — die geen misplaatste was, noch ijdelheid, maar wel een rechtmatige trots, — te verwonderen, als men denkt dat zij als rechters, wetgevers en afgezanten met edellieden en vorsten moesten omgaan en op gelijken voet moesten behandeld worden ? Was die fierheid te verwonderen wanneer voorname vreemdelingen hun stad kwamen bezoeken en er met den grootsten lof over spraken, en vertelden dat zij de schoonste stede van de wereld was, met een talrijke en ernstige bevolking ? Dat **Philips de Clèves** zei dat Gent de bloem en de parel was van al de Bourgondische staten ? De Gentenaars mochten trots zijn en zij verdienden den naam van **HEEREN**.

De eerste maal ontmoet men dit woord in het **Weezenboek** van 1373, waar men spreekt van eenen Jan Declercq, die men heet: **heere van Gent**. En voor de laatste maal komt het voor na den slag bij Gaver (1453); in het vonnis dat Filips over hen uitsprak en waarin hij hun verbiedt zich nog langer den titel van Heeren toe te eigenen. Zestien duizend Gentenaars sneuvelde toen om hunne rechten, vrijheden en privileges te willen redden.

XV^e EEUW.

COPPENHOLEN. — In den strijd der Vlaamsche gemeenten (Gent, Brugge, Ieper) tegen Maximiliaan van Oostenrijk voor de voogdijschap over den onbejaarden Filips de Schoone, waren de leiders der Gentenaars JAN en FRANS VAN COPPENHOLE, leden van het gilde der kousenmakers, en men noemde hun partijangers COPPENHOLEN. Hun tegenstaander was Hermes Hubert, deken der schoenmakers.

JAN VAN COPPENHOLE werd overdeken der neringen in 1491, maar werd met zijn broeder FRANS op denzelfden dag en hetzelfde uur opgehangen in 1492, omdat onder hun bestuur zilveren munten werden geslagen op naam van den minderjarigen Filips, nl. in 1487. Men noemde deze munten **Philippuspenningen** en **Coppenholen**; FRANS VAN COPPENHOLE had daarenboven in 1491 den deken der wevers Huibrecht van Luerbrouck doen vermoorden.

GROENTENTERS. — Of gezellen van de **Groene Tente**, waren de inwoners der parochiën of wijken van **Overschelde** en **Sint Pieters** aan wier hoofd de Bastaard **Blanstreyn** stond. **Het dagboek van Gent. II, 46** (1452) deelt daarover het volgende mede:

't sondachs den 11ⁿ dach van hoymaent tsavonts, gheschiede up de Hoochpoort een ghevecht tusschen den cnapen van Jan De Vos, hoofdman an d'een zyde, ende den Ynghelschen an d'andere, daer uute al de nacht duere, groote beroerte was in Ghendt, zo dat 't snachts ghevangen worden de voorscreve Jan De Vos, een van zyn cnapen, Willem De Wintre zijn clerck, Lieven De Paepe onderdeken en Jan Van Melle, ende 'ts maendaechs snuchtens, tusschen VI ende VII hueren, slouch men de clocke up 't Beelfroot; die van den lande van **OVERSCHELDE** ende die van **SENTE PIETERS**, met die hemlieden ancleefden, ende waren in grooter menichte, wel ghewapent, quamen ter maerct met eenen ghelavye schachte (steel eener lans) daer up dat gesteken was een groen gheackelt capproenkin, in maniere van haerlieder hoofde ende wimpels...

Het waren ook de **GROENTENTERS** die zich het meest tegen de eischen van Filips den Goede verzetten. (1453).

KAAFVAGERS. Schouwvagers. — Hoe de Gentenaars aan dien naam gekomen zijn is met zekerheid niet te zeggen. Wij weten dat er in onze stad veel schouwvagers waren, die gewoonlijk in hetzelfde straatje woonden, dat den naam kreeg van **Vuilstraatje**, en er waren op zeker oogenblik niet minder dan vier van zulke straatjes: een over de Nieuwbrug, een tegen de Apostelhuizen, een derde tegen de Augustijnenkerk en een vierde op Ekkergem. Dit laatste zal wel het straatje zijn dat wij kennen onder den naam van **Schouwvagersstraatje**.

De benaming van **Vuilstraatje** was uitstekend gepast, want de schouwvagers hadden de gewoonte het zwarte roet der schoorsteen die zij gereinigd hadden, vóór hunne woning op te hoopen, totdat de vracht groot genoeg was om te kunnen verkoopen en vervoeren. Men kan zich den toestand van zoo'n straatje inbeelden wanneer het bijv. hard waaide of regende.

Het woord **KAAFDRAGER** werd aangezien als een beleediging zooals blijkt uit een vonnis van 1477:

« Jan Casterman van Waarschoot, werd gebannen voor 50 jaar uit het land van Vlaanderen, omdat hij met zyn openbaar ongelyk gezeid heeft te meer stonden, dat de KAAFVAGERS van Gent, ter justitie ende ter dood gebracht hebben, zonder oorzaak of reden, eenige goede mannen deser stede, zeggende dat hij wilde dat hij den overdeken zelve aan eenen tak gehangen ende geworgd hadde. » (zonder aanduiding van bron).

KRIJSCHERS, STAMPERS en BASSERS. — Drie spotnamen die met den ban gestraft werden.

In 1492 werd Pieter Van Hecke voor 50 jaren gebannen, omdat hij zekere liedjes gezongen had tegen de STAMPERS en MUITERS van Gent.

In 1493 was het de beurt aan Nicolaas Moraert, politie officier, omdat hij het volk aangesproken had met de woorden: « Ghy stampers en kryschers mocht ghy op de Vrijdagmarkt staan krijschen en stampen, het ware al goed. »

KRIJSCHEN beteekende in de middeleeuwen luid roepen, schreeuwen, en men kan zich dat geroep voorstellen wanneer de 53 neringen — eenige duizenden mannen — ter markt genoodigd waren om een ernstige zaak te bepleiten of een gewichtig besluit te nemen. Als alle neringen hare meening moesten bekend maken, het voor en tegen van een of meer voorstellen moesten bespreken, jubelden of huilden volgens hare stemming en den graad van opgewondenheid, waarin zij in dergelijke gevallen verkeerden, dan zullen zij wel den naam van KRIJSCHERS verdiend hebben.

Later werd er gesproken van BASSERS, in denzelfden zin.

Den naam van STAMPERS bekwamen zij, omdat ze de gewoonte hadden in hunne woelige vergaderingen, hun ongeduld en hunne misnoegdheid te kennen te geven, of een tegenstrever het spreken wilden beletten, door gedurig met hunne wapens op den grond te stampen.

LEVERETERS. — Naam gegeven aan de stadsbeambten die zich op oneerlijke wijze wilden verrijken.

In 1432 was er beroerte in Gent, omdat de wethouders de munt wilden veranderen; men zou aan het goud den derden penning verliezen en aan het zilver den vierden penning. Het volk dat daarin een voordeel zag voor de begoeden, wilde er niet in toestemmen. De wevers kwamen het eerst bijeen en al de andere neringen volgden. Zij liepen al te zamen naar de Koornmarkt, braken de deuren der gevangenis open en bevrijdden daar eenige mannen die van hunne meening waren; van daar naar de Vrijdagmarkt, waar eenige dekenen en schepenen trachtten hun tot bedaren te brengen. Maar het volk was zoo woedend en opgehitst dat het verscheidene wethouders doodsloeg en verder dan de stad inliep, naar andere slachtoffers zoekende en roepende en zwerende: **bij de wonden en de daermen (Gods) dat zij de levereters wel zouden vinden.**

Een paar dagen nadien, bij de vernieuwing van de wet, was de oproer gesust en verscheidene mannen die aan den oproer hadden deelgenomen, werden tot schepenen gekozen.

MUITERS, PLATVOETEN, VILEINS, KERELS. — Vier schimpnamen in hetzelfde document:

11 Dec. 1581. Jan Massiet, ontvanger van Kassel, 50 jaar gebannen uit het land van Vlaanderen omdat hij hem onlangs geleden vervoorderd heeft te zeggen, dat die van Gent waren allen MUITMAKERS, PLATVOETS, VILEINS en KERELS, waarom hij hem wachtte te komen naar Gent, welke woorden men niet en behoorde te lijden zonder straf. (zonder aanduiding van bron).

PHILIPPIJNEN. — Aanhangers van de drie leden van Vlaanderen: Gent, Brugge en Leper, in den strijd tegen Maximiliaan van Oostenrijk (1489). Zie Coppenhole.

PRINSEKINDEREN. — Bijnaam der vleeschhouters en vischverkoopers. — **Kind** heeft hier de beteekenis van **knecht**, zooals bij de **Kraankinders** en de **Moor- oft Mortkinders**.

Officieel werd nooit den titel van **Prinsekinderen** gegeven noch aan de vleeschhouters noch aan de vischverkoopers.

In de eerste akten van beide neringen of ambachten staat vermeld: « dat hun neringhen de eerste in ordenen waren van de drie en vijftich vrije neerijnghe deser stede, **princelick ghejnstitueert** ».

Van Filips den Goeden kregen zij in 1429, het voorrecht der erfelijkheid der nering, met verplichting als lijfwacht te dienen van vorsten, en heer en wet bijstand te verleenen, voorrecht dat Keizer Karel in 1540 voor de vleeschhouters bekrachtigde. Later werd dezen nog andere voorrechten geschonken, o.a. het recht van geheel Vlaanderen door te jagen met loopenden hond en hoorngeschal, wat alleen aan aristokraten was toegestaan, en wat hen later meer dan eens werd betwist. Ze zijn overigens altijd behandeld geworden als leden van den hooger stand. Had er een van hen een misdaad begaan die met de doodstraf moest betaald worden, dan werd hij niet als een gemeene boef aan de galg gehangen, maar werd het hoofd afgeslagen met het zwaard.

De voornaamste vleeschhoutersfamiliën zijn eeuwen lang geweest de Van Loo's, Van Melle's, Minne's en Deijnoodt's.

Bij de vischverkoopers ook de Van Loo's, Van Melle's en De Moor's.

Vele edellieden schaamden zich niet tot deken hunner nering te worden aangesteld. Van af de XVI^e eeuw verschijnen Charles de Hellin, heere van Wassenhove, Jacob de Norman, heere van Oxelaere. De laatste was Frans Pijcke van ten Aarden in 1793.

SLAPSCHETEN. — Smaadwoord dat men te vergeefs in de woordenboeken zoekt. In het dagboek van Gent, I, 129, leest men:

tsmaendaechs den 4 October (1490), waren vonden ghestroijt ontrent den scepenhuuse, diverse brieven in substantie inhoudende:

Ghy, **SLAPSCHETEN** van Ghendt,

Die nu hebt 't regiment,

Wy en zullen 't hu nyet meer ghewaghen,

maer zullen 't eenen nyeuwen Artevelde claghen.

in 't welke de wet en 't volck eensdeel beroert waren.

Hier wordt zonder twijfel gezinspeeld op de weinige energie die de wethouders lieten blijken in de politieke omstandigheden van den tijd.

VLIESHEEREN. — Dezen bijnaam vindt men in den **Nieuwen kluchtalmanak voor 't jaar 7 der Fransche Republiek (1798)** en komt voor in een lijst met bijnamen van steden die weinig of niet gekend zijn.

Is dat woord een herinnering aan de feesten door het kapittel van het **Gulden Vlies** in onze stad gehouden, nl. de eerste maal in 1445, feesten die soms drie weken duurden met een pracht en heerlijkheid, die nooit overtroffen zijn geweest?

't Is op een dier feesten dat wij kennis maken met den befaamden **Siciliaanschen ridder Juan de Bonifazio** die nog nooit in een kampgevecht overwonnen was geweest. Hij was te Antwerpen aangekomen en daagde al de ridders van Vlaanderen en Henegouwen uit om tegen hem te strijden. Jacques de Lalaing nam den handschoen op. Filips den Goede gaf zijn toelating en de Lalaing kwam te Gent aan vergezeld van 500 edellieden te paard. De kamp werd gehouden op de Veerleplaats en de graaf woonde hem bij van op het Gravenkasteel. De eerste dag, bleef de kamp te paard zonder uitslag; de tweede dag werd gestreden te voet en op

zeker oogenblik was de Siciliaan op het punt te bezwijken, toen de graaf zijn wapen-stok in de arena wierp tot teeken dat de strijd een einde moest nemen. De graaf liet de twee ridders voor zich verschijnen, en verklaarde dat zij eerlijk en ridderlijk gestreden hadden. Dit was het begin van de schitterende loopbaan van een Hene-gouwschen ridder.

XVI^e EEUW.

BASTDRAGERS, synoniem van **STROPDRAGERS**.

(1581) Up den derthien avont soo seyde men overal dat de malcontenten seer steerk waeren t'Oosterzele, te Baveghem ende alle de prochien duere; dat het landt gheheel vol lach. Die van Ghendt hielden scherpe wachte al de stadt duere ende voor elc huus eenen lanteerne. Men hoorde upde straeten niet te meer ramoel al oft goeden vrijdach gheweest hadde; zoo stille was elcken huusman, elc om te stilts, want zij meenden dien nacht bespronghen gheweest thebbene vande vianden. Maer up dien nacht er ghebuerder anders niet dan dat de Malcontenten haelden een voorquartier van den lichaeme van Adriaen Van Casele, twelck buyten de Keyserpoorte hinck aen een half galghe; ende zij placen een briefke daer anne, daerinne dat zy ghescreven hadden zulcx hier naer volcht :

Ghy **BASTDRAGHERS** van Ghendt,
Al hebdi'tlichame van Casele gheschent,
Men salder niet om trueren :
dier minst om dinct, die salt besueren.

(Chronijcke van Ghendt. 317.)

Vonnis van voornoemden **Adriaan van Casele** :

Ommadieswille dat ghy Adriaen Van Casele inboren poorter deser stede van Ghendt, u vervoordert hebt... met Olivier Meijne, ooc poorter en Jan De Clercq,, als verraders t'samen te conspireren ende raemen de middelen omme bij nachte en ontije te helpen uitbreken zeker ghevangenen, binnen den princenhove alhier ghedetineert, doende de gevangenen convooi, committeerende aldus openbaer verraed jegens de stede en het vaderland, Schepenen verwijzen u, dat ghy voor de vanghenesse gheslept sult worden, op een hurde, tot voor de galg staende op de vrydagmarkt ende aldaer gheëxecuteert metten stroppe, datter de dood naer volght, ende daernaer uw hoofd op eenen staek gesteld te worden boven de brugsche poorte, ende voorts u lichaem in vier quartieren gesneden ende buten vier distincte poorten gehangen.

CANNAERT. Bijdragen tot het oud Strafrecht, 455.

BUGGERS. — Als scheldnaam destijds door het volk veel gebruikt. In het Fransch **bougre**, fielt, gemeene kerel.

(1567). Den onderbalieu... ende meer ander eerliche mannen vander stadt, moeste van den meester del Campo (Spaansche bevelhebber) hooren dat de lieden van Ghendt alle **BUGGHERS** waren, verraders van haren coninck ende Lutheranen.

VAN VAERNEWIJCK, Beroerlijke Tijden, 397.

(1582) de vreemde soldaeten hieten de borghers... buchers...
Chronijcke van Ghendt. 343.

KRABBENISTEN. — Bijnaam gegeven aan de Protestanten.

(1584). Den 12 Juli, op dezen dag, versloeghen de malcontenten buyten de Brugsche poorte ses ofte acht personen, ende daer was er ook vele ghequetst. Dit waeren personen die men noemde **CRABBENISTEN**. Dese liepen daghelicx uuyt ende brochten al naer stadt dat zij up tlant vonden, als hout, ijzers ende andersins, maer daer wierdender dicmael ghevanghen ende wierden van de malcontenten haer lijf in stick ghesmeten ende som ooc dood ghesmeten; maer tghebeurde oock somtijts dat zij vielen in de handen van de malcontenten, die wat medelijden hadden, want deen partije dicmael beter waren dan dandere. En die zulcx gheraecten te commen ontstonden met eens te dansen ende singhen dit naervolghende :

Danst eens, Crabbenist,

Als wij boter noch broot en hebben wij worden papist.

ende lieten ze daarmede loopen daer zij wilden, want het waeren al aerme lieden, die niet te verliesen en hadden. Maer dat dese bovenscreven persoonen dood ghesmeten ende ghequetst waeren, quam toe om het haelen van den coorne dat noch stont en groeyde.

Chronijcke van Ghendt. 356.

Pater De Jonghe, in zijn **Gentsche Geschiedenissen, II, 422**, deelt daarover het volgende mede :

« De onwilligen zweefden noch dagelijks rondom de stad, en quamen dikwils zoo naer de vesten, dat men hun hoorde roepen ofte zingen deze rijmkens :

Komt, komt nu uyt gy CRABBENIST,

Als gy niet meer 't eten en hebt, dan zyt gy papist. »

of :

Danst, danst eens gy CRABBENIST,

Als wy boter noch kaes en hebben moeten wy worden papist.

LEEUWEN VAN GENT. — (Spotnaam).

(1582). Den V July wierd de stede van Audenaerde ghelevert in handen van den hertoghe van Parma, met appointementen, te weten : eerst mochten die soldaeten uuytgaen, maer gheen borghers, ten waere dat zij gaven eene somme van pennijnghen; voorts al dat van Ghendt daer binnen was wierden alle ghevanghen ende ten rantsone ghesedt, twelc was groote gratie, dat zij daarmede ontstonden. Ende met dat zij de stadt jnne hadden, quamen zij jnden morghenstont tot voor Ghendt, ande schransen vanden Ghendtschen leghere, ende riepen :

« Ghij leeuwen van Ghendt, comt nu en doet Audenaerde ontset ! waer es nu uwen duc d'Alenchon, die ghijlieden ghestelt hebt jnde plaetse van den coninck van Spaingen, die Audenaerde ontset ghedaen soude hebben ? hij komt te laete, hij moet kaetsen. 't Es weert dat ghijlieden hem triomphe doet; hij es ulieder wel commen beschermen. — Gheeft hem groote ghiften, dat hij u naer Audenaerde komme : wij sullen hem willecomme heeten ! »

Een schimpschrift tegen de Gentenaars die beloofd hadden Audenaerde ter hulp te komen en hun woord niet hebben gehouden.

LIEVEN.

In Julij (1582) tsavonts zoo was ghevalle tusschen capitein SONNEVILLE wacht ende capitein, VOS wacht, ande Petercelle poorte, welcke twee capiteinen namen questie jghens de burgerlicke wacht; de vreemde soldaeten heeten de borghers « LIEVEN » en « BUCHERS ».

Chronijcke van Ghendt, 343.

Vermoedelijke bijnaam der Gentsche wevers, in den zin van muiters en woelgeesten die ze geweest zijn van af hunnen strijd naar de overmacht.

Lieven kan wel herinneren aan Sint-Lieven, patroon van Gent ter wiens eere jaarlijks de beruchte bedevaart van **Sint Lievens Houtem** werd ingericht, weshalve zij ook **Sint Lievenszotten** werden genoemd.

PIETERS. — Naam gegeven aan geusgezinden die van opinie veranderden.

(1566). Aldus was er een deel (der geusgezinden) die peniteerden ende werden dan van eenige gecken, die ghuesgezint waren, gheheeten PIETERE... omdat Sente PIETERE onsen Heere loochende ende verzaecte, alzo de dese, meenden zij, hadden uut vreesse de waarheyt verzaect. V. Vaernewiick. Beroerlijcke tijden, I, 47.

— (1566). ende men hiet ooc PIETERE bijde catholijcken, die hueren coninck trouwe ghebleven waeren. Chronijcke van Ghendt, 241.

STROPDRAGERS. — Een onverdiende smaadnaam den Gentenaars gegeven. Dat zij voor Keizer Karel verschenen, het strop om den hals, is een dwaling.

De sententie zegt klaar en duidelijk :

Wy condempneren de voorseide van onse stede van Ghent, te doen eerlicke amende... te wetene dat scepenen nu jghenwordich wesende van beede de bancken...

met pensionnarissen, clercken ende comisen, ooc notabel poorters die wij denomeren sullen, de deken van der weverije, ende de bedienden van den hueverdeken alle ghecleet met zwarte kerels, onghegurt, blootshoofd, mitsgaders uut elcker neringhe zes personen, vyftich van der weverye ende ooc vyftich van den ghuenen die hemlieden noemden in de comotie CREESSINS, dzelve CREESINS den strop an den hals en alle wesende in haerlieder lynwaet ».

Den 2ⁿ Mei 1540 had den knieval plaats :

eerst ghinck alvooren tot vyftich mannen, al in haerlieder lynwaet ende baer voets, elc met een strop aan den hals. Daernaer quamen die van de weverie in 't zwarte, zonder strop. Daernaer quamen de poorters... de commysen, de secretarissen, schepenen ooc in 't zwarte laecken en zonder strop.

Memorieboek der Stad Gent. II. 201.

Dus is alle twijfel buiten gesloten. Het waren wel de KREESSERS alleen die het strop aan den hals droegen.

Wat beteekent het woord KREESSER ?

In November 1539 werd de Collatie of breeden Raad bestaande uit de drie leden: poorters, wevers en de andere neringen bijeengeroepen om hun goedkeuring te vragen tot het herinvoeren der accijsrechten ten einde zich de geldmiddelen aan te schaffen, die de gemeente dringend noodig had.

De vergadering had plaats in het lokaal der wevers, in Onderbergen; de poorters gaven hunne toestemming; de kleine neringen insgelijks, maar de wevers bleven verdeeld. En hoe het kwam weet men niet, maar de **haagpoorters** waren bij trompetslagen geroepen om insgelijks deel te nemen aan de stemming waaraan ze geen recht hadden. Zij kwamen maar men liet ze niet binnen; zij wilden geweld gebruiken en men verweet hen dat zij KREESERS waren, want een oproer stond op het punt uit te breken. Gezien de omstandigheden waarin het woord werd gebruikt, is de beteekenis **müiter** of **opstandeling** aan te nemen.

Kilia en geeft insgelijks : **Kreser** of **krevser** = muytmaecker.

Vóór gemeld jaar schreef men ook KREESSERS :

« Item (in 1382) laghen de KREESSERS XIII nachten up 't schepenhuis.
(Memorieboek. I. 113).

Hier zal dat woord wel een andere beteekenis hebben, want de **Heeren van Gent** zouden zeker niet geduld hebben zich te laten bewaken door gemeene lui, als turfdragers, mestrapers, enz.

Na den voetval was de rust min of meer hersteld, doch de schepenen zagen zich verplicht het volgend voorgebod af te kondigen :

8 hoymaent 1540. — was gheslegen een trompet dat niemant wie hij ware, en soude vervoerden te schimpen oft gecken. oft verwijten van het vonnis dat den Keyzer onlancx heeft utghegeven up ons, aengaende de stroppe te draegen, daerdoor grooten twist af soude comen, als doodtslaeghen, vechtinghen, kyvinghen ende andere saecken, so wie d'eerste oirsaecke afware, soude ghecorrigeert syn in exempel van anderen lyfvelick.

De boeken van 't Crime vermelden verscheidene processen.

In 1554 werd zekere Ghijtsbaert

ghegheeselt tot den bloede en voor XII jaren uit Vlaanderen gebannen om te hebben geroepen.. injurieuse woorden onder andere stropdragers en moordenuars. (Chronijcke van Gent. 110).

Tien jaar later liep Pieter Geeraerts dezelfde straf op, en daarna nog veel anderen. Wij willen hier nog een enkel vonnis aanhalen, dat totaal verschilt met de vorige uitspraken, en misschien eenig is.

Pieter de Meijere, lijnwever van stiel...

Schepenen vander Keure...

Gezien d'intolerable injurie ende versmaedinghe die ghy alle d'inghesetene deser stede ghedaen hebt, van dat al stropdraghers souden wesen, by u hemlieden

overluut angheseyt.. condempneren u alhier in open camere te compareren in uw lynwaet, blootshoofds, onghegort, met een brandende tortse in uw hand, vallende aldaer op beide uwe knien, Godt van hemelrycke vergeffenesse te bidden van de voorseyde uwe mesdaet,... draghende de selve' toortse tusschen twee serjeanten, eerstmael tot in de capelle van den stadhuuse, ende van daer voort op Ste Lijsbetten-driesch, daer ghy de voorseyde versmaedelicke injurien gheprofereert hebt, die als vooren aldaer overluut wederroupende, ende vandaer voorts de selve tortse te draghene tot in de Kerke van St. Lijsbetten in 't begynhof... interdicerende u niet meer van ghelijcke te doene op andere straffe ende arbitraire punitie; ende segghen u voorts uut deser stede van den tyt van drye jaren, daerinne middelertyt niet te comen op pene van gheesselynghe en ban, ende condempneren u oock in de misen van justitie ende vangheniscosten, en al hetselve betaelt, slaecken u van vanghenisse. 3 aug. 1598. (CANNAERT. Bijdragen tot het Oud strafrecht. 140).

VLAIBAkkERS. — Bakkers van vla's; fig. : vleiers, pluimstrijkers. Vergelijk **zoete broodjes bakken.**

(1566). Als Lieven De Moor en Jan Serlippens buten quamen (na hun eed te hebben) werden zij van de kinderen ende quade knechten begeekt ende met vingeren ghewesen, zeggende :

Ziet, daer gaen de papisten, daer zijn de VLABAKKERS, de gheetekende, de ypocriten. (V. VAERNEWIJCK. Beroerlijke tijden. 2, 133.)

MUITMAKERS. — Muiters, oproerlingen.

(1665). mutmackers. Politie boeck, 8; 111°.

(1567). meijtmackers. VAERNEWIJCK, Beroerlijke Tijden, 3. 174.

XVIII^e EEUW.

VIJGEN. — Spotnaam gegeven aan de aanhangers van het Huis van Oostenrijk onder Jozef II. (**Brab. omwenteling**). De hooge ambtenaren waren VIJGEBAZEN genoemd. De tegenstrevers of **Patriotten** kregen den naam van **paterplodden, patriplodden, paterjoten, paterzotten** en **piprioten**.

BLOEDHONDEN. — Smaadnaam in 1790, tijdens de Brabantsche omwenteling gegeven aan de edellieden, aanhangers van Vander Noot.

(1790) « Een eerkrinkend schrift waerbij verklaerd wierd dat de souvereynithey over het Graefschap van Vlaenderen, was overgegaen tot de hoogmogende Bloedhonden. Print-cronycke. 21.)

XIX^e EEUW.

MAMMELOKKERS. — Deze bijnaam wordt meest aan de Gentenaars gegeven door de inwoners van eenige parochiën rond Gent en gewoonlijk zeggen ze **Gentsche mammelokkers**, naar de afbeelding boven de deur van de oude stadsgevangenis, die een herinnering is aan de Romeinsche legende van Cimon en Pera.

PIJKANEELETTERS. — Vinden wij vermeld in Biekorf, 9^e deel; zonder uitleg.

De **JONGENS VAN GENT** of **'T VOLK VAN ARTEVELDE.** — De twee eerste regels van het refrein van een liedje dat denzelfden naam draagt, en gemaakt is door Nap. Destanberg (1863). Het liedje wordt door de Gentenaars in koor gezongen als zij in een blijde stemming verkeerren.

(Wordt voortgezet)

L. LIEVEVROUW-COOPMAN.

Uit den Inventaris van het Folklore-Museum te Gent

AFDEELING : LAND- EN TUINBOUW.

Sectie : Verweermiddelen.

WOLFIJZERS EN SCHIETGEWEREN

Het was eertijds op den Vlaamschen buiten de gewoonte, ter beveiliging van een afgesloten tuin, bij het toegangshek of achter de haag een bordje aan te brengen met de vriendelijke en lakonieke waarschuwing :

Hier liggen Wolfijzers
en Schietgeweren.

Men veronderstelde dat de ongenoode bezoekers zich wel zouden wachten op dit gevaarlijk terrein onderzoekingsstochten te ondernemen, wel te verstaan indien ze het opschrift konden lezen. In elk geval de « Wolfijzers » en « Schietgeweren » waren bestemd afschrikwekkend te werken op de verbeelding van sommige reizende passanten en op het geweten van de kwâjongens, die het minder nauw met het eigendomsrecht zouden nemen. Volgens De Bo (Westvlaamsch Idioticon, in voce : wulfijzer of wolfijzer, onz. wolventraap) was de verwittiging vooral gericht aan het adres van de kwâjongens : « Men pleegt bij beslotene hoven op eene plank te lezen : hier liggen slagpertsen, wolfijzers en schietgeweren; om de kwade jongens te beletten door de heining te kruipen. »



Wolfijzer.

Een beschrijving van de slagpertsen, het wolfijzer en van het schietgeweer, dat hier bedoeld wordt, hebben wij nergens gevonden, en daar we twee gelijke exemplaren van een schietgeweer en één exemplaar van een wolfijzer in de verzamelingen van het folklore-museum bezitten, namen we ons voor ze door een duidelijke tekening aan de ongewijden kenbaar te maken. Misschien zijn er ook nog andere folkloristen dan ikzelf die wel veel van wolvenijzers en schietgeweren hebben gehoord, ook de bordjes met de waarschuwing hebben gezien, maar de tuigen zelf nooit hebben bekeken, laat staan er op onvrijwillige wijze kennis mede gemaakt. Verder hopen wij dat kenners van deze verweermiddelen wellicht varianten kunnen aanwijzen en bijzonderheden mededeelen over hun vervaardiging, plaatsing en gebruik.

De « **slagpertse** » van De Bo blijkt tegenwoordig heelemaal onbekend te zijn geworden. We veronderstellen dat een balk of « pertse » in een boom in wankel evenwicht werd opgehangen en door het beroeren van draden, zooals bij het hierna beschreven schietgeweer, op den indringer neerkwam. Waarschijnlijk was de « slagpertse » gelocaliseerd in West-Vlaanderen, want ondervraagde oude hoveniers uit Oost-Vlaanderen kenden dat verweermiddel niet, ook niet bij name.

Het « **wolfijzer** » integendeel is algemeen bekend. Als uitzicht is het wolfijzer in de Vlaamsche landstreek cirkelvormig en bestaat uit een vast gedeelte als basis en een scherp getande klem. De boogvormige klem zit met één uiteinde vast aan een spil of klinkbout, met het andere in het vierkanten oog van een sterke stalen veer. In gespannen toestand zit elke boog met een uitsteeksel vast onder het verbogen uiteinde van een ijzeren of stalen as, waarop een metalen ronde plaat rust, die bij den minsten druk kantelt en het in bedwang gehouden uitsteeksel van de gespannen klem vrij laat. Om te beletten dat het wolfijzer wordt medegeslept ligt de basis aan een ketting vast. De teekening maakt de werking op een menschenbeen zonder meer duidelijk. Het exemplaar van het Folklore-museum meet 1 m 05 als totale lengte; de diameter van de plaat is 44 cm.; de breedte van de veer 10 cm.

Het « **Schietgeweer** » is in den grond minder gevaarlijk dan het wolfijzer. Het schiet weliswaar, maar het treft niet. De term is archaisch. Het Woordenboek van de Nederlandsche Taal (De Vries) noemt het gebruik van het woord als « niet meer gewoon ». Het was nochtans vroeger als soortnaam : geweer, meer bepaald (van af de XVI^e eeuw) een weermiddel om mede te schieten, een handvuurwapen, algemeen.

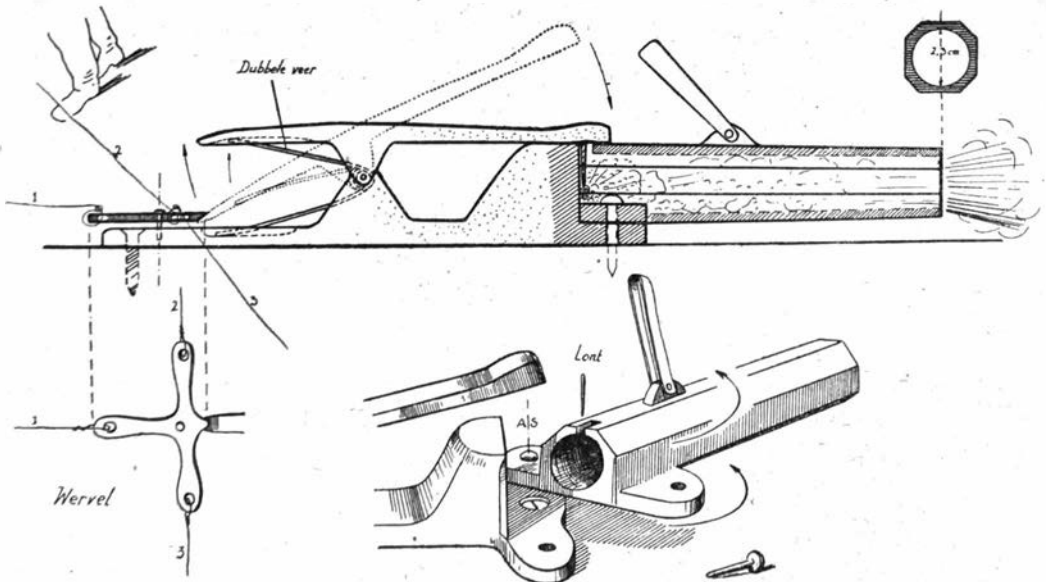

Schietgeweer.

Als voorwerpsnaam is schietgeweer volgens het Woordenboek zelden. Een voorbeeld uit de XIX^e eeuw wordt aangehaald, waar nochtans schietgeweer niet de betekenis heeft van ons « schietgeweer », maar van « fusil » : « Dat de knaap... voor schietgeweeren of voor honden langen tijd bevreesd was » (J. van Lennep. Leven van D. J. v. L. I, 219). Ons schietgeweer is in het Woordenboek onbekend. Het is dan ook eerder een knaltuig of bus, een zoogen. « camer », het miniatuur-kanonnetje, waarmee men bij verschillende gelegenheden : geboorte of huwelijk, enz. vreugdeschoten

lost. Het bestaat, zooals onze teekening, dank zij den Heer N. Schepens, het glashelder heeft voorgesteld, uit drie deelen : 1° den loop met kamer voor lont en kruit; 2° den haan met pin en dubbele veer; 3° den wervel waaraan de draden worden bevestigd. De lading geschiedt langs de binnenzijde, want de loop draait langs één zijde om een vaste as, terwijl langs de andere zijde een losse bout gemakkelijk kan verwijderd worden om het draaien en meteen het openen van de affuit of kamer mogelijk te maken. In gespannen toestand wordt het achterende van den haan onder de geknotte en beetelvormige straal van den kruisvormigen wervel geplaatst, waardoor een dubbele veer in bedwang wordt gehouden. Schiet de haan los ten gevolge van een bruuske beweging van den wervel, veroorzaakt door een ruk aan één der draden, zoo valt de haan naar voren neer. Daar hij aan den onderkant van den bek van een pin voorzien is, doet hij door het krachtig neervallen een vonk ontstaan, die het vuur aan de lont en de lading tot ontploffing brengt.

De wervel heeft aan zijn drie stralen oogen, waaraan de draden zitten, die, verborgen onder het gras, door den geen onraad vermoedenden indringer even worden aangeraakt met als gevolg een vervaarlijke losbranding, die een alarmsein is voor de bewoners. Meer dood dan levend van den schrik sloeg de ongewenschte gast dan gewoonlijk op de vlucht.

De twee exemplaren van schietgeweer van het Museum voor Folklore zijn vervaardigd uit gietijzer, ze zijn op zware houten blokken geplaatst. Het geheel is 26 cm. lang, 7 cm. breed bij 5 cm. hoog; de loop heeft enkel 11 cm. Het houten blok waarop elk onzer schietgeweren rust meet 45 cm. in de lengte bij 9 cm. in de hoogte. Moest iemand onder onze lezers een « slagpertse » bezitten, dan zijn we geneigd voor ruiling met een onzer schietgeweren in onderhandeling te treden. Ook voor het aanbrengen van inlichtingen over andere oude verweermiddelen tegen indringers houden we ons ten zeerste aanbevolen.

P. D. K.

IN MEMORIAM GUSTAAF VIGOUREUX.

Op 18 Februari jl. is te Gent overleden de bekende volksschrijver Gustaaf Vigoureux, geboren te Zelzate den 26 Maart 1892.

Alhoewel zijn talrijke novellen en vertellingen krioelen van folkloristische bijzonderheden, mag men Vigoureux geen zuivere folklorist noemen. Zelfs in een zijner laatste bundels, nochtans betiteld « Vlaamsche Folklore-vertellingen », hebben alle verhalen geen folkloristischen inslag.

Doch door gansch zijn werk voelt men de groote liefde aan van den schrijver voor zijn geboortestreek en haar bewoners, van wie hij den handel en wandel, de typische karaktertrekken zoo treffend wist te malen. Als gemoedelijke beschrijver van zijn « heimat » is zijn verdienste dan ook groot.

Onder zijn werken stippen wij aan : « Aan het Veer van 't Heilig Huizeke », « De Zwarte Sneeuw », « De Oogen der Madona », « Wettersche Smulpeerkens », en zijn ter pers zijnde werk : « Annelaure ».

Hij liet talrijke novellen verschijnen in « Ons Land », in het « Nationale Strijdersblad », in de uitgaven van Averbode, en in enkele andere dag- en weekbladen.

Als oudstrijder 1914-18 en groot oorlogsverminkte was hij drager van verschillende militaire eeretekens.

Zijn asch ruste in vrede !

F. V. Es.