

OOSTVLAAMSE ZANTEN



**algemeen tweemaandelijks tijdschrift
voor volkskunde**

LI - 1976 - 2

UITGAVEN VAN DE BOND

Verkrijgbaar op het sekretariaat, Oscar de Gruyterstraat 42, B 9000 Gent en op de bibliotheek : Kraanlei 63, B 9000 Gent.

1. Oostvlaamsche Zanten, nog voorradig tot zolang de voorraad strekt : 15e, 19e jg., 21e tot en met 31e jg., 33e tot en met 47e jg., tegen 200 F per jaargang. Losse nummers ook van de jgg. 1-19 zijn nog beschikbaar tegen 65 F per nummer. Jaarboek 1945 (jg. 20) van de Bond der Oostvlaamse Folkloristen : 159 F (leden 106 F). Inhoudstafel op Oostvlaamse Zanten Jg. I - Jg. XXV, door F. VAN ES : 55 F (leden 42 F). Idem II (Jg. XXVI - Jg. XXXV), door F. VAN ES : 45 F (leden 35 F).
2. Geïllustreerd Feestnummer (lustrumnr.). Prijs : 30 F (leden 23 F) + 10 F porti.
3. Survivances du Passé, door A. MARINUS (8 p.). Prijs : 15 F (leden 10 F) + 8 F porti.
4. Zur Entwicklungsgeschichte des Bauernhauses mit durchgezapften Ankerbalken, door J. SCHEPERS (10 p.). Prijs : 15 F (leden 10 F) + 8 F porti.
5. Osschaart door F. VAN ES (overdruk 1945), 28 blz. Prijs 40 F (leden 25 F) + 8 F porti.
6. 2e Lustrumnummer 1930-1935. Prijs : 40 F (leden 25 F) + 10 F porti.
7. Dit is die Excellente Kronyke van de Brahmisten, (over het teerlingspel) door Emile ANDELHOF. Prijs : 50 F (leden 38 F) + 10 F porti.
8. Het ontstaan van de Julius-Caesarfeesten te Velzeke-Ruddershove, door J. en M. JANSSENS-BUYSE. 1940, 10 p., 1 lied. Prijs : 15 F (leden 10 F) + 8 F porti.
9. Het Curieus en Vermakelijk Namenboek, door Em. ANDELHOF. Prijs : 40 F (leden 25 F) + 10 F porti.
10. Folklore en Onderwijs, door L. HOSTE. Prijs : 15 F (leden 10 F) + 8 F porti.
11. August Hendrickx, Vlaams Toneelschrijver herdacht met Bloemlezing uit zijn werken, door Fr. DE COSTER. Prijs : 40 F (leden 25 F) + 8 F porti.
12. Pastoor Constant Duvillers, Folklorist en folkloristische Figuur, door F. VAN ES. Prijs : 40 F (leden 25 F) + 8 F porti.
13. De uitkomsten van het Sagenonderzoek, door † Prof. Dr. P. DE KEYSER (1935; 10 p.). Prijs : 20 F (leden 16 F) + 8 F porti.
14. Sagen uit Noord-Oost-Vlaanderen, door Dr. G. DE MEYER. Prijs : 40 F (leden 25 F) + 10 F porti.
15. Een Teerlingspel in Gent, door I. od. LIEVEVROUW-COOPMAN. Prijs : 30 F (leden 22 F) + 8 F porti.
16. Spelen mijner Jeugd, door L. LIEVEVROUW. Prijs : 80 F (leden 60 F) + 10 F porti.
17. Het bier in de Nederlandsche Folklore, door † D. J. VAN DER VEN (1935; 15 p. + 2 ill.). Prijs : 30 F (leden 24 F) + 8 F porti.
18. Kantwerkstersclub St.-Katelijne - Kursus Stropkant, 1e Leerjaar : 200 F + 7 F porti.
19. Doods-, Begrafenis- en Rouwgebruiken in het Arrondissement Dendermonde, door J. PIETERS. Prijs : 150 F (leden 110 F) + 10 F porti.
20. Het Volksleven te Wieze. 1900-1950, door J. VAN HAVER. Prijs 150 F (leden 110 F) + 10 F porti.
21. Inventaris der Apothekerspotten opgesteld in de „Apotheek uit de XVIIIe Eeuw (Museum v. Volkskunde Gent) door L. J. VANDEWIELE, 1951, 12 blz., 4 ill. Prijs : 40 F (leden 30 F) + 6 F porti.
22. Ndl. Volksk. Bibliografie. Deel VII Oostvlaamse Zanten (1926-1960), door R. VAN DER LINDEN (Antwerpen 1968; XXX, 341 p. Prijs : 300 F (leden 240 F) + 15 F porti.
23. De folklore van de Hop in Vlaams-België, vroeger en nu, door Cl. VANHOUCKE. Prijs : 200 F (leden 150 F) + 15 F porti.
24. Het Sterrelid in het Gebied van Dender en Schelde, door J. DE VUYST. 1968, 175 blz., 189 liederen en 50 mel., (mit einer deutschen Zusammenfassung). Prijs : 250 F (leden 180 F) + 15 F porti.
25. Ernest Van den Driessche. Schilder van ons Volksleven, door R. VAN DER LINDEN, 1968, 32 blz. (op kunstdruppapier), avec un résumé en français. 2e druk. Prijs : 75 F (leden 55 F) + 10 F porti.
26. Catalogus Tentoonstelling 125 jaar Gentse Feesten, juli-augustus 1968, 44 blz. Prijs : 50 F (leden 40 F) + 10 F porti.
27. Kinderzang uit Zwijnaarde, door Dr. L. GELBER. Prijs : 70 F (leden 50 F) + 8 F porti.
28. Lodewijk Lievevrouw herdacht door F. DE COSTER. 1952, 12 blz., 1 ill. Prijs : 40 F (leden 30 F) + 8 F porti.
29. De Vinkensport in Vlaanderen (avec un résumé en français). 1969, 165 blz., 42 ill. 3 tek., door M. BROECKHOVE. (Nr. X van de uitgaven van het Alfons De Cockfonds). Prijs : 300 F (leden 200 F) + 15 F porti.
30. Van het cijnsbiesrecht naar het algemeen meervoudig stemrecht (mit einer deutschen Zusammenfassung) door Albert BRACKE. 1970, 52 blz., 11 ill. (Nr. 31 van de Uitgaven van de Kon. Bond der Oostvlaamse Volkskundigen). Prijs : 100 F (leden 80 F) + 8 F porti.
31. Bibliografie Renaat van der Linden, door R. BERCKMOES, 1971. Prijs : 40 F (leden 30 F) + 8 F porti.

(Zie derde bladzijde van de kافت)

OOSTVLAAMSE ZANTEN

TWEEMAANDELIJKS ALGEMEEN TIJDSCHRIFT VOOR VOLKSKUNDE

ORGAAN V.D. KONINKLIJKE BOND DER OOSTVLAAMSE VOLKSKUNDIGEN

van de dienst voor volkskundige enquêtes in Vlaanderen
en van het internationaal studiekomitee voor ommegangsreuzen

Redactie : Lic. Renaat van der Linden, Godveerdegemstraat 15, B 9620 Zottegem

Redactieleden : Maurits Broeckhove, Lic. Marcel Daem, Dr. René Haeseryn.

Ruil en Recensiedienst : Dr. R. Haeseryn, Bibliotheek, Kraanlei 63, B 9000 Gent.

Alle stortingen op postrek. nr. 000-0096946-43, Bond Oostvlaamse Volkskundigen, Gent

INHOUD

Prijs : 65 F

M. Broeckhove — De blaaspijp als ontspanningsinstrument 42

BIBLIOGRAFIE 71

BOEKBESPREKING

H. Stalpaert — Volkskunde van Brugge [A. Lowyck, Biografie en Bibliografie
van Hervé Stalpaert] — R. van der Linden 72

VOLKSKUNDIGE ENQUETE IN VLAANDEREN

G. Simons & R. van der Linden — Allerheiligen in ons land. — Volksdevotie
in Nederzwalm, Geraardsbergen, Dendermonde, Diest, Lochristi en
Blaton (vervolg) 76

Oostvlaamse Zanten wordt uitgegeven met de steun van v.z.w.
Noordstarfonds, Gent en het Stadsbestuur van Gent

DE BLAASPIJP

ALS ONTSPANNINGSINSTRUMENT

INLEIDING

De blaaspijp (of blaasroer) die wij kennen en waarvan het Museum voor Volkskunde van Gent enkele exemplaren bezit⁽¹⁾, is een namaak van gewoon hout van de blaaspijp die de natuurvolkeren aanwendden voor de jacht op dieren. Met giftige pijlen bedwelmde of doodde zij de dieren, dit naargelang van de drug of het gif dat zij op de pijlen hadden aangebracht. In geval van noodzakelijkheid werd de blaaspijp ook als verdedigingswapen gebruikt.

De natuurvolkeren vervaardigden de blaaspijp uit twee lange op elkaar passende en aan de binnenkant zorgvuldig bewerkte halve bamboehalmen (*Bambusa*), die ter bescherming in een dito halm van grotere diameter werden geschoven. Deze lange blaaspijpen hadden een uiterst gering gewicht.

-
- (1) Nr. V.G. 72-13 (1 = 3,40 m); V.G. 64-11 (1 = 1,80 m); V.G. 66-123 (1 = 1,78 m); V.G. 75-103-1 (1 = 2,78 m) en V.G. 75-103-2 (1 = 2,35 m).

Wij staan niet alleen met de belangstelling voor de blaaspijp. Ons medelid Stefaan DEHOLLANDER uit Kemmel, die daadwerkelijk betrokken was bij de oprichting door de V.V.V. Westvlaamse Bergen van de inrichting "DE SPEELBERG" te Dranouter, een tehuis voor alle oude volksspelen en waar de bezoekers ze kunnen beoefenen, richtte in "Help een handje" van Het Volk en De Standaard (11-4-1973) een oproep om gegevens over de blaaspijp te verkrijgen. Enkele lezers reageerden. De ontvangen antwoorden — ons spontaan ter inzage overgemaakt, waarvoor onze oprechte dank — leverden geen afdoend resultaat op.

Verdere navragen om uitleg en/of gegevens werden niet beantwoord.

Wij willen hier verder de personen en instellingen danken die door het verstrekken van inlichtingen of door het geven van documenten ons de mogelijkheid hebben gegeven de studie zo volledig als mogelijk op te stellen: Julien BRAECKELEIRS, Mariakerke; Frans DE VOS, Lokeren; Drs. W.P. DEZUTTER, St.-Kruis; Dr. René HAESERYN, St.-Amandsberg; Mevr. DE VRIENDT-MORES, Gent; Antoon JANSSENS, Nevele; Beni MOENS-LAMBRECHTS, Waasmunster; Museum voor Volkskunde, Gent; Fiel POPPE, Elversele; Robert RUYSS, Wichelen; RUGent, Seminarie voor Volkskunde; Prof. Dr. P.J. VANDENHOUTE, RUGent; Lic. Renaat VAN DER LINDEN, Zottegem; Roger VANNOORDEN, Menen; Maurits VAN WESEMAEL, Gent; Gustaaf WEZE, Gent.

Bibliografie :

- A.A.dh., *Balpijpschutters in het Bulskampveld*, Biekorf LX (1959), 115-117.
- E.N. en V., *Mengelmaren — Schieting met de balpijp*, Biekorf LX (1959), 155.
- VANGAVER J., *Balpijpschutters*, Biekorf LX (1959), 280.
- Redactie, *Het Vlaamsche Blaasroer*, Volkskunde XXVII (1922), 107.



Afb. 1 — Een Semangjager (dwergvolkje, Achter-Indië) blaast zijn pijl uit zijn dubbelwandige blaaspijp. Aan zijn zijde hangt de koker met giftige pijlen.

Uit BERNATZIK Hugo A., *Die neue grosse Völkerkunde*, Band II, 236.

(Foto: Seminarie voor Volkskunde, RUGent).

Het is niet met zekerheid bekend welk kontinent dit soort wapen voor het eerst heeft uitgevonden. Alle richtingen wijzen naar Azië(2). In de betrokken gebieden is het gebruik veelvuldig, zo o.a. op Celebes en in Achter-Indië, waar oorspronkelijk pijl en boog werden gehanteerd, gebruikt men nu uitsluitend blaaspijpen. In Malakka, waar ze specifiek voor de jacht worden gebruikt, hebben ze een lengte van 1,70 à 2,30 m. In de Filippijnen kent men naast pijl en boog ook de blaaspijp. In Borneo bedienen de inwoners zich van een blaaspijp waarop ze aan het uiteinde een lanspunt kunnen bevestigen om het tuig tezelfdertijd voor zelfverdediging aan te wenden. In Sumatra waar men meer geëvolueerd blijkt te zijn, heeft het geweer meestal pijl, boog en blaaspijp verdrongen(3). Nochtans zagen we vrij onverwacht in een TV-uitzending over tropische regenwouden, o.a. in Sumatra, dat de randbewoners zich nog van de blaaspijp bedienen(4).

(2) STEWARD Julian H. en FARON Louis C., *Native Peoples of South America*, McGRAW-HILL, New-York - Toronto - London, 1959, 41.

(3) BERNATZIK Hugo A., *Die neue grosse Völkerkunde — Völker und Kulturen der Erde in Wort und Bild*, Band II, neue erweiterte Auflage, HERKUL, Frankfurt/Main, 1954, 253, 323 en 324, 330, 298 en 301, 338, 307 en 308.

(4) *Het tropisch regenwoud*, uitzending Nederland 1, 30-8-1975, met oproep tot steun voor het behoud.

Dat de blaaspijp in Japan eveneens bekend was en op het einde van de negentiende eeuw er zelfs tot een volksspel moet geëvolueerd zijn, zien we op een reclameblad of aandenken aan de "Tissage du verre" die men op de "Exposition d'Anvers 1894" kon bewonderen(5). In de versieringsomlijsting van het aandenken worden volksspelen uit Japan afgebeeld. Aan de rechterzijde zien we het blazen met de blaaspijp van pijlen naar alle soorten van vogels.

In Melanesië (N.O.-Australië) is de blaaspijp als jachtwapen zeer gewaardeerd en in Micronesië (Stille Oceaan) wordt behalve pijl en boog, ook de blaaspijp benut(6).

In Zuid-Amerika zouden onbekende immigranten de blaaspijp uit Azië hebben ingevoerd. De aldaar gebruikte exemplaren zijn identiek met die van de Maleise staten en worden op dezelfde manier gehanteerd. De blaaspijp is vooral in Peru(7), Ecuador en Colombia zeer in gebruik(8).

Bij het gebruik van de blaaspijp hebben de Indianen steeds een pakje van katoenachtige stof bij zich. Daarmee rollen ze rond het pijltje een bolletje dat tegen de wand van de loop aansluit, met het gevolg dat door het blazen het pijltje krachtig wegvliegt. De trefzekerheid bedraagt tachtig procent voor een afstand van ongeveer veertig meter.

De Spanjaarden hebben gedurende hun veroveringstochten doorheen Zuid-Amerika met de "stille dood" voldoende af te rekenen gehad. De soldaten stortten zonder doodstrijd neer als gevolg van een schijnbaar ongevaarlijke pijlwonde. Ze maakten met het curaregif(9) kennis dat de Indianen aan de pijlen aanbrachten. Curare is een zeer krachtig

(5) EXPOSPITION D'ANVERS 1894

SOUVENIR DE LA VERRERIE ARTISTIQUE (en face de la rue du Caire)
TISSAGE DU VERRE

... Mr. LEROY ne saurait trop recommander une visite à son établissement à fin de voir le dernier progrès du XIX siècle, le plus interessant de l'exposition. ...

Typ. M. de Hondt, La Haye (Hollande)

(Museum voor Volkskunde, Gent, nr. V.G. 74-186)

Glasspinnen is het spinnen met zeer dunne glazen draden. Daartoe wordt een glazen staaf in een vlam week gemaakt en tot een draad uitgerokken. De draden worden gebruikt als inslag bij het weven van zijden stoffen, Kl.W.P., 1949, 615.

(6) BERNATZIK Hugo A., *Die neue grosse Völkerkunde — Völker und Kulturen der Erde in Wort und Bild*, Band II, Neue erweiterte Auflage, HERKUL Frankfurt/Main, 1954; 392 en 441.

(7) *Peru, een ander ontwikkeling*, uitzending B.R.T. op vrijdag 6-9-1974. Er was een Yagua-Indiaan te zien die de blaaspijp hanteerde.

(8) STEWARD Julian H. en FARON Louis C., *Native Peoples of South America*, McGRAW-HILL, New-York, Toronto, London, 1959; 88 en 89, 199.

(9) Curare: klasse van alkaloiden. *Via de maag in het lichaam komende zijn ze betrekkelijk onschuldig, komen ze daarentegen door wonden in het lichaam dan reageren ze als sterk gif en brengen verlamming te weeg, Kl.W.P. 1949,423.*

en hardnekkig gif, als het rechtstreeks in de bloedsomloop terecht komt. Na de dood wordt curare nochtans snel in het lichaam afgebroken. Zo kunnen de Indianen met een gerust gemoed eten van het vlees van de met curarepijltjes gevelde dieren.

Een andere eigenschap van curare is dat als het met kleine hoeveelheden in de maag komt, het zich beperkt tot een voorbijgaande verlamming van oogleden of spraakorganen. Sir Walter RALEIGH(10) bracht het in 1595 naar Europa en curare werd voor het eerst in de twintigste eeuw als narcosemiddel of verdovingsmiddel bij heelkundige ingrepen aangewend(11).

Tot daar een zeer beknopt en schetsmatig overzicht van de verspreiding en het gebruik van de blaaspijp bij de zgn. natuurliefhebbers.

*
**

Wie bracht de blaaspijp naar het Westen? Er bestaat grote kans dat ontdekkingsreizigers en kolonisten het tuig hebben ingevoerd, o.a. de Spanjaarden. Omstreeks 1530 waren in Spanje de pijltjes reeds bekend. Zo kon Anna BOLEYN aan haar koning HENRY VIII pijltjes ten geschenke geven en vervaardigd in Biscaye(12) "richly ornamented"(13).

Als men van blaaspijp spreekt, denkt men niet steeds aan het tuig als volks ontspanningsinstrument voor volwassenen. Dat blijkt uit de verklaringen gegeven in de woordenboeken. Een paar voorbeelden:

Van Dale Groot Woordenboek der Nederlandse Taal (9e druk, 's Gravenhage 1970) p. 273 : *blaaspijp* : 1. *pijp waardoor lucht geblazen wordt, inz. om een vuur aan te wakkeren; ook bij glasblazers; — 2. buis waardoor erwten en kogeltjes geblazen worden om vogeltjes te schieten.*

Woordenboek der Nederlandsche Taal, A. Kluyver en A. Lodewyckx ('s Gravenhage en Leiden 1903) kol. 2763 : *Blaaspijp zmw. vr. Uit blazen en Pijp* : 1. *Eene buis waardoor men erwten, kogeltjes, enz blaast om vogels te schieten.*

De Kleine W.P. Encyclopedie, Mr. G.B.J. Hiltermann (Amsterdam) en Prof. Dr. P. Van De Woestijne (Gent) (Amsterdam, Brussel 1949),

(10) RALEIGH Walter (1552-1618). *Engels krijgsman en zeervaarder*, Kl.W.P., 1949, 1124.

(11) Curare : *Pijlengif helpt artsen*, De Gentenaar 3-12-1974.

(12) Baskische provincie in N.-Spanje, hoofdstad Bilbao.

(13) BARRET Tom, *Darts*, Pan Books Ltd, London, 1973, 3-4.

p. 221 : *Blaaspijp (blaasbuis), eenvoudig werktuig o.m. in gebruik bij die stoomketels, waarbij, uit welke oorzaak ook, de natuurlijk trek, door de schoorsteen veroorzaakt, onvoldoende is om de nodige verbrandingslucht aan de brandstof toe te voeren. De blaaspijp kan onder de rooster uitmonden...*

In het begin zal de blaaspijp in onze gewesten daarvoor dienst hebben gedaan waarvoor ze bij de natuurvolkeren was bestemd, nl. voor de jacht op vogels⁽¹⁴⁾ en/of om ze te verjagen uit de fruitbomen. Vooral door kinderen werd het blazen of schieten van erwten naar vogels beoefend en dit met een primitief zelfgemaakt buisje. In Engeland noemde men dat spel "Blow-Point"⁽¹⁵⁾. In Nederland bedienden de jongens zich van proppenschieters, glazen pijpen, waarmee o.a. ook naar de meisjes werd geblazen⁽¹⁶⁾.

Dat kinderspel was in feite een miniatuurbeoefening van de sport van de volwassenen die pijltjes of balletjes naar een doel mikten. Het Gents Woordenboek van Lodewijk Lievevrouw-Coopman (Kon. Vlaamse Academie voor Taal- en Letterkunde, Reeks 1, nr. 68, Drukk. Erasmus 1950) p. 130 zegt : *Balpijp(e) - Blaaspijp, ... schieten tot vermaak met pijltjes naar den doel ... Syn. Blaaspijpe, Bolpijpe, Flechepijpe.*

Niet enkel bij ons maar ook in Engeland was de blaaspijp als ontspanningstuig voor volwassenen bekend. Een reeks van "puff dart" (pijp-blazen) werd er in de vorige eeuw in Sussex beoefend. Het pijltje had 1 duim (25,8 mm) diameter en de pijp ongeveer 3 voet ($0,305 \times 3 = 0,915$ of ongeveer 1 m) lengte⁽¹⁷⁾. In Nederland daarentegen zou de houten blaaspijp als ontspanningstuig voor volwassenen onbekend zijn⁽¹⁸⁾.

Hoe we het tuig ook noemen, blaasroer, bolpijp, proppenschietter of anderszins, voor de gewone man werd het een eenvoudig en goedkoop

(14) Zo lezen we dat schoenmaker Jan Tamboer met zijn blaaspijp 's zondags te velde of in de bossen vogels ging schieten. Hij schoot ze niet dood, alleen maar duizelig met balletjes weke klei. Zo heeft hij zijn twee spreeuwen geschoten. Zo heeft hij het kauwtje geschoten, zie BUYSSSE Cyriel, *In de Natuur, 'n Dorpje*, § II *Jan Tamboer*, C.A.J. Van Dishoeck, Bussum (tweede druk), MDCCCCIXX, 68.

(15) BARRETT Tom, *Darts*, Pan Books Ltd, London, 1973, 4.

(16) Redaktie, *Het Vlaamsche Blaasroer*, *Volkskunde* XXVII (1922), 107.

(17) BARRETT Tom, *Darts*, Pan Books Ltd, London, 1973, 3-4.

(18) Redaktie, *Het Vlaamsche Blaasroer*, *Volkskunde* XXVII (1922), 107.

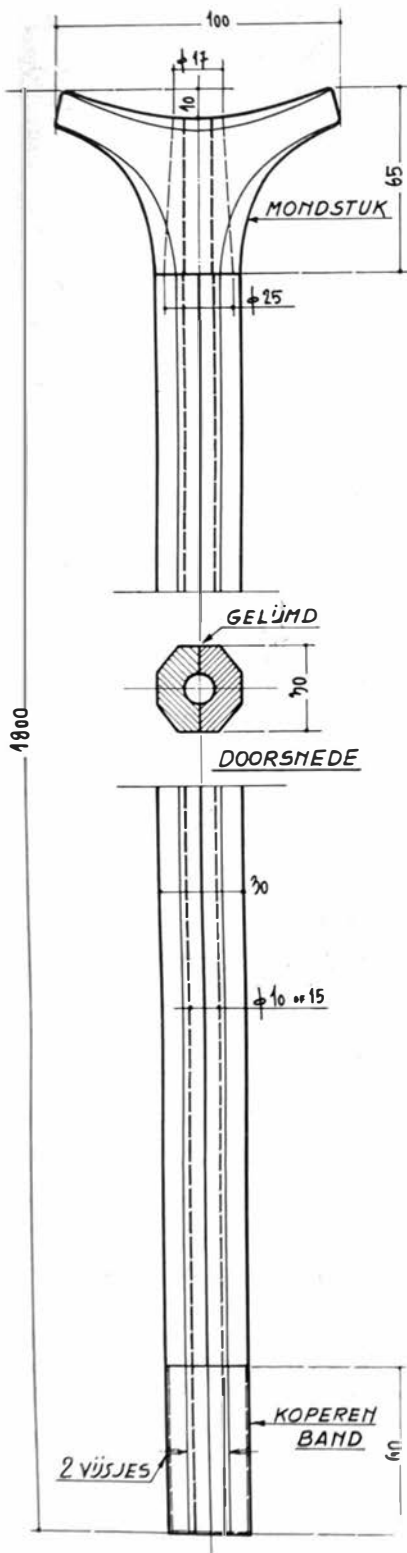

Afb. 2 — Balpijp
(M. v. Volksk. Gent, nr. V.G. 64-11)

instrument om zich aan pijpblazen te wagen. De dorpstimmerman kon het tuig met geringe kosten vervaardigen. Handbogen waren voor de gewone man veel te duur en het boogschieten was veel te kostelijk als ontspanning(19).

Bambusa was hier oorspronkelijk weinig of niet bekend en voorhanden. Daardoor was men op ander hout als grondstof aangewezen. De blaaspijp viel vanzelfsprekend zwaarder uit en was groter in omvang.

De meeste gebruikte houtsoort voor de vervaardiging van de blaaspijp was Noordse den of grenenhout, "grein"(20) in de volksmond. Na afwerking bestaat de blaaspijp uit een houten balkje van 5×3 cm of 4×6 cm, verkregen door twee gelijke helften op elkaar te lijmen of te nagelen. In die twee helften wordt een halfronde groef gestoken, die na de bevestiging van de twee helften de loop van de blaaspijp vormt. De geschaafde groef moet perfect gelijkmatig cilindrisch zijn over de hele lengte.

Hoofdzaak is ook het gebruik van zeer droog hout om vervorming te voorkomen; daarom ook verenigt men de twee helften in de tegenovergestelde richting van de vezels.

Aan het ene uiteinde wordt een mondstuk met aangepast mondprofiel voorzien. Een koperen spijker aan de bovenzijde van het mondstuk dient tot aanwijzing voor het gebruik. Een omhulsel uit dunne koperplaat beschermt de onderkant van de pijp tegen het stampen en het stoten.

De uitwendige vorm van de blaaspijp kan rechthoekig zijn met licht afgeschuin-



Afb. 3 — Twee manieren van het hanteren van de blaaspijp
(foto R. Ruys, Wichelen en B. Moens-Lambrechts, Waasmunster)

de of afgeronde hoeken, ook achtkantig zoals dit het geval is voor de blaaspijp nr. V.G. 64-11, zie afb. 2.

Om alle schadelijke invloeden van de weersomstandigheden te keer te gaan, wordt de buitenzijde van de pijp gevernist, geverfd of met doek omwonden. Doorgaans beplakt men de langsnaden steeds met doek.

Door de verspreiding en de bijval van de blaaspijp kwamen twee sportsoorten tot stand: het *vogelpikpijpbazen* en het *bol- of balpijpbazen*. Het blazen kreeg ook de naam van "schieten" (21).

In het eerste geval betreft het wegblazen van pijlen of "flechen" naar een doel (22) dat sterk gelijkt op dat van het huidige handvogelpikspel. In het tweede geval werden balletjes weggeblazen naar vogels opgesteld op een staande (vertikale) of liggende (horizontale) wip.

HET VOGELPIKPIJPBLAZEN

De herbergen liggen aan de basis van de oprichting van de talrijke maatschappijen en verenigingen. In Engeland waren het de pubs (23).

We mogen niet denken dat er te blazen of te schieten viel naar willekeur. Een reglement van de vogelpikmaatschappij "BLAAS UIT", opgesteld in kalligrafisch geschrift (24) levert het duidelijk bewijs.

(19) Een zelfde verschijnsel vinden we bij de muziekontspanning. De onbemiddelde volksmens vervaardigde houten muziekinstrumenten in vervanging van de koperen, zoals "Het houten muziek van Hamme-Zogge" of van de Boskant te Wetteren. Zie OVZ, L (1975), 206.

(20) Grein: *II. Greinhout, hout van den pijnboom, groven den of grove spar*, Gents Wdb. 1950, 476.

(21) Pijpeschieten: *met de blaaspijp schieten*, Gents Wdb. 1950, 1231.

(22) Doel: *schietpinne v., Het doel waarop men mikt*, Gents Wdb. 1950, 1232.

(23) BARRETT Tom, *Darts*, Pan Books Ltd, London 1973, p.l.: "The traditional home of darts has always been the British pub...".

(24) Museum voor Volkskunde, Gent, nr. V.G. 66-123-3, waarvan we het bovengedeelte reproduceren.



- Art. 1 — De maatschappij is gesticht den 11sten Oktober 1919 in de herberg "Den Azalia" Azaliastraat(25) onder de kenspreuk "Blaas uit"
- Art. 2 — De Maatschappij zal bestaan uit: een Voorzitter, een Onder Voorzitter, een Schrijver, een Schatbewaarder, twee Kommissarissen en een Koning
- Art. 3 — Elk jaar zal de helft van het Bestuur herkozen worden. De uit-tredende bestuursleden kunnen naar goeddunken herkozen worden
- Art. 4 — De inleg is bepaald op 0,50 frs. per maand den tweeden zondag der maand te betalen. Een bijleg van 0,15 frs. is bepaald voor de koningschieting
- Art. 5 — Ieder lid die afwezig is, moet een boete van 0,10 frs. betalen, uitgenomen bij geval van ziekte of werkgebrek
- Art. 6 — De leden die drie maal de vergadering niet zullen bijwonen, of hun inleggeld niet zullen inzenden, zijn aanzien als ontslaggevers en hebben geen recht meer aan de gestorte (sic) inleg-gelden
- Art. 7 — Alle onvoorziene gevallen zullen naar goeddunken door het Be-stuur beslist worden
- Art. 8 — Ieder lid der maatschappij zal verplicht zijn vier schotten te geven

(25) De vroegere Azaliastraat draagt thans de naam van Ziniastraat.

- Art. 9 — Iedere schutter is verplicht van "Gerre"(26) te roepen en zijne flèche uit het doel te nemen, maar mag zijn getal niet zelve noemen
- Art. 10 — Ieder lid die zijn getal zelf noemt of zijne flèche niet heeft weggenomen als de volgende schutter "Gerre" roept, wordt gestraft met eene boete van 0,20 frs.
- Art. 11 — De Leden zijn verplicht het woord te vragen aan den Voorzitter, en de Bestuursleden met hunnen titel te noemen, zoo niet worden zij gestraft met eene boete van 0,20 frs.
- Art. 12 — De bijdrage voor de Ereleden welke hun voorstellen en door de Maatschappij aangenomen worden, is gesteld op 10 frs. Zij hebben recht op alle geldschietingen
- Art. 13 — Ieder lid is verplicht, op boete van 0,50 frs., deel te nemen aan de prijsschieting
- Art. 14 — Het Bestuur zal vier leden aanduiden, die zullen schieten voor de Ereprijs. In geval dat zij den Ereprijs winnen, zal dit geld in de boetebeurs verdeeld worden
- Art. 15 — De leden die geen deel gemaakt hebben aan de prijsschieting verliezen alle recht op den Ereprijs
- Art 16 — De Voorzitter, of een ander Bestuurslid is verplicht tegenwoordig te zijn bij elke schieting.

Gent, den 11° Oktober 1919

Wegens het Bestuur

De Schrijver (27)

De Voorzitter (27)

De pijlen of flechen (zie afb. 4) hebben een totale lengte van ongeveer vijf cm, inbegrepen de waaier van twee cm diameter die uit borstelharen is samengesteld. De pijlen werden in een kokertje (zie afb. 4) bewaard en langs het mondstuk in de pijp gebracht. De waaier sloot tegen de wand van de loop aan en door de kracht van het blazen vloog de pijl naar het doel. Dit laatste bevestigd op een bord (zie afb. 5) heeft een diameter van zestien cm. Het geheel werd aan de wand opgehangen. Bij schietingen in het lokaal werd het uiteinde van de blaaspijp op een afstand van \pm drie meter gehouden.

(26) Gerre : hier misschien in de betekenis van " gaarne " te werpen, zoals blijkt uit het daaropvolgend artikel 10: "als de volgende schutter 'gerre' roept", ofwel gerre = raak.

(27) Namen onbekend.

Afb. 4 — Pijltjes en kokertjes voor vogelpikpijblazen.

Museum voor Volkskunde, Gent,
nr. V.G. 67-9

(Foto : J. Van Waesberghe, Gent)

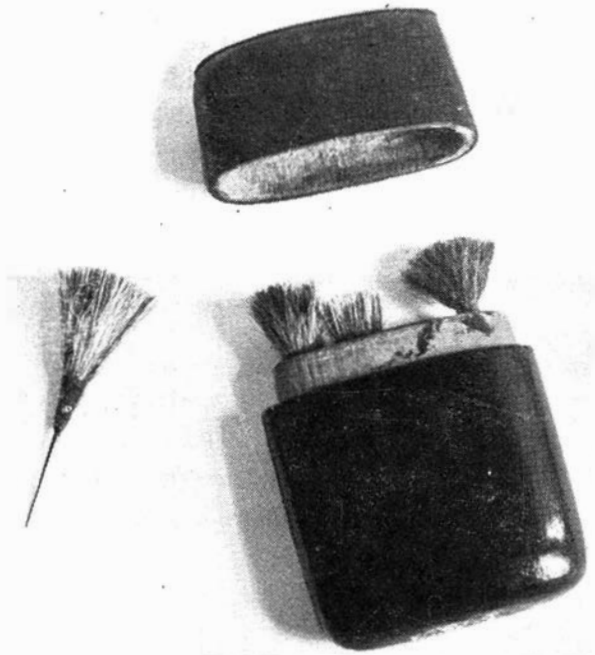

Afb. 5 — Doelschijf voor vogelpikpijblazen.

Museum voor Volkskunde, Gent,
nr. V.G. 66-123-2.

(Foto : J. Van Waesberghe, Gent)

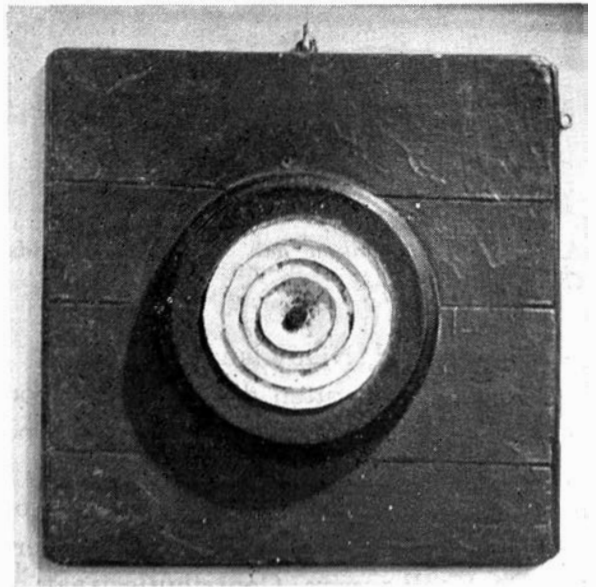

Te Gent waren er destijds talrijke vogelpikblaasmaatschappijen, de ene al belangrijker dan de andere.

Om aan belangrijkheid te winnen verenigden zich in 1860 een tiental kleine verenigingen, verspreid over de stad en het omliggende tot een grote vereniging met name "Flechemaatschappij", te weten, deze gevestigd in de herbergen :



Afb. 6 — Aandenken aan een liefdadigheidsschiëting, Museum voor Volkskunde, Gent nr. V.G. 73-382 (Foto : J. Van Waesberghe, Gent)

- Den Arend, Nieuwland;
- Het Hertje, buiten de Antwerpse poort;
- De Gewilligaers, buiten de Brugse poort;
- De Ware Vrienden, Ossenmarkt;
- Het Flèche Schuttersgezelschap, Groendreef;
- De Welgezinde Hollanders, Mariakerke;
- De Koolkappers, Contributiestraat;

- *De Welgezinde Jonheid* (sic), Phœnixstraat;
- *De Goele Knappers*(28), buiten de Muidepoort;
- *Het Zal wel Gaen*, Dampoortstraat.

Het doel van deze versmelting was om door het stadsbestuur "gerekend te worden onder het getal regelmatig gevormde" maatschappijen. De zetel werd gevestigd in de "Estaminet Den Camelia" gelegen aan de Rode Koningstraat 8 te Gent. Maandelijks werden schietingen ingericht(29).

Vogelpikpijblazers die goed bij kas waren, of leden van verenigingen die zich in gegoede bestuursleden-mecenasen konden verheugen, droegen een uniform. Dat blijkt uit een aandenken van een liefdadigheidsschieting dat getekend werd door een zekere MEERPOEL Florent. "De Vereenigde Schutters" gevestigd aan de Herderstraat 7 te Gent, hielden in 1925 een schieting ten voordele van het kerstfeest voor de leerlingen van de scholen Geitestraat, Drongensteenweg en Bevrijdingsdreef te Gent, zie afb. 6.

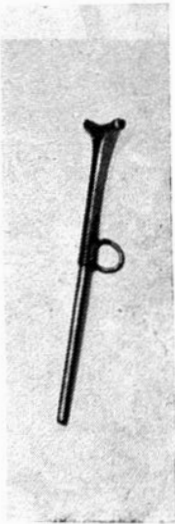

Afb. 7 — Draagteken van leden van een bescheiden vogelpikblaasmaatschappij uit koper, gevernist, voorstellende een blaaspijp voorzien van een oogje, waarschijnlijk is het gekleurd katoenen strikje verdwenen.

Museum voor Volkskunde, Gent, nr. P 439.

Tot. h. = 3,69 cm; tot. br. 6 mm.



Afb. 8 — Luxueus draagteken van leden van een vogelpikmaatschappij, uit geperste zilverplaat, gevernist, voorstellende een adelaar met kop naar rechts, met openstaande vleugels, poten verbonden aan hals. Erboven kruiselings twee vogelpikpijlen en vertikaal een blaaspijp Bovenaan ring met geelkatoenen strikje. Museum v. Volkskunde, Gent, nr. P 450
Tot. h. = 3,3 cm; tot. br. 1,9 cm.

(28) Goeleknapper: die veel borrels drinkt, dronkaard. Syn. Goelenknippers, Gents Wdb. 1950, 470.

(29) Stadsarchief Gent, bundel W3/33.

De leden droegen een aantrekkelijk uniform: bruine hoed versierd met pluim en pijp, witte kraag met kant en dito krop, blauw katoenen wambuis met donkere sjerp om het middel, blauw katoenen bloesbroek tot aan de kniën, rode kousen en zwarte gespschoenen.

Niet alle vogelpikpijblazers beschikten over een uniform. Men herkende hen aan een kenteken gedragen op de kraag van hun jas. Het ging van eenvoudige herkenningstekens zoals afb. 7 tot meer luxueuse zoals afb. 8.

Na de prijskampen liet volgens de traditie de winnende maatschappij haar leden op de gevoelige plaat brengen, zie afb. 9. We zien de leden van de flechemaatschappij "De Ware Vrienden" destijds gevestigd in "Café Spijshuis", Drongensteenweg te Gent. Deze maatschappij richtte met een viertal andere verenigingen uit de stad driemaandelijkse schietingen in. De leden met het herkenningsteken op de kraag van hun jas werden, naar ons vermoeden, aangeduid om aan de prijsschieting deel te nemen. Dergelijke foto's werden in het lokaal uithangen.

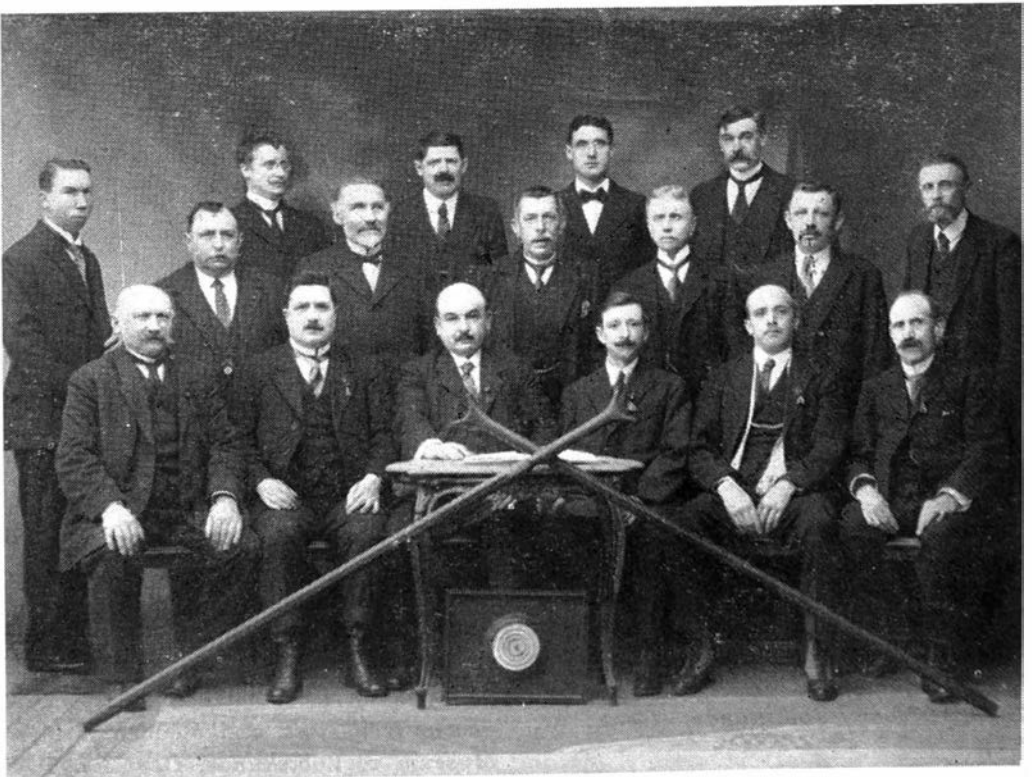

Afb. 9 — Leden van de flechemaatschappij "De Ware Vrienden", Gent
(Museum voor Volkskunde Gent, nr. V.G. 74-163)

Bij enkele maatschappijen bestond bij schietingen in het lokaal de traditie van te blazen voor een kunstzinnig maatschappijbord i.p.v. voor een

geldprijs. Dergelijke borden, zowel platte als diepe, waren over het algemeen vervaardigd uit porselein, met het inschrift van de naam van de maatschappij en het eventueel herkenningsteken. Bekwame blazers konden op deze wijze een stel borden winnen dienstig voor het dagelijks gebruik, of als sieraad voor de wand. Als voorbeeld van dergelijk bord nemen we dat van de MAATSCHAPPIJ VERGEESTIGINGS VRIENDEN uit Oostende.

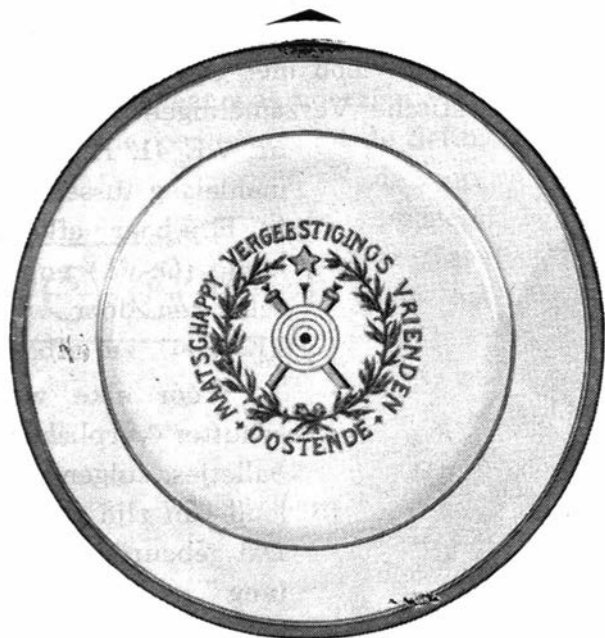

Afb. 9 bis — *Plat bord van MAATSCHAPPIJ VERGEESTIGINGS VRIENDEN, Oostende, in porselein met schuin oplopende boord. Aan de binnenzijde van de boord met bodem: een blauwe en een vergulde fijne cirkellijn. Aan de buitenrand van de boord: een fijne vergulde cirkellijn waarrond een hemelsblauwe bies gevat in een fijne en een dikke cirkellijn in hoogblauw. De bodem is versierd met blauwgrijs en verguldsel. Centraal een schietdoel boven twee kruislings gerichte blaaspijpen met een pijltje aan mondstuk, van boven aan het schietdoel eveneens een pijltje. Een lauwerkrans van onder gesloten met een strik en van boven getooid met een vijfhoekige ster omsluit het middenmotief. Rondom het geheel in hoofdletters de naam MAATSCHAPPIJ VERGEESTIGINGS VRIENDEN, OOSTENDE, Diam. 23,1 cm; h. 3,2 cm.*

(Museum voor Volkskunde, Gent, nr. V.G. 75-241-7) (29 bis).

(29 bis) Het Museum voor Volkskunde, Gent, bezit nog sierborden van volgende vogelpikblaasmaatschappijen:

- nr. V.G. 75-241-8: plat bord, gleiswerk, "Maatschappij Blazersgilde, Oostende", diam. 24,4 cm, h. 2,9 cm.
- nr. V.G. 75-241-9: plat bord, gleiswerk, "Maatschappij Vergeestigings Vrienden, Oostende", diam. 23,3 cm, h. 3 cm. (Boch Frères, La Louvière).
- nr. V.G. 75-241-10: plat bord, gleiswerk, "Maatschappij Vergeestigingsvrienden, Oostende", diam. 24 cm, h. 2,8 cm.
- nr. V.G. 75-241-11: plat bord, porselein, "Maatschappij Wilde Blazers, Sas Slykens", diam. 24,2 cm, h. 3 cm.
- nr. V.G. 75-241-12: plat bord, porselein, "Blazersgilde de Vrede, Oostende", diam. 24,3 cm, h. 3 cm.

HET BALPIJPBLAZEN

Naast het vogelpikpijpbazen bestaat dan het bol- of balpijpbazen. De blaaspijp bestemd voor het blazen van balletjes was identiek met die van de vogelpik, met dit verschil dat de diameter van de loop aan het mondstuk een mm kleiner was dan de diameter van de loop; dit om te beletten dat het balletje in de mond zou terechtkomen, vooral bij het naar omhoog blazen.

Het balletje of "post"⁽³⁰⁾, teoretisch vijftien mm doormeter was samengesteld uit een kern uit lood met gips omgeven. Een exemplaar is te zien in de Etnografische Verzamelingen van de RUGent onder

nr. GE 41. Het vertoont een rode menielaag tussen lood en gips. Het is blijkbaar afkomstig uit Serskamp (O.-VI.) en werd in 1936 geschonken door wijlen Jules PIETERS⁽³¹⁾, zie afb. 10.



Afb. 10 — Doorsnede van een balletje voor het balpijpbazen.

(Foto: Sem. voor Volkskunde RUGent)

Vóór elke wedstrijd was de schutter verplicht zelf een aantal balletjes, zuigend aangepast aan de loop van zijn pijp te vervaardigen. Dat gebeurde met zijn eigen "posttang" of vormschaar die hij bij de dorpsmid had laten vervaardigen, zie afb. 11⁽³²⁾.

Welke vorm de smid ook aan de tang gaf, zie afb. 11, steeds waren de twee halve sferen voorhanden waarin de kern uit warm lood

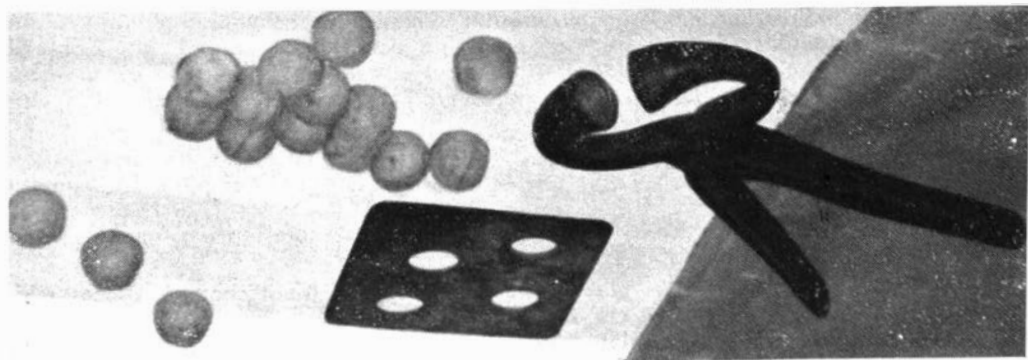

Afb. 11 — Tang, kaliberplaat en balletjes. (Foto B. Moens-Lambrechts, Waasmunster)

(30) Vgl. Gents Wdb. p. 1118, post: II. Kleine kogel voor vuurroeren. Ook WNT XII kol. 3631, post VI.

(31) Meegedeeld door Dr. R. Haeseryn. Seminarie voor Volkskunde, RUGent.

(32) Lang geleden gesmeed door de smid uit Elversele voor de Hr. Fiel Poppe.

werd geperst. Die werd na afkoeling met gips omgeven voor verdere bewerking.

Na verharding van de gipslaag kwam het sekure werk om de balletjes sfeervormig te kalibreren. Voor de eerste ruwvorm gebruikte de sportman het mes om het gips ongeveer sfeervormig te ronden. Dan kwam schuurpapier van pas om na achtereenvolgende bewerkingen en het aanpassen in de kalibergaten, zie afb. 11, de definitieve vorm te verkrijgen.

De pasgat- of kaliberplaat was voorzien van een aantal gaten (vier bij plaat van afb. 11) die verkleinen tot de definitieve diameter die met

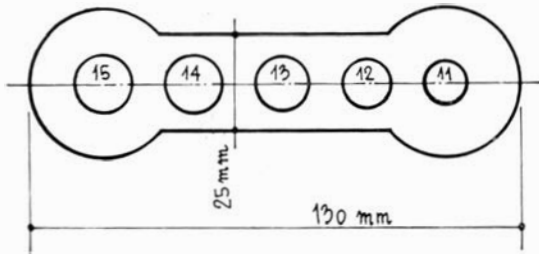

Afb. 12 — Vormplaat voor balpijpballetjes.
(Rietgaverstede)

de loop van de blaaspijp overeenstemt. In "Rietgaverstede" te Nevele, het streekmuseum voor het Land van Nevele van ons medelid Ant. Janssens, berust een vormplaat met vijf boringen, zie afb. 12. De boringen verkleinen telkens met één mm. Hoe nauwkeuriger de post in de loop paste, hoe verder en preciezer men kon

schieten.

Een andere werkwijze om de balletjes sfeervormig te krijgen was het gebruik van kaliberplaten met getande gaten. Door het achtereenvolgens draaien in alle richtingen van de balletjes doorheen de getande gaten verkreeg men de aangepaste vorm. In dergelijke kaliberplaten waren ook vier à zes gaten(33).

Veel vroeger nog werden de projektielen volledig uit klei vervaardigd en in de vormtang geperst. Het drogen geschiedde in de schaduw, nooit in de zon. Om de kleibollen gemakkelijk uit de vorm te krijgen, werden de holten van de tang met olie ingesmeerd(34).

Het balletje werd langs het tegenovergestelde uiteinde van het mondstuk in de loop aangebracht. Er bestaan balpijpen van verschillende lengte, van 1,90 m tot 3,50 m. Hoe langer hoe preciezer kon men mikken, doch de lengte diende in verhouding met de persoon aangepast te zijn. Hoe langer de pijp, hoe grotere krachtinspanning de handen moesten le-

(33) Meegedeeld door de Hr. Frans De Vos, Lokeren.

(34) Meegedeeld door de Hr. Fiel Poppe, Elversele.

veren aan het mondstuk om de horizontaal- of schuingerichte blaaspijp onbeweeglijk te houden. De wind speelde ook een rol waardoor grotere krachtinspanning werd gevegd. Bij het blazen naar de verticale wip werd om het evenwicht te bevorderen bovenaan de blaaspijp een stukje lood bevestigd. Een balpijp van gemiddelde lengte, 2,46 m, weegt ongeveer een kg.

Afb. 13 — *Fiel Poppe demonstreert hoe men vroeger aan de staande wip met de balpijp blies.*

(Foto : Moens-Lambrechts)



Goede blazers konden de projektielen horizontaal een vijfendertig à veertig meter ver jagen, vertikaal achttien à twintig meter. In het scherp-

schieten moest de balblaaspijp voor de handboog en de balboog niet onderdoen(35).

Het balpijpblazen moet als sport reeds in 1768 bekend geweest zijn. Dat zien we door een uitnodiging tot een schieting ingericht op 9-8-1768 te Lokeren door de BOLPYP MAETSCHAPPY YVER EN EEN-DRAGT(36).

De balpijpschietingen werden met vermelding van plaats en datum in de lokale pers aangekondigd. Gewoonlijk eindigde de aankondiging met "De conditien breeder vermeld in brieven reeds uitgezonden"(37). Deze brieven waren de partikuliere uitnodigingen gestuurd naar de door de maatschappij gekende maatschappijen met de vraag om deelname. Ze werden doorgaans in grote getale gedrukt. De datum van de schieting en de waarde van de prijzen werden telkens met de hand ingevuld. We geven hierna een specimen van een niet ingevulde vraag om deelname met reglement van de BOLPYP MAETSCHAPPY YVER EN EENDRAGT van Lokeren(38).

BOLPYP MAETSCHAPPY
YVER EN EENDRAGT,
TE LOKEREN,

aen de Oude Brug by Petrus De Weirt

Aen de Heeren Confraters en Liefhebbers der Bolpyp,

Mynheeren !

wij hebben de eer UE. vriendelyk uit te noodigen tot onze schieting welke wy besloten hebben te geven op

De Maetschappy geeft vooruit een som van franken, waarvan er Oppervogels zullen geplaatst worden, en verdeelt als volgt :

N° 1 Oppervogel franken

» 2 » »

» 3 » »

» 4 » »

» 5 » »

Te zamen franken.

(35) Ibidem.

(36) Een ingevuld eksemplaar ons door de Hr. Frans De Vos uit Lokeren terhand gesteld, nr. 303/31.

(37) O.a. in Gazette van Gend 23-8-1824.

(38) Een ingevuld eksemplaar ons door de Hr. Frans De Vos uit Lokeren terhand gesteld, nr. 303/31.

De Oppervogels zullen door de verst afgelegene Maetschappyyen geplaetst worden.

EEREPRYZEN

Er zullen tot het verluisteren (39) der schieting twee Zilveren Eermetalen gegeven door het Stedelyk Bestuer uitgereikt worden, benevens nog eene Zilver Vergulde voor het schoonste intreden :

- 1° Aen de Maetschappy met het Grootste Getal Schutters.
- 2° » » » Verst Afgelegen.
- 3° » » » die het Schoonste Intreden.

Art. 1. Tot het bekomen der Eermetalen moeten de Maetschappyyen een peleton van zes man uitmaken en voorzien zyn van een getuigschrift van het loopende jaer, door het plaetselyk bestuer behoorlyk gewettigt; hetzelfde moet voor 2 uren ingedient zyn.

Art. 2. Om het Eermetael te bekomen van het schoonste intreden moet men voorzien zyn van Trommel en Vaandel.

Art. 3. Ieder peloton zal inhouden zes schutters, die elk voor inleg zullen betalen franken in zilveren muntspecien en terug ontvangen voor ieder afgeschoten vogel franken; wy behouden het peloton N° 1 zonder vergelding.

Art. 4. Niet meer dan twee vogels met een scheut zal men mogen behouden.

Art. 5. Den schutter den bol uit zyne pyp niet kunnende blazen zal zyne scheut verbeurt zyn.

Art. 6. Het is strengelyk verboden, te schieten met bollen van klaer lood, tin of yzer.

Art. 7. Niet dan vreemde Maetschappyyen aen onze Stad kunnen voor d'Eermetalen mededingen.

Art. 8. Den inleg zal plaets grypen, by genoemden De Weirt, van 1 tot 2 ure namiddag, en de schieting zal juist om 2 1/2 ure aenvang nemen, om te eindigen ten 6 ure, ten zy een ronde begonnen ware, dezelve zal moeten voluit geschoten worden.

Art. 9. Alle voorwaerden in den tegenwoordigen niet voorzien, geschillen of moeijelykheden zullen door ons bestuer beslist worden na welkers uitspraak zich elk zal moeten gedragen.

In afwagting van UE. te mogen ontvangen. hebben wy d'eer onze hertelyke groetenissen aen te bieden.

De Secretaris,
A. DE LAGEY.

De Hoofdman,
E.-B. VAN KERCKHOVE.

(39) Verluisteren = opluisteren.

De balpijpschietingen georganiseerd onder de auspiciën van het gemeentebestuur gingen met luister gepaard. Een zilver verguld eremetaal werd aan een groep voor de schoonste intrede uitgereikt zoals blijkt uit art. 2: *Om het Eremetaal te bekomen van het schoonste intrede moet men voorzien zyn van Trommel en Vaandel.*

De leden van sommige balpijpsmaatschappijen van enig belang droegen een speciaal uniform, "tenue" in de terminologie van de verenigingen. Ze bezaten daarenboven nog een trommelaar en vaandel. Dat was o.a. het geval met de Gentse maatschappij YVER EN EENDRAGT, opgericht in 1818. In 1839 was ze gevestigd in de herberg "Den Oeyvaer" in de Schouwvagerstraat te Gent⁽⁴⁰⁾, voordien in "Den Hert" op de Brugse poort.

In een brief aan het Kollege van Burgemeester en Schepenen van de stad Gent, met de vraag om erkend te worden en een nummer te krijgen *der Societeyten Erkend door het Bestuur*, vermelden YVER EN EENDRAGT uitdrukkelijk dat alle leden gekostumeerd zijn *na de laetste Smaek* en dat ze bovendien nog voorzien zijn van *vliegende Vaendel en Trommel* (41). In een latere brief van 3-2-1840 vragen de bestuursleden om bij de prijschietingen van enig belang, de prijzen *uyt de handen van de agtbare heeren der regeeringe raed* te mogen ontvangen⁽⁴²⁾.

We weten ook dat gedurende de Gentse kermis, nl. op 29-6-1845, een balpijpschieting door dezelfde Gentse maatschappij YVER EN EENDRAGT met de steun van het stadsbestuur werd georganiseerd waaraan maatschappijen uit Deinze, Dendermonde, Gent, Gentbrugge, Ieper, Kalken, Kortrijk, Lokeren, Mariakerke, Oostende, Petegem, Roeselare, Sint-Denijs-Westrem, Smetlede, Temse, Vlierzele, Waarschoot, Wetteren, Zele, Zeveneken en Zottegem deelnamen. De eerste prijs, een zilveren potlepel, werd behaald door HET VIES GESPAN van Lokeren. De tweede prijs, zilveren lepels en vorken, ging naar de naamgenoot YVER EN EENDRAGT uit Lokeren en de derde prijs kaapte de organiserende maatschappij zelf weg. De vierde en vijfde prijs viel in de handen van de deelnemers uit Zottegem en Deinze. De prijs voor de schoonste "tenue" werd door CONCORDIA uit Oostende weggekaapt. De prijs voor de deelname met de meeste schutters werd aan HET VIES GESPAN uit Lokeren toegekend en de prijs voor de van verstgekommenen ging naar de maatschappij uit Ieper. Het was redelijker wijze verdiend want om Gent te bereiken dienden de deelnemers met de diligence naar Menen en dan naar Kortrijk te reizen om aldaar de trein naar Gent te nemen.

(40) Stadsarchief Gent, bundel W3/25.

(41) Ibidem.

(42) Ibidem.

Zo was het ook logisch dat de schietingen soms om twaalf uur een aanvang namen om de deelnemers van ver toe te laten nog dezelfde dag huiswaarts te keren. Na de afloop van de wedstrijd vertrokken de winnaars met hun balpijpen op de schouder, versierd met bloemen en linten huiswaarts(43).

De schutters dienden een getuigschrift voor te leggen dat ze degelijk balpijpbazers waren, zie art. 1. Een teruggevonden dergelijke verklaring luidde als volgt :

Het Collegie van Burgemeester en Schepenen der Stad Gent,
Provincie Oostvlaenderen.

Ingevolge bekomen inligtingen verklaert dat hier onder gemelde bewoners der Stad Gent deel maeken van de maetschappy der Bolpyp hunne vergaeder-plaets houdenden in de herberg "in den Oyevaer" in de Schouwvaegerstraet binnen deze Stad te weten

Santi Jean
Poorters Jean
Labertin François
Broeckkaert Désiré
Vaernewyck Bruno
Rotier Jean

Vandamme Martin
Droogers Pierre
De Nouvel Joseph
Eeckhaute Jean
Van Campe Charles
De Velder Charles

Payon Louis

Gent 22 Juny 1839

Ter Ordonnantie
den Secretaris (44).

Typisch is het art. 5 : *Den schutter den bol uit zyne pyp niet kunende blazen zal zyne scheut verbeurt zijn*, hetgeen erop neerkomt dat een blazer meer dan eens moet gefaald hebben. Naar ons oordeel moet het aantal pinten — want bier is ook voor de balpijpbazers gemaakt — invloed hebben uitgeoefend op de kracht van het blazen, inclus de juistheid van het mikken.

Ook lezen we in art. 6 : *Het is strengelyk verboden, te schieten met bollen van klaer lood, tin of yzer*. Dit verbod hield in hoofdzaak verband met de graad van schade veroorzaakt door de vallende balletjes. Inderdaad de wedstrijden werden gehouden op de binnenplaats van het lo-

(43) Gazette van Gend 2-7-1845;
CLAEYS Prosper, *Les Médailles Gantoises Modernes 1792-1892*; 106-107.

(44) Stadsarchief Gent, bundel W3/25.

kaal van de inrichtende maatschappij. Niet enkel kwam het erop neer de eventuele kwetsuren aan de omstaanders, maar ook de beschadiging aan de daken van de omliggende gebouwen tot een minimum te beperken. Balletjes volledig uit metaal vervaardigd wogen zwaarder en de beschadiging was dan ook des te groter⁽⁴⁵⁾.

Naar ons oordeel was het aantal liefhebbers die van balletjes vervaardigd uit volledig metaal gebruik maakten zeer gering om reden dat voor het sfeervormig afronden in principe een draaibank nodig was.

Enkele jaren later, nl. in 1858 is er van een schoonste intrede met inbegrip van de typische klederdracht geen sprake meer, zoals volgend reglement het aantoont :

Mynheeren en Confraters,

3.C

De Confraters der Maetschappye van de Bolpypschieters uyt de Herberghe het Schipken van St. Arnuyt in de Geluk-straete te Gend, hebben d'eere U-L. kenbaer te maeken dat zy een bescryf (46) geven zullen op Zondag weezende den 25 July, waer van zy alle Confraters zyn noodende op de volgende conditien.

ART. 1.

De Maetschappye geéft voór uyt dry Opper-vogels, waer van den hoogsten zal bestaen in eene zilvere goud-vergulde Medaille, en ideren zyde Vogel in eene zilvere Medaille, waer voór wy reserveéren te schieten peloton N°. 1. zonder inleg.

ART. 2.

Ider peloton zal bestaen uyt zes mannen de welke zullen opstellen zes vogels, wel min maer niet meer, en schieten eene scheut in elke ronde.

ART. 3.

Ieder Member zal voór inleg moeten betaelen eenen gulden courant, en voór ieder afgeschoten vogel ontfangen 17 stuyvers en half.

ART. 4.

Er zullen twee zilvere Eer-medailles gegeven worden, te weten eene aen de Maetschappye komende met den meesten nomber van schutters, en eene aen de Maetschappye van voordskomende.

ART. 5.

Er zal ook eene extra groote medaille gegeven worden aen de Maetschappye welke meest de vogels op de sprange zullen laeten staen.

(45) Dat is ook de zienswijze van oudere personen die zich het balpijblazen herinneren.

(46) Bescryf = uitnodiging om aan een gaaischiëting, eene bolpartij, enz. te komen deelnemen en vandaar ook prijkskamp, W.N.T. II (1903); 1996.

ART. 6.

In cas er meer schutters waeren als de sprange konde drage, zal den zelven number afgeschoten vogels als meerderheyd, direct opgezet worden.

ART. 7.

Het wordt stiptelyk verboden een ander in zyne plaetse te laeten schieten zonder consent van de Directie.

ART. 8.

In cas er eenig geschil kwam te ontstaen, zal er op staenden voet doór de Directie en twee vremde Leden van d'een of d'ander Maetschappye gedecideert worden zonder tegenzeg.

ART. 9.

De Members der Maetschappyen dewelke ons met hunnen tegenwoordigheyd zullen vereeren, worden verzogt hunnen inleg te komen doen op den voórnoemden dag in de voórzeyde Herberghe van 's morgens ten thien tot den een ure naer middag, om ten twee uren te lotten en ten half dry uren de schietinge te beginnen.

ART. 10.

De vogels de welke ten zeven ure niet afgeschoten zyn, zullen alsdan verlot worden, ten waer in cas den toer begonst waere, in welk geval hy zal moeten voleynd worden.

De vogels zullen opgesteld worden doór de voords komende.

Waer mede wy blyven in afwagtinge uwer komste,

MYNHEEREN,

U-L. Dienaer,
J. DE SOMME, Koning (47).

Dit drukwerk vermeldt noch jaartal noch naam van de drukker. De gebruikte spelling en de drie centimen-zegel wijzen naar het midden van de 19de eeuw. In 1858 viel 25 juli op een zondag. Aangezien we het jaar 1880 moeten afwachten om nog eens een 25-juli-zondag tegen te komen, lijkt het meer dan waarschijnlijk — in acht genomen de voor 1880 wat al te ouderwetse spelling — dat het dokument in 1858 van de pers kwam. De wedstrijd heeft plaats gehad de zondag na de Gentse kermis of op 25 juli 1858⁽⁴⁷⁾.

Er werd overgegaan tot het dragen van een herkenningsteken op de kraag van de jas. Het Museum voor Volkskunde van Gent bezit een drietal draagtekens van balpijpbazers.

(47) Museum voor Volkskunde, Gent, nr. V.G. 74-22.

(48) Stadsarchief Gent, *Programma's Gentse Feesten*. De Gentse kermis 1858 had plaats in de week van 10 tot 18 juli.



Afb. 14 — Draagteken van de leden van een blaaspijpmatschappij uit zilver voorzien van groen lintje uit tricot. Arend met opengespreide vleugels, houdt de kop naar links met in de bek een bal, hij staat op twee gekruiste horizontaal geplaatste blaaspijpen. Is vermoedelijk een draagteken van een matschappij opgericht onder het konsulaat of keizerrijk (Napoleon).

Tot. br. 4,4 cm; tot. h. arend 3,04 cm; tot. d. 4,7 mm.
(Museum voor Volkskunde, Gent, nr. P 445).



Afb. 15 — Draagteken van balpijpblander, uit zilver voorzien van rood zijden rozet met boordje in wit-zwart-wit kleur en dito strikje.

Ronde lauwerkrans met van boven een kroon en van onder gesloten met strik. Erop gewerkt twee kruiselings geplaatste balpijpen met bovenop twee ineengeslagen handen. Vermoedelijk het draagteken van de matschappij DE VRIENSCHAP, zie blz. 67. De ineengeslagen handen wijzen op de vriendschap.

Br. 3,02 cm; h. 3,63 cm; diam. roset 4,4 cm; d. 2 mm.
(Museum voor Volkskunde, Gent, nr. P 473).



Afb. 16 — Draagteken van de leden van de maatschappij DE WILLEMBOLDERS, Gent, anno 1865.

Uit zilver, twee kruiselings geplaatste balpijpen met tussenin een bal, opgehangen aan een koninklijke kroon met ring waaraan een strikje uit weefsel samengesteld met bleek-groen, donker-groen en bruine bandjes.

Br. 2,98 cm; h. 4,5 cm; d. pijpen 2,1 mm; d. kroon 4,5 mm.

(Museum voor Volkskunde, Gent, nr. P 441).

Bij de staande wip waren de vogels op een hoogte van ongeveer vijftien m opgesteld(49). Zoals we op de uitnodiging tot deelneming aan een schieting vaststellen, verschilt het aantal hoofdvogels van maatschappij tot maatschappij. Bij YVER EN EENDRAGT (blz. 59) waren er vijf oppervogels, bij HET SCHIPKEN VAN ST. ARNUYT (blz. 63) waren er drie. De van verstkommende maatschappij had volgens de traditie het recht de oppervogels te plaatsen.

Behalve naar de staande wip werd ook naar de liggende wip geblazen, zie afb. 17. Die was zowat 0,90 m boven de grond opgesteld. In sommige gevallen werd vóór de schutter een staander opgesteld. De blaaspijp kon daarop rusten. Dat had vooral belang voor de bejaarde deelnemers die hun blaaspijp niet meer zo onbeweeglijk konden houden. De rustlat bevond zich op ongeveer 1,50 m boven de grond.

Zowel voor de staande als de liggende wip hadden de vogels min of meer de grootte als degene die bij het boogschieten worden gebruikt(50).

(49) Meegedeeld door de Hr. B. Moens-Lambrechts, Waasmunster.

Zo we aannemen dat de blazer het mondstuk ongeveer 1,5 m boven de grond houdt en de wip zich op 15 m boven de grond bevindt, is het balletje minstens $15 - 1,5 = 13,5$ m hoog te blazen.

(50) Ibidem.

Afb. 17 — Fiel Poppe demonstreert hoe men vroeger naar de liggende wip met de balpijp blies.

(Foto: B. Moens-Lambrechts, Waasmunster)

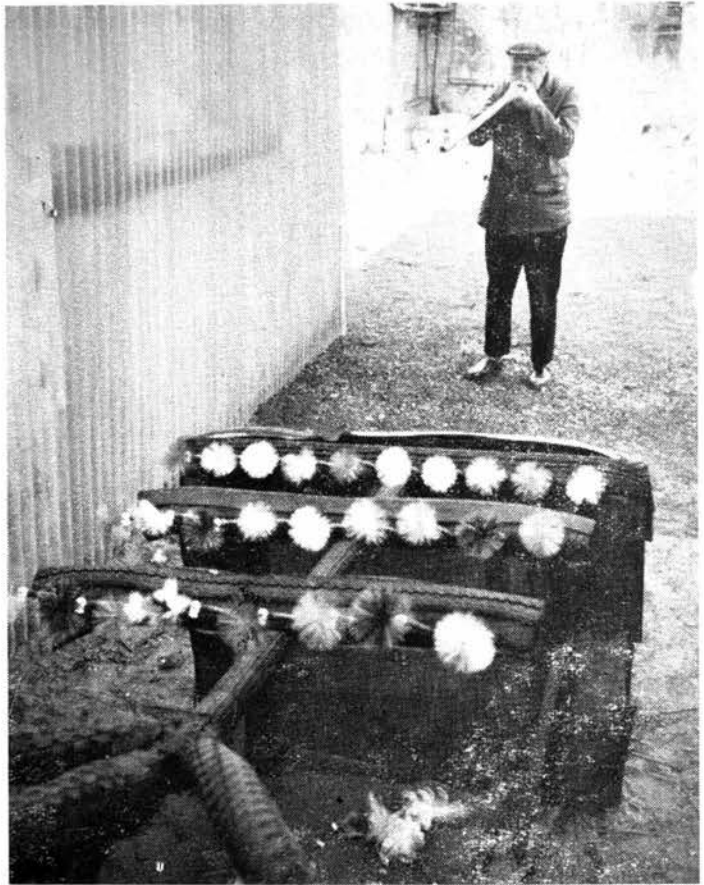

Het Museum voor Volkskunde van Gent bezit een paar exemplaren van medailles gewonnen bij koningschietingen, nl. van DE VRIENDSCHAP en van UTOPIA.

De eerste maatschappij was in 1824 gevestigd in de herberg "Nieuwpoort", buiten de Brugse poort. Hetzelfde jaar op 29-8-1824 gaf ze nog een "luysterlyke schietinge waer van den Opper-vogel zal bestaen in 70 francs, en twee Zyde-vogels ieder van 35 francs"(51).

Over de tweede maatschappij valt het een en ander te vertellen. Het Provinciebestuur gaf op 9-7-1824 de toestemming voor het oprichten van de maatschappij UTOPIA die voor doelwit had het **schieten met de balpijp in de hoogte** en met pistool en karabijn in de lengte. Onder karabijn moeten we verstaan kanon. Door een geschil met de Confrerie St.-Antone weten we dat de karabijnen een lengte van vijftientichtig à negentig

(51) Gazette van Gend 23-8-1824 en 26-8-1824.



Recto



Verso

Afb. 18 — Medaille "Koning Prys" van verguld zilver (vermeil) van de schuttersmaatschappij DE VRIENDSCHAP, schieting van 26 juli 1824. Ronde plaat in een dubbele lijst waarvan de rand voorzien is van een zigzagversiering met bolletjes. Bovenaan een vaste en een grotere losse ring. Diam. 4,98 cm; tot. h. 5,38 cm; dikte lijst 3,2 mm.

Recto : in de plaat gegrift een lauwerkrans van onder gesloten met een strik; twee kruiselings geplaatste blaaspijpen; rondom KONING PRYS — SCHIETING VAN 26 JULY 1824.

Verso : in de plaat gegrift Balpypschieters maetschappij van de Vriendschap Gend. (Museum voor Volkskunde Gent, nr. P 1067).

Nederlandse duimen hadden waardoor St.-Antone niet behoefde bang te zijn van enige concurrentie, want UTOPIA wilde geenszins de naam van busschutters verwerven, voorrecht dat aan St.-Antone was toegekend(52). Met begeleiding van de Gilde van St.-Sebastiaan betrok UTOPIA haar schietterein "In het groot Brussel" te Ledeborg op 6-8-1825(53). Toen al hield ze haar vergaderingen in het lokaal van de heer Croquet op de Visserij te Gent(54). Ze had als kenteken een zilveren maansikkel voorzien van een blauw lint(55), kenteken dat de medaille van afb. 19 weergeeft.

(52) Stadsarchief Gent, bundel W3/26.

(53) Gazette van Gend 4-8-1825.

(54) Stadsarchief Gent bundel W3/26.

(55) CLAEYS Prosper, *Les Médailles Gantoises Modernes 1792-1892*; 110.



Recto



Verso

Afb. 19 — Medaille van de koningschietsing op 18-12-1825 door de schuttersmaatschappij UTOPIA, uit zilver.

Ronde plaat in dubbele lijst met parelversiering. Bovenaan een vaste en een grotere losse ring. Diam. 5,19 cm; tot. h. 5,71 cm; dikte lijst 4,6 mm.

Recto: gegraveerd op de plaat een lauwerkrans van onder gesloten met strik; kruiselings twee balpijpen samengehouden door een langwerpige wimpel met bovenop een maansikkel met inschrift UTOPIA. Onderaan kruiselings twee kanonnen waartussen vertikaal geplaatst de staf van Mercurius.

Recto: in de plaat gegrift Geschonken door Jan de Merrsmen, III koning der Utopiaansche Bolpypschieters, behaald door F. Douchez in het lokaal op de Visschery te Gent, 18 Dec. 1825.

(Museum voor Volkskunde, Gent, nr. P. 1058)

Met brief van 17-9-1827, gericht aan het Stadsbestuur van Gent, verzekert UTOPIA dat ze zich ten alle tijde ten dienste wil stellen om aan de luister van de publieke feesten bij te dragen⁽⁵⁶⁾. Zo werd haar o.a. opgedragen, in de nabijheid van de Westerse sluis te Terneuzen, de feestelijkheden van de huldiging van het kanaal van Terneuzen "in te schieten" op 18-11-1827, zijnde ook de geboortedag van de koningin van Nederland. Bij de inhuldiging van de universiteit van Gent richtte UTOPIA balpijpschietsingen in. Geruisloos ging deze actieve maatschappij ter ziele in 1847⁽⁵⁷⁾.

(56) Stadsarchief Gent, bundel W3/26.

(57) CLAEYS Prosper, *Les Médailles Gantoises Modernes 1792-1892*; 110.

De populaire maatschappijen die zich aan pijpblazen waagden hebben zich ongestoord kunnen handhaven tot aan de eerste wereldoorlog 1914-1918. Felix Everaert deelt mee dat hij balpijp geblazen heeft te Nevele tot hij zijn balpijp in 1914 aan de Duitse bezetter heeft moeten inleveren. Inderdaad de bezetter had een verordening uitgevaardigd waarbij alle soorten van wapens waaronder roeren, waarin begrepen blaaspijpen en vuurroeren (geweer met lange loop), dienden ingeleverd te worden. Deze eerste verordening moet niet al te best zijn opgevolgd geweest want een naderhand gepubliceerd bericht in december 1914 staat een gunstlevering toe.

BERICHT

... Alwie, tot 15 december, 's middags 12 uur (duitse uur) de wapenen (schietgeweren, bogen, kruisbogen, roeren en blanke wapenen van iederen aard) die hij in zijn bezit heeft, aande plaatselijke overheid inlevert, om aan den militairen bevelhebber overgegeven te worden, zal ongestraft blijven.

Diegene echter, die na gestelden datum, nog in het bezit van wapen of munitie gevonden wordt, zal met den dood gestraft worden. ...

5 december 1914 (58).

Na de wereldoorlog 1914-1918 werden bepaalde balpijpmaatschappijen geleidelijk heropgericht, doch ze oogstten de vroegere bijval niet meer.

Omstreeks de jaren dertig als de sociale verbetering het de gewone man mogelijk maakte zich een **balboog** aan te schaffen, werd hij lid van een van de balboogmaatschappijen die in die periode tot stand kwamen.

Een balboog is een kruisboog die tussen de tien à veertien kg. weegt en een loop heeft zoals een geweer. De kracht wordt aangedreven door een stalen lat aan wiens uiteinden een snoer (pees) verbonden is. Snoer en lat worden opgespannen met een speciale hefboom. De balletjes, vroeger uit verharde klei, thans een mengsel van lood en antimonium(59),

(58) Stadsarchief Gent. *Verzameling der officieële bekendmakingen tijdens den oorlog in Gent en omgeving (Ledeberg, St.-Amandsberg, Gendbrugge), 12 oktober 1914, 31 juli 1915.*

(59) Antimonium = Antimoon (scheik.) afk. Sb, van Stibium, zilverwit, broos metaal met amfoteer karakter . . . Het vindt vooral toepassing in legeringen met het doel de hardheid er van aanmerkelijk te verhogen (hardlood... lettermetaal), Kl. W.P. 1949, 81.

aangepast aan de loop worden zoals de balpijpschutters het deden, door de schutters zelf gegoten.

Met de balboog wordt enkel naar de staande wip geschoten waarvan de vogels zowat op 18,20 m hoogte opgesteld staan. De ballen worden hogerop opgevangen tegen een zeildoek zodat ze niet willekeurig in de ruimte kunnen vliegen. Wel vallen de balletjes in de onmiddellijke omgeving van de schutters doch de val is gemakkelijk te volgen.

Sedert 1926 was een "Fédération Nationale de Sociétés du tir à l'arbalète à balle de Belgique" opgericht waarvan de statuten uitsluitend in het Frans waren opgesteld. Wegens het ontstaan van verscheidene maatschappijen in het Vlaamse land werden de statuten in het Nederlands vertaald(60).

Alzo verdwenen de balpijpbazers en de balpijpen. Thans sieren de zeldzame nog overgebleven blaaspijpen en wat er verband mee houdt zoals posttangen, sprangen van de wippen, enz., als "antiek" de hal of de woonkamer van de moderne woongelegenheden. De aldaar voorhanden zijnde blaaspijpen doen of kunnen nog eventueel dienst doen voor het aanwakkeren van het moderne open haardvuur. Gelukkig hebben een aantal musea in hun kollekties enkele exemplaren voor de toekomst weten te bewaren.

M. BROECKHOVE

BIBLIOGRAFIE

In het Maandelijks Mededelingenblad van de Kon. Bond der Oostvlaamse Volkskundigen, 11e jaargang nr. 3 en 4, 1976, zijn volgende korte bijdragen verschenen:

- R. van der Linden — De bende van Bakelandt en het stripverhaal, p. 5.
- R. van der Linden — De kinderen Cools en het volksleven. Pendelaars, p. 6.
- P. Bauters — Plechtige inwijding van de Huisekoutermolen (vervolg), p. 7.
- Nieuw St.-Eloovaantje beschikbaar, p. 8.

(60) Brochure *Koninklijke Balboogmaatschappij "De Klauwaerts" 1867-1967*, Aalst 1966, z.p.

BOEKBESPREKING

STALPAERT, H., *Volkskunde van Brugge*. [A. LOWYCK, *Biografie en Bibliografie van Hervé Stalpaert*]. Uitg. Westvlaams Verbond van Kringen voor Heemkunde. Brugge, 1974, 304, 124 ill.

In de stadsvolkskunde pronkt Brugge vooraan.

In 1888 verscheen het eerste nummer van *Volkskunde. Tijdschrift voor Nederlandse Folklóre*. De redakteurs Pol de Mont en August Gittée waren leraar aan het ateneum te Charleroi. De titelpagina vermeldde dit. A. Hoste, boekhandelaar, boekdrukker-uitgever in de Veldstr. 49 te Gent, was uitgever. Deze feiten hebben belang, omdat er weinig de nadruk op gelegd is, dat het brein van dit tijdschrift gedurende zes jaren in een Waalse stad verwijlde, terwijl de uitgever in de Arteveldestad gevestigd was(1). In hetzelfde jaar verschijnt: **VRAAGBOEK tot het zamelen van VLAAMSE FOLKLORE of volkskunde** door August Gittée(2). Het stemt tot verwondering en nadenken, dat het tijdschrift de "Nederlandse Folklore" behelst en dat het Vraagboek alleen Vlaanderen behandelt.

Tijdschrift en Vraagboek staan vooraan, omdat August Gittée, de eerste theoreticus voor de studie van het volksleven in Vlaanderen, van pas komt wegens zijn opvatting over zegspersonen. Er bestaat een onderscheid voor het platteland en de stad. Hij stipt aan op bladzijde vier in zijn Vraagboek:

De te ondervragen personen moeten behoren tot de grote menigte, lagere en middelbare standen. Bij deze vooral treft men echte volkswetenschap aan, terwijl de tot de hogere standen behorende personen dikwijls uit boeken gezamelde onderwerpen opdissen. De plattelandsbewoners in het bijzonder zullen immer een rijke oogst opleveren. Bij hen is alles zuiverder bewaard gebleven dan in de verfranste steden... Toch biedt ook hier het eigenlijke volk veel eigenaardigs aan.

In het tijdschrift *Volkskunde* bepaalt hij in het programma (pas verschenen in het tweede nummer): *noteren, onderzoeken en uitleggen van alles wat tot het leven en de beschaving der lagere standen behoort*. Opsporingen mogen zich niet beperken tot de lagere volksklasse en de boerenstand. Hij laat uitschijnen, dat de *opzoekingen zich ook tot de betere standen moeten uitstrekken*(3).

Het zou de moeite lonen te onderzoeken hoe menigmaal de aanwijzing van een dorp of op een dorp in heem- en volkskundige uitgaven voorkomt(4).

De eerste nummers van *Volkskunde* bevatten volksverhalen allerlei, sagen, sprookjes, liederen, kinderspelen. Kunnen dergelijke onderwerpen evenzeer in de stad als op het platteland opgedolven worden? Waarom niet?

In augustus 1888 vergadert het kongres van de Federatie van archeologische en historische Verenigingen te Charleroi. Ook *Volkskunde* staat op het programma, met verzoek een vragenlijst tot stand te brengen i.v.m. het volksleven, liederen en volksverhaal, waarvan men nog de sporen kan aantreffen, evenzeer in de stad, op de buiten en in de dorpen. In dit kader blijkt men aandacht te besteden, ook aan de stad, maar de nadruk valt op het lied en het volksverhaal(5).

In werkelijkheid is er in het raam van de volkskunde geen spraak van "stadsvolkskunde". U kunt gebeurlijk brokstukken van het volksleven in de stad aantreffen. We dienen slechts te denken aan de doctorale dissertatie van kan. dr. Floris Prims *Geschiedenis van het*

Antwerps turfdragersambacht en zijn publicaties i.v.m. ambachten(6). Het blijft er intussen immer bij een beperkt aspect van een stad in haar totaliteit. In Gent behandelt Julien Boes de *Folklore van de volksbuurt*(7). Gabr. Celis publiceert *Het Gentse Volksleven* met de ondertitel *Gebruiken en plechtigheden naar datum gerangschikt*(8). Van stads-volkskunde is geen spraak en valt er geen leven of streven waar te nemen. De historiek van dit vraagstuk hoort hier niet op zijn plaats. We willen er de nadruk op leggen, dat ons medelid Hervé Stalpaert met durf en bevoegdheid is opgetreden om in het gebied van de Nederlanden met Brugge als voorpost op te treden.

De inleiding bevat de beknopte bepaling: studie en kennis van de traditionele gemeenschapskultuur van een volk en hier van het Brugse volk in het bijzonder. Vier aspecten komen in aanmerking: historisch, geografisch, sociologisch en psychologisch. Het onderzoek in algemene begrippen ziet de rij van drie tot vier generaties per eeuw met de noodzaak de grondproblemen van het leven op te lossen die in vijf rubrieken worden samengevat. De bronnen bevatten akkuraat deze voor het Nederlands taalgebied en dan de Westvlaamse en Brugse in het bijzonder, in drie groepen: algemeen, tijdschriften en musea.

Dit totaal nieuw werk bevat vier grote indelingen: 1. *De mens en zijn Behoeften* met de mens en de nederzetting, in de stad als Bruggeling, met zijn woning en wooncultuur. 2. *Mens en Gemeenschap* met twee belangrijke lijnen: de jaarkrans en de levensloop. 3. *Mens en Religie* met de volksdevotie in het algemeen tot de moderne volksdevotie. 4. *Mens en Kunst* met de volkstaal, het -verhaal en lied. Bij het einde van elk belangrijk deel leest u de betrokken bronnen bij en voor de studie; die zijn telkens uitvoerig en nauwgezet.

Hoofdstuk I De mens en zijn Behoef-

ten zouden we bij het begin en het einde kunnen omlijnen als het domein van de materiële volkskultuur, de stad van de oudste nederzetting, langs burcht en haven, parochiekerken en typische Sestendelen, met twee schetsen en de burgkapellen volgens het stadsplan van Marcus Gerards in 1562; de Bruggeling in de stad door de eeuwen heen ontdekken we met zijn karaktereigenschappen door beschrijvingen uit de 12de eeuw, door de macht van handelaars en geschillen tussen vorsten en stad, langs een glijden in de historie, met uittreksels uit werken van Willem Pee, Marce. Matthijs, met verklaring van *zet je van achter*, met verwijzing naar Karel De Wolf, Achiel Van Acker, en Magda Cafmeyer. De psychologie van de Bruggeling besluit met de ontleding van de spotnaam en 't Beertje van de Loge. De mens in zijn woning met stro- en tegeldekkingen, met houten gevels en gevelrelikten, met stenen en sociale woningen begroeten we tevens met uithangborden en kentekens. De wooncultuur behelst de ambachtsman met zijn gebruiksvoerp. Inventarissen en commentaar allerlei leiden tevens naar eetkamers en keuken met gerei voor vuur, haard, verlichting, enz.

Hoofdstuk II ontleedt Mens en Gemeenschap in een peilen naar het *levenspatroon* van de stadsmens en naar de kenmerken van de *eigen aard*. Deze openbaren zich in verschijnselen die de naam volksgebruiken kregen. Deze verschijnselen behoren én bij de levensloop én bij de jaarkrans. In hun continuïteit en hun voortdurende wijziging onderscheidt de auteur de *historische*, bekende en onderzochte, en *aktuele* verschijnselen, 'slechts te beoordelen na een betrouwbaar enkwest over hun moderne inkleding'.

Een jaarkrans met zijn vele "vierdagen" schrijdt langs lokale en nationale feestdagen, langs een burgerlijk en kerkelijk kalender. Hier biedt Hervé Stal-

paert niet alleen een Proeve van oudbrugse volkskalender, maar tevens uitvoerig de aspecten en verschijnselen van de Kerstcyclus met nieuwjaarswensen en de Koningbrief; aspecten en verschijnselen van de Paascyclus betrekken de vastavonddagen en -kermissen, de meifoor en de weergalozes H. Bloedprocessie. Gebruiken van de wieg tot het graf betrekken in hun terrein studie van voornamen (1945-1969), een litanie van trouwlustige dochters, doodsantjes, de Steedse Bollen, d.w.z. kinderen van de Stedeschool met brandende flambeeuwen en zingend bij de uitvaart, enz.

De volksdevotie neemt hoofdstuk III in beslag, met heiligen en afbeeldingen, prenten en litanies, liederen en ex-voto's, mirakelboeken en -schilderijen, bedevaarten in binnen- en buitenland, gebruiken allerlei. Wie Brugge en volksdevotie bij elkaar stelt, denkt onmiddellijk aan het H. Bloed en O.-L.-Vrouw van de Potterie. Het is de bijzondere verdienste van Hervé Stalpaert, dat hij de bedetochten van Bruggelingen doorheen Vlaanderen aangeeft, b.v. naar Aardenburg, West-Rozebeke en Halle, maar ook naar het buitenland aan de hand van de boetebedevaarten die A. Viaene zo zorgvuldig heeft vastgelegd.

Mens en Kunst staat als een ongewone titel aan het hoofd van hoofdstuk IV. Kunst is ruim, maar de auteur ziet de uiting van de (Brugse) geest vooral in het teken van de taal in de ruimste zin, bij de volkstaal, de straatnamen, in het volksverhaal, sprookje, sage en legende en lied, waar de auteur zich steeds op eigen studieterrein beweegt en als toemaat het arbeidslied in het spelwerklied van de kantwerksters afzonderlijk onderzoekt. Dit punt eist bijzonder de aandacht, want bij het einde van elk hoofdstuk en ieder onderdeel krijgt de lezer en vorser een aansluitend detailonderzoek voor een of meer punten, met een zorgvuldige bibliografie. Dergelijk systeem beduidt op zichzelf een apart

winstpunt in de publikatie: de grote lijn(en) voor de volkskunde, en de zijsporen als wegwijzer voor een detailonderzoek en een toonbeeld van didaktiek.

De studie steekt van wal met de begrenzing van het stadsgebied, en plaatst een Algemeen Besluit in de Inhoud, en *Tot besluit* op p. 271: *Dit is een werkboek...* dat moet gebruikt worden om te werken... Het is in de eerste plaats een werkboek, als resultaat van ontzaglijk veel studie, om de volkskunde in een geheel te vatten en raak en rijk op het historisch, geografisch en psychologisch vlak van een (wereld)stad te laten weerspiegelen, met het eigen teken van elke tak. Het is een getuigenis van het ontzaglijk veel zoeken en bundelen, van bestendige contacten met gebouwen, boeken, en... vrienden. "Over methode en werkplan van een werkboek valt te redetwisten", stipt Hervé Stalpaert aan. Dat weet elke vorser. Maar wij beschikken over een eerste "stadsvolkskunde" in de Nederlanden. De burgemeester van Brugge kreeg het eerste exemplaar tijdens de viering van Hervé in de gotische zaal van het stadhuis op 16 juni 1974. Dit boek gelijkt op het stadhuis: eerbiedwaardig en statig door opvatting en illustratie, dynamisch en gul door inhoud en taal; niet alle zalen van het gebouw zijn ontsloten; er is "een hinderlijke omvangsbeperking en het ontbreken van voorafgaande enkwest- of studieresultaten over velerlei verschijnselen". Brugge is een parel van eeuwenoude gebouwen en waarden, met een aantrekkingskracht doorheen de hele wereld. Dit boek weerkaatst gaaf deze aard en waarde, door tekst en beeld.

Een belangrijke aangelegenheid staat jammer genoeg niet op de kaft en/of het titelblad. A. Lowyck levert van blz. 277 tot 298 de biografie en bibliografie van Hervé Stalpaert. De Eindopsteller van *Ons Heem* heeft met kennis en humor het leven van de zestiger getekend, aan de hand van data en anekdoten,

langs de lijn van scholen, vrienden en... uitgaven. De scholen, de ontplooiing langs studentengilden en letterkunde, de mobilizatie- en soldatentijd in Oost-Pruisen, de nieuwe start langs familie- en werkkring, de vriendschap met Egied Strubbe en anderen, de uitgebreide kennis van de volkskunde gaat verschillende richtingen uit, met een voorkeur voor het volksverhaal en het volkslied. Het oorspronkelijkste ontginningsgebied geldt de naamgeving in Brugge. Het stemt tot vreugde het leven van een vorser te ontdekken, bij het stoeien van een stu-

dent, het groeien van een wetenschap, het bloeien van de volkskunde. We dienen onze vooraanstaanden niet alleen te kennen langs bijdragen en boeken. Niet alleen letterkundigen of andere geleerden moeten kunnen pronken met een biografie. De volkskunde van Brugge leeft mee in het leven van deze begaafde en daadvaardige Hoofdman van de West-vlaamse Volkskundigen. Antoon Lowijck zet met deze twee bijdragen een orgelpunt achter een ongewoon hoogstaand en een vooraanstaand werk.

Renaat van der Linden

-
- (1) I. PEETERS-VERBRUGGEN, *Volkskunde 1888-1938*. Nederlandse Volkskundige Bibliografie. Deel I. Antwerpen, 1964, 14.
 - (2) Gent, 1888, 64.
 - (3) I. PEETERS-VERBRUGGEN, o.c., 4.
 - (4) C. LAURIJSSSEN, *De folklore van een Kempisch dorp*. Volkskunde, XXXVII (1932) 128-147.
M. S. [ACRE], *Volksspelen op een dorp van Oost-Vlaanderen*. Volkskunde, XXXII (1927) 170-174.
D. CLAES, *Uit "Mijn dorp over zestig jaren"*. Het gansrijden. Volkskunde, XIX (1907-1908) 179-181.
 - (5) G. SCHMOOK, *De driehoeksverhouding Pol De Mont - August Gittée - Alfons De Cock*. Kon. Vl. Akad. Taal- en Letterkunde. Reeks IV, nr. 14, Gent, s.d. (1950), 96. Questionnaire rédigé par la Société d'émulation de Bruges. (Get.): le secrétaire de la Société, L. de Foëre.
 - (6) K. C. PEETERS, *Volkskundige Aontekeningen. Nota's en bibliografie bij "Eigen Aard"*. Antwerpen, 1962, 52-53: Ambachten en Gilden.
 - (7) Gent, 1950.
 - (8) Gent, 124, 141.

Zie ook R. v. d. L., *Volkskunde in de stad*. Leiegouw, Kortrijk, jaargang 1976, 33-52, 10 ill. Tekst v.d. uiteenzetting over Stadsvolkskunde in het Kortrijkse stadhuis op 27 sept. '75, bij de presentatie van *Kortrijk 1945-1955*, door P. Debrabandere, Kortrijk, 1975, 160, 62 ill., met korte waardebevestiging van het boek van Hervé Stalpaert en van Eric Lepeer, *Vin Dune en de Zee*, Wenduine, 1974, 325, 158 ill., met aanraking van werken uit Oostenrijk, Duitsland, Sicilië en Canada.

ALLERHEILIGEN IN ONS LAND *

Volksdevotie in Nederzwalm, Geraardsbergen,
Dendermonde, Diest, Lochristi en Blaton.

De term *inwendige brand* beduidt volgens de volksmond alhier dat de oorzaak van de kwaal een inwendige oorsprong kent.

Bij het onderzoek van gebruiken op de bedevaartplaats treft u allerlei zegspersonen aan : de pastoor, de koster, een kloosterzuster, de herbergier naast de kerk, bedevaarders. In een bundel van me ligt een reeks gele briefjes waarop mevrouw O. De Wit, een beewegvrouwtje uit Aalst, richtlijnen verstrekte. Ze ondernam tegen vergoeding bedevaarten voor andere lieden. Het gebeurde dat ze in de winterperiode laat in de namiddag te Nederzwalm aanlandde en met de trein niet kon terugkeren naar de Ajuinenstad. In dergelijk geval logeerde ze in de herberg Sint-Elooi nabij de kerk. De tweeëntachtigjarige Victor Schamp en zijn echtgenote Idalie Desmet, uitbaters van de herberg, hebben Mevrouw De Wit zeer goed gekend en noemden haar familiaar maar zonder een zier spot *Meetje van Aalst*. De richtlijnen luiden als volgt :

HH. Petrus en Paulus

Allerheiligen

Bedevaart naar Nederzwalm (St.-Denijs-Boukel)

In de kerk bidt men de 4 akten, 5 Onze-Vaders en Weesgegroeten, voor de 5 bloedige wonden van Christus en Glorie, enz. Men doet de ronde der kerk 3 maal op zijn kruis. Aan de lijkdeur bidt men 5 Onze-Vaders en 5 Weesgegroeten. Dan aan de rechter kant ook 5 Onze-Vaders en Weesgegroeten. Dan achter de kerk aan het H. Kruis hetzelfde, aan de linker kant ook hetzelfde en zo doet men 3 maal de ronde der kerk op zijn kruis voor de 5 bloedige wonden van Christus.

Nadien doet men den kruisweg binnen of buiten de kerk, en offert al de gebeden op en vraagt de genezing. Eene litanie kopen en ze 9 dagen, 2 boeten bidden elk van 9 dagen bestaande uit 9 Onze-Vaders en Weesgegroeten en de 4 akten. Te biechten en communiceren binst de 9 dagen. U zegenen t'huis met 1 stuk geld en offeren in de kerk. De kerk vragen van alle H. Zwalm.

Meetje van Aalst hield er zelf een specifieke gewoonte op na. Bij het einde van de ommeegang(en) nam ze plaats voor het reliekschrijn

(*) Vervolg van nr. 1/1976, 31-40.

en bad met kruiselings gestrekte armen nog vijf vaderonzen en tot slot klonk driemaal een plechtige aanroeping : *Alle Heiligen hier, Petrus en Paulus, bidt voor ons. Vader in de hemel, Goddelijke Zoon, H. Geest, Bruidegom van Maria, verleent de genade aan Petrus en Paulus de genezing te bekomen van de personen voor wie ik deze bedevaart hier onderneem.*

De bevolking en de bedevaarders geloven, zoals mevrouw De Wit het uitdrukt(e) dat de relikwie van Alle Heiligen in de kerk voorhanden is en dat de hulp mits groot geloof vanzelfsprekend is.

Ex-voto's

Tot omstreeks 1950-1960 konden de bedevaarders zich nog steeds wassen ex-voto's in de kerk aanschaffen. Ze legden hun offer neder op het zijaltaar, op het schrijn, hingen die aan een van de haakjes onder de voetstukken van de voorgeplaatste zuilen of aan de ring van de kaarsenkroon in de hoek naast het altaar. Een tiental jaren geleden hingen nog een tiental ex-voto's aan haakjes onder de voetstukken en aan de kaarsenkroon. Thans (mei 1975) bengelt alleen een zilveren ex-voto dat een kind voorstelt, onder het voetstuk van de linker voorgeplaatste zuil.

Tot vóór de eerste wereldoorlog brachten landlieden er het hele jaar door offers in natura : klompen boter en stukken vlees. Elke zondag bijna bemerkten de gelovigen een offerande op... een grote schaal die zich speciaal daarvoor op het zuidelijk zijaltaar bevond.

Pastoor Theodoor van den Brink, geboren in Nederland te Laren in 1873, en in Nederzwalp als pastoor aangesteld op tien april 1927, heeft het gebruik ingevoerd de bedevaarders na hun bezoek aan de kerk naar de kapel " Nood zoekt Troost ", ongeveer tien minuten er vandaan, te laten gaan. Ze offeren er een geldstuk en bidden drie onzeveraders en weesgegroeten.

Bedevaartgebruiken

Bedevaartgebruiken zijn niet inherent gebonden aan de plaats als dusdanig, maar ook aan de personen die er komen bidden. Zo gebeurde het vroeger vrij regelmatig, dat twee personen in het café St.-Ellooï binnentraden en aan de bazin Idalie Desmet vroegen om hen te vergezellen tijdens hun ommeegang in en rond de kerk. Deze lieden waren overtuigd, dat drie personen vereist waren om een volwaardige beeweg te ondernemen.

Alleen Meetje van Aalst en de door haar gezonden personen deden de ronde van de kerk " op zijn kruis ". Zij doorkruisen het gebouw in

de vorm van een Andreaskruis; van oost naar zuid, van west naar noord, dwars door de stoelen door, van de ene uithoek naar de andere dus. Op de vier hoeken dienen ze te bidden en deze werkelijke 'kruistocht' hernamen ze driemaal.

De bedevaarders komen thans nog het hele jaar door, zegenen zichzelf aan de reliek in het schrijn van alle heiligen. Daar ligt een zakdoek ter beschikking om even over het glas te wrijven. Daar liggen litanies en kaarsen. Op de huidige litanie, gedrukt bij De Beiaard te Zottegem, is de aanroeping tegen de stukken en de inwendige brand niet meer vermeld.

De tekst luidt aldus :

†

**BEDEVAART
IN DE KERK
van
ALLERHEILIGEN
Nederzwalm-Hermelgem**

—

Alle heilige Engelen
Alle heilige Patriarchen
Alle heilige Profeten
Alle heilige Apostelen
Alle heilige Martelaren
Alle heilige Belijders
Alle heilige Maagden
Alle heiligen des hemels,
H. Maria, koningin van
hemel en aarde,

O hoe heerlijk is het rijk, waarin
alle Heiligen zich met Kristus ver-
heugen; getooid in witte gewaden,
volgen zij het Lam overal waar het
gaat.

V. De heiligen jubelen in glorie
R. Zij verheugen zich op de plaats
hunner rust.

bid voor ons.

De hoogdag is nog steeds Allerheiligen op één november! De pastoor en de parochianen roemen erop. Volgens de mededeling van Richard de Vleeschouwer waren er in 1947 ongeveer zeshonderd mensen in elke mis aanwezig: "elk plaatsje was bezet; de mensen zaten in de biechtstoelen, op de predikstoel en zelfs tot tegen de trappen van het hoogaltaar stonden de gelovigen opeengepakt." Een dusdanige toeloop doet er zich heden niet voor, maar alle stoelen zijn bezet en vele vreemdelingen zijn verplicht gedurende de dienst recht te blijven staan, mannen

en vrouwen en kinderen. Na de missen zegent de pastoor met de relikwie van Alle Heiligen. Vele lieden doen de ommeegang driemaal buiten de kerk, houden halt voor de acht staakkapelletjes, aan de ingangsdeur en voor het kruisbeeld aan de rug van het koor. Weinigen doen de ommeegang driemaal binnen en buiten het heiligdom. Na de rondgang (en een gebeurlijk bezoek aan de kapel Nood zoekt Troost) is de beeweg volbracht. Al duurt de kermis niet lang, toch heeft ze plaats op één november in de voormiddag. Kramen met alle mogelijke koopwaren, speelgoed en snoep, een paardjesmolen zijn opgesteld op het grote plein tussen de kerkhofmuur met het hek en de weg Oudenaarde-Aalst. De kermismolen oogst een dag tevoren en nadien bijval bij de kinderen van het centrum.

Op vrijdag eenendertig oktober draagt hij om negentien uur een mis op die reeds telt voor de hoogdag van Allerheiligen, van zes tot zeven uur hoort op die dag een vreemde geestelijke biecht. Op Allerheiligen krijgen we de traditionele missen om zeven en om negen uur, maar om tien uur draagt hij een speciale mis voor de bedevaarders op. Op één november zat de kerk tijdens elke mis bomvol en de pastoor begint zijn preek telkens met de welkomstgroet : Beminde parochianen en beste bedevaarders. Het treft dat zeer vele parochianen en bedevaarders, zeker een derde van de aanwezigen, te kommunie gaat, en na de mis de zegen met de relik wil verkrijgen; een klein deel offert nog kaarsen; de stroom van bedevaarders rond de kerk die bidden aan de kapelletjes, hoort tot het verleden. Enkele vaders en moeders met kinderen, als kleine groepjes, houden nog halt voor de kapelletjes en bidden voor het schrijn aan het rechterzijaltaar. Een kraam en een kermismolen vóór het kerkgebouw handhaven de kermis-atmosfeer.

Geraardsbergen

Het kan gebeuren dat iemand geplaagd is met een ziekte waarvan hij de aard niet goed kent en waarvoor hij dus geen enkele beeweg weet. In dit geval zal de gewone volksmens de hulp van alle heiligen inroepen. Hij redeneert zo : dat er onder al die heiligen toch wel één zal wezen, dewelke de macht bezit deze ziekte te genezen.

In de streek van Geraardsbergen en Brakel gaan de mensen ter beevaart naar de hoofdkerk van Geraardsbergen, waar zij de zegen met de relikwie van alle heiligen vragen. De zeereerwaarde heer deken maakt dan terecht de opmerking, dat deze relikwie niet bestaat, wel echter de 'relikwie van vele heiligen'.

Met deze tekst steekt Richard De Vleeschauwer in 1948 van wal voor het hoofdstuk XXIV "Onbekende Ziekten" in zijn studie *Volksbeewegen tegen ziekten van mens en vee in het bestuurlijk arrondissement*

Oudenaarde(11). Hij laat de bespreking van gebruiken achterwege, daar de stad buiten dit arrondissement gelegen is.

Zes jaar later behandelt Godelieve de Schrijver hetzelfde onderwerp voor het Arrondissement Aalst(12). De zeereerwaarde heer deken deelt haar mede dat haast geen dag voorbijgaat of meerdere mensen komen vragen om met de relikwie van alle heiligen gezegend te worden. Geen geestelijken of andere personen kunnen haar verklaren hoe de verering van alle heiligen er zou ontstaan zijn. Ligt een verklaring in het feit, dat zovele altaren achter het koor aangebracht zijn ?

De bedevaarders worden gezegend met de relikwie en leggen geld op de offerschaal. Ze offeren nooit kaarsen, wellicht om de eenvoudige reden, dat ze niet weten voor welk beeld ze die zouden ontsteken. Ze vragen nooit hoe ze de beeweg moeten ondernemen en gaan driemaal rond het koor, gewoonlijk met de paternoster in de hand; ze houden stil voor elk kapelletje, althans voor dat element in de kerk dat ze als een kapelletje beschouwen, d.w.z. voor ieder altaar, zes in getal. Ze komen meest in de voormiddag en vooral de maandag, wanneer ze zich naar de markt begeven. Gewoonlijk zijn het vrouwen. Ze aanroepen alle heiligen in hoofdzak tegen de "kwade hand". Het geldt een soort voorzorgsmaatregel. Ook bescherming of genezing van dieren brengen ze te berde, want Godelieve de Schrijver noteerde de ongewone uitdrukking van sommige lieden bij hun vraag voor de zegening: "Mijnheer de paster wilt ge mij eens zegenen voor de beesten ?"

De verklaring van 1954 "dat haast geen dag voorbijgaat of meerdere mensen komen vragen naar de relikwie..." hoort tot het verleden. Enkel en alleen de maandagvoormiddag en dan nog in geringe mate komen vrouwen naar de relikwie van alle heiligen vragen.

(11) Richard De Vleeschauwer, o.c. 46.

(12) Godelieve de Schrijver, **Volksbedevaarten tegen ziekten van mens en dier in het in het bestuurlijk arrondissement Aalst**. Licentiaatsverhandeling. Leuven, 1954 (typoscript), 159-161.

Zegspersonen: e.h. Robert D'Hollander, St.-Maria-Oudenhove, oud-deken van Geraardsbergen (1899); Jozef Vindevoghel, past.-deken; Honoré Van Caenegem-Simoens, koster-orgelist. Eveneens inlichtingen van andere zegspersonen. die op bedevaart kwamen, maar hun naam niet wilden mededelen en van marktkramers. Leo Simoens. **Onze heiligen in kerk en kapel**. Bisdom Gent 1952, vermeldt de verering niet.

De kataloog **Geraardsbergen 1068-1968 St.-Bartholomeuskerk en haar kunstwerken**. Geraardsbergen, 1968 stipt aan Osculatoria of Reliekdoosjes, nr. 4. Alle heiligen. Verering in één doosje van de relikwieën van 't H, Kruis en van acht heiligen.



Afb. 6. Reliëkdoosje

Het betreft een zilveren osculatorium of reliëkdoosje, waarvan de kern uit de zeventiende eeuw stamt, en de omlijsting uit de tweede helft van de negentiende eeuw, als een element van neobarok. De relikwie bevat centraal een relik van het h. Kruis, verder een van de H. Faustinus, Apollonia, Anastasia, Valentinus. en langsheen de randen van Hipolitus, Maria Magdalena, Laurentius, Petrus, allemaal martelaren behalve Maria-Magdalena, zie bijlage 1. Een ander reliëkschrijn van drieëndertig sinnen bevindt zich eveneens in

de kerk en toont enigszins overeenkomst met dit in Lochristi. Zie Bijlage 2. Heeft dit vroeger verband gehad met de verering van alle heiligen? Geen zegspersonen kon me in dit opzicht uitleg verstrekken.

Dendermonde

In de Onze-Lieve-Vrouwekerk te Dendermonde beleeft een opmerkelijke geest geen last met de verering van alle sinnen. Er staat duidelijk op de voorzijde van de offerblok :

HIER OFFERT MEN TER ERE VAN ALLE HEYLIGEN

De sokkel met dit bericht bevindt zich in het zuidelijk zijkoor naast het altaar van Sint-Kwinten. De reliëkhouder is getooid met twee cherubs als borstbeelden, palmtakken en een lauwerkrans, stamt uit de achttiende of negentiende eeuw en bevat elf reliëken, centraal Sint-Joris, rondom de HH. Bartholomeus, Kornelius, Dorothea, Antonius-abt, Agatha, Niklaas, Sebastianus, Hubertus, Katarina, Cecilia. Zie Bijlage.

Dr. veearts J. Wouters van Wetteren haalt de bedevaart ter ere van alle heiligen aan in zijn boek *Volksdiergeneeskunde*(13). " Wat nu gedaan als het dier lijdt aan een ziekte waarvan men niet goed weet wat ze eigenlijk is of als men de patroonheilige tegen een gekende ziekte niet kent? Wel het is heel eenvoudig. Men gaat dan meestal naar Dendermonde

(13) Wetteren, 1966, 158.



Afb. 7. Schrijn en sokkel met tekst.

beewegen in de Grote Kerk naar de "Onbekende Santen". Tussen deze zal er toch zeker een barmhartige ziel gevonden worden die toch het boerenleed zal willen ter harte nemen."

Hier stellen we tot onze verwondering vast, dat officiële dokumenten zouden getuigen van een ongewone term. Dom Pieter Batselier O.S.B., betitelt in het boek *Dendermonde Folklore*(14) een hoofdstuk: Volksdevotie in het land der Onbekende Santen. Leo Simoens(15) gewaagt van Alle Onbekende Sinten.

Het treft in elk geval, dat de verering van alle sinten of van alle heiligen gebonden is aan een vaste datum, namelijk aan de eerste zondag van de maand. Liederen van de buiten (en ook van de stad) komen geld offeren in de gleuf, om bescherming te verkrijgen voor dieren, voor mensen. De pelgrims die hun intentie te kennen geven, verklaren, dat ze komen om verlost te zijn van zweren, van brand en van uitslag, evenzeer voor gevallen van mensen als van dieren. Ze komen steeds de eerste zondag en treden naar de offerblok vóór of na de eerste mis of ook wel voor of na de tweede mis, maar dit in geringere maat.

Een doek uit de achttiende eeuw biedt vrij stelselmatig een beeld van alle heiligen(16). Op een blok van de h. Hilduardis uit 1848 komen naast deze figuur zeseenveertig andere heiligenbeelden voor. Ik was nog niet in staat te achterhalen, of deze werken verband kunnen houden met de traditie van een volksdevotie voor alle santen(17).

(14) Uitg. naar aanleiding van de tentoonstelling "Dendermonde Folklore" in het Folklorejaar 1974, 86.

(15) *Onze heiligen in kerk en kapel*. Bisdom Gent, 1952, 42.

(16) Dr. E. Dhanens, *Inventaris Kunstpatrimonium Oost-Vlaanderen*. Dl. IV. *Dendermonde*. Gent, 1961, 125, nr. 259.

(17) J. Broeckaert, *Beschrijving der O.-L.-Vrouwekerk van D.*, 35. *Dendermonde*, 1907, 35, 57.

L. Bruyninx, *Dendermonde. Geschiedenis. Gebouwen*. *Folklore*, 1965, 228.

Zegspersonen: z.e.h. p.d. R. Ruyskensvelde; Marcel Defleur, koster-orgeliste; Dirk Van den Broeck, adj.-koster. Zie Bijlage 3.

In de provincie Brabant treft u de gemeente Sint-Kwintens-Lennik aan. In Oost-Vlaanderen vindt u Sint-Kwinten alleen in Dendermonde⁽¹⁸⁾. Op het vroegere litanieblaadje leest u vóór of achter de litanie, dat de heilige martelaar Quintinus "biezondere patroon tegen alle in- en uitwendige brand, de stuipen, de ziekte der kinderen, het water, de fijt der vingeren, enz." aangeropen wordt: met grote toeloop vereerd en bezocht op de eerste zondag van iedere maand... De eerste zondag van iedere maand heeft de vermaarde begankenis plaats genoemd: "der onbekende sancten"⁽¹⁹⁾ Het plaatselijk onderzoek wees uit, dat de lieden er alle heiligen... of de onbekende sancten aanroepen evenzeer voor de kwalen van mensen als van dieren. De begankenis tegen (uitwendige) brand stemt overeen met die te Nederzwalm. In de Slotbeschouwingen komen we daar op terug. De tekst op de meest recente litanie stipt aan, dat de H. Quintinus samen met de "Onbekende Sancten" vereerd wordt... We hebben de indruk, dat de aanroeping van alle heiligen of onbekende sancten wel afzonderlijk geschiedt.

Diest

Allerheiligenkapel

Het Katoliek Jaarboek voor België⁽²⁰⁾ dat jaarlijks verschijnt, verstrekt onder de rubriek Lijst van parochies, kapelanijen en parochiegeestelijkheid, niet alleen de naam van de lokaliteit en van de geestelijkheid, maar tevens de titelheilige van de parochie. Voor Vlaanderen leest u bij Nederzwalm Alle Heiligen, voor Wallonië Blaton La Toussaint. Diest met de Allerheiligenkapel komt er niet in voor.

Voor het ontstaan van de Allerheiligendevotie in andere gemeenten bestaat geen aanwijzing. Voor Diest is de naam van de stichter(s) be-

(18) Leo Simoens, o.c., 23, 42.

(19) Op de litanie stond na... onbekende sancten... Men kan zich ten tijde laten zegenen met de relikwieën der HH. Quintinus, Cornelius, Antonius, Bernardus, Birgitta (sic), Petronilla, Macharis, van St.-Pietersbanden, van den Kinkhoest, St.-Bernardusvuur, enz.

De nieuwe litanie verklaart sober: Quintinus, Patroon tegen in- en uitwendige brand, de stuipen, kinderziekten, enz.

De H. Quintinus wordt samen met de "Onbekende Sancten" vereerd op de eerste zondag van elke maand in de dek. kerk van O.-L.Vrouw te Dendermonde. De reeks heiligen op de vroegere litanie stemt niet overeen met de santen, vervat in het schrijn van alle heiligen.

(20) Uitg. Interdiocesaan Centrum, Brussel.

kend⁽²¹⁾ : Geeraart Bijen en zijn echtgenote Aleidis. *De oprechtinsbrief was gedagteekend van 27 april 1371. De ogivale kapel was ter eere van alle Heiligen opgerecht en heeft hierdoor haren naam aan den berg gegeven.* M.J.F. Raymaekers, Pr. betitelt zijn werken herhaaldelijk met *Historische Oogslag op*⁽²²⁾.

Het is aldus bekend, dat een burger uit Diest en zijn gade er een kapel op de toenmalige Kluisberg hebben laten oprichten. Over de drijfveer wordt geen woord gerept. In 1450 schonk de bisschop van Luik de kapel als bidplaats aan de *Gesellen van den Rooden Valk*, een voetbooggilde. Zij richtten daar hun koningsschieting in. Aan de torenspil was een houten vogel bevestigd. Koning werd hij die hem met zijn pijl kon neerhalen. Bij elke plechtigheid in de kapel moesten de gildeleden op post zijn : het St.-Jorisfeest, het feest van Alle Heiligen, de verjaardag van de wijding, het jaargetijde voor de overleden broeders op de dag na het St.-Jorisfeest. Bij de oprichting van het kanunnikenkapitel in de St.-Sulpitiuskerk kwam een binding tussen de hoofdkerk en de kapel tot stand⁽²³⁾.

De beroerten van de zestiende eeuw, langs de Geuzen, herschiepen de kapel tot een puinhoop. De zeventiende eeuw bracht de heropbouw, dank zij giften van bedevaarders en de edelmoedige houding van notabelen : de aarsthertogen Albert en Isabella, prins Willem van Oranje, aartsbisschoppen, de gemeenteoverheid. enz. Een plechtige wijding had plaats in 1615.

Bij de Franse revolutie onderging de kapel het lot zoals vele andere bidplaatsen : verkoop als nationaal goed. De koper brak het heiligdom bijna geheel af. Na de val van Napoleon en de stichting der Nederlanden werd het hersteld. De wijding had plaats in 1816. Een sluiting als niet erkende bidplaats geschiedde in 1825; in 1830 liet de Gouverneur van Brabant de kapel openstellen. Weer volgde een verwickeling, daar de kapel moest ruimen voor de vestingswerken. In 1854 begon de afbraak, maar op 1 november van hetzelfde jaar was de nieuwe aan de voet van de berg klaar voor de missen en begankenis.

Gerard SIMONS & Renaat VAN DER LINDEN

(wordt voortgezet)

(21) F. Raymaekers, *Historische oogslag op de kapel van Alle Heiligen*. Brussel, 1864, 6. [Uit Noord en Zuid. Maandschrift voor Kunsten, Letteren en Wetenschappen, Antwerpen, III (1864).

(22) *Historische oogslag op de rederijkkamers v. Diest*. 1860. *Hist. oogslag op het voorm. Augustijnenklooster te D.*, 1861.

(23) Raymaekers, ... *Alle Heiligen*, 8-11.

KONINKLIJKE BOND DER OOSTVLAAMSE VOLKSKUNDIGEN

Vereniging zonder winstoogmerk

De Bond geeft "Oostvlaamse Zanten" uit, schrijft ten laste van zijn Alfons de Cockfonds tweemaal een prijsvraag over volkskundige onderwerpen uit, organiseert voordrachten, tentoonstellingen, is in 1968 gestart met een Kantwerkstersklub Sint-Katelijne die kursussen in kantwerk organiseert.

Raad van Beheer van de Bond : erevoorzitter : Edm. Boonen; voorzitter : Lic. R. van der Linden; ondervoorzitters : Lic. M. Daem en G. Weze; sekretaris : M. Broeckhove; penningmeesteres : S. Van de Velde-Smet; leden : Lic. M. De Man-Verbeeck, H. Depoorter, M. De Puydt, Dr. J. De Vriendt, Dr. R. Haeseryn, G. Hebbelynck, A.G. Homblé, Lic. L. Hoste, Lic. E. Muylaert, G. Rouquart, R. Ruys, R. Tondat, F. Van Bost, Prof. Dr. P.J. Vandenhoute en Lic. R. Van de Walle.

Kommissie voor volkskundige enquêtes : voorzitter : Lic. R. van der Linden; leden : M. Broeckhove, Lic. M. Daem, Dr. R. Haeseryn, A.G. Homblé en G. Weze; adviseurs : Dr. H. Arens en Lic. A. Van den Kerckhove.

Kommissie voor feesten en reizen : voorzitter : G. Weze; leden : M. Broeckhove, M. De Puydt, Dr. R. Haeseryn en F. Van Belle.

Kantwerkstersklub Sint-Katelijne : voorzitter : G. Weze; lesgeefster-monitrice : Mevr. Van Dijck; dames-lesgeefsters : De Schrijver, De Smet, Lejeune, Peeters, Pintelon en Van Poeck-De Knijf.

De Bond beheert het Gentse Museum voor Volkskunde dat de Bond in 1927 in het voormalige Museum voor Oudheden, Lange Steenstraat heeft gesticht en dat in 1962 naar het Kinderen Alyns-hospies, Kraanlei 63 werd overgebracht met een beheerkommissie samengesteld uit vertegenwoordigers van het Stadsbestuur van Gent en van de Bond.

Beheerkommissie Museum voor Volkskunde : erevoorzitter : Edm. Boonen; voorzitter : G. Weze; ondervoorzitter en konservator : Dr. R. Haeseryn; sekretaris : M. Broeckhove; penningmeester : G. Hebbelynck; leden : Lic. M. De Man-Verbeeck, H. Depoorter, M. De Puydt, Dr. J. De Vriendt, A.G. Homblé, Lic. L. Hoste, Lic. E. Muylaert, G. Rouquart, R. Ruys, R. Tondat, F. Van Bost, Prof. Dr. P.J. Vandenhoute, Lic. R. van der Linden, Lic. Van de Walle, A. Vandewege en Dr. G. Van Severen.

Dagelijks bestuur en aankoopkommissie van het Museum voor Volkskunde : voorzitter G. Weze; ondervoorzitter en konservator : Dr. R. Haeseryn; sekretaris : M. Broeckhove; penningmeester : G. Hebbelynck.

(Vervolg van tweede blz. van de kaft)

32. Kantwerkstersklub St.-Katelijne - Kursus Stropkant 2e leerjaar : 200 F + 10 F porti.
33. Kantwerkstersklub St.-Katelijne - Kursus Cluny : 200 F + 10 F porti.
34. Huldebetoon E.H. Gabriel Celis gevolgd door zijn Bibliografie samengelezen door F. VAN ES. 1954, 20 blz., 1 ill. Prijs : 50 F (leden 38 F) + 8 F porti.
35. Voorzitter F. Van Es ter ere, Huldebetoon en Bibliografie. Inleiding "De Wals der Zestigjarigen" door Prof. Dr. P. DE KEYSER. 1954, 24 blz., 1 ill. Prijs : 50 F (leden 38 F) + 8 F porti.
36. Ndl. Volksk. Bibliografie. Deel XVI Oostvlaamse Tijdschriften (1823-1960) door N. POBLOME, Antwerpen 1973; LXXI + 354 p. Prijs : 450 F (leden 360 F) + F porti.
37. Cikorei door Lic. R. VAN DER LINDEN (nr. XXXIII v. Uitgaven Kon. Bond...) 1973, 48 blz., 1 kaart, rijk geïllustreerd. Prijs : 80 F (leden 55 F) + 8 F porti.
38. De Gentse Kant door M. BROECKHOVE, met uitleg door Mevr. L. VAN DIJK-VANHOOREN (résumé en français) (nr. XXXIV v. Uitg. Kon. Bond...). 1973, 36 blz., 12 ill. Prijs : 105 F (leden 85 F) + 10 F porti.
39. Kantwerkstersklub St.-Katelijne - Kursus Russische en Moderne kant. Prijs : 200 F + 10 F porti.
40. Votiefschilderijen en Mirakelboek van Kapelletje Schreiboorn te Gent. door M. DAEM, 1975, 142 blz. quarto, 80 ill. waarvan 30 in vierkleurendruk, met Frans, Engels, Duits en Italiaans résumé. Prijs 1850 F + 50 F verzending.

Elk bedrag vooraf storten op postrekening nr. 000-0096946-43 van de Bond der Oostvlaamse Volkskundigen. Gent.

REEKS : UITGAVEN VAN HET MUSEUM VOOR VOLKSKUNDE

1. Uit de geschiedenis van het Saffarke of Kogelflesje (mit einer d. Zusammenfassung) door M. VAN WESEMAEL. Prijs 40 F + 6 F verzending.
2. Gents Erfgoed. Het Patershol, pentekeningen en schilderijen van Gijbert BOERJAN, met inleidingen door Lic. R. VAN DER LINDEN en G. WEZE. 1975, 60 blz. quarto met 43 blz. illustratie. Prijs 180 F + 10 F verzending.

Elk bedrag vooraf storten op postrekening nr. 000-0112781-67 van Museum voor Volkskunde te Gent.

(Zie vierde bladzijde van de kaft)

UITVERKOCHT zijn: Herdenkingsalbum Alf. de Cock - Het Stroodekkersbedrijf door Cl. Trefois - Lodewijk De Vreese Bibliografische studie - De Plattegrondsvormen van z.g. - Frankische Boerderijtypen en hun geografische Verspreiding in ons Land, door Cl. Trefois - De Draak van het Belfort van Gent in de Folklore, door Cl. Trefois - De Tinnepotgieterij te Gent, door J. Boes - Galerij van Gentsche Typen, door E. Andelhof - De Magie van het Poppenspel, door F. Van Es en anderen - Devotie tot de Heilige Donatus, door M. Broeckhove - Sint-Kristoffel, Legenden, Verering, Verspreiding, door R. van der Linden - Kinderspelen en Liedjes uit het Land van Dendermonde, door Mevrouw L. Bataille-Hiel - Leerknepen in de kunstambachten te Gent 14e en 15e eeuw, door M. Daem - Register op G. Celis: Volkskundige Kalender ..., door F. M. Olbrechts - De Groei en Bloei van de Arteveldefiguur in de Vlaamse Volksziel, door J. Vermeulen - Bijdrage tot de volkskunde van Moerzeke, door J. Laureys - Vrolijke Doodsbrieven vol humor en gal, door R. van der Linden en G. Simons - Duiventorens in Oost-Vlaanderen, door O. S. Depraet - Waasch Sagenboek, door F. Van Es - Weerkundige Volkskalender van het Vlaamse land, door M. Broeckhove - Wetterse Typen, door A. Van Durme - Het Hospices der Kinderen Alijn door E. Luykx - Jan De Lichte door G. Simons - De Wetterse Reuzen, door Lic. M. Daem - De levende Folklore van het Gewest Balesgem, door M. Broeckhove - De 78ste Rattenschieting te Zaffelare, door Lic. M. Daem.

Lidmaatschap Bond Oostvl. Volkskundigen: vanaf 1975 Jaarlijkse bijdrage gewoon lid: 300 F; gezinslid: 100 F (zonder tijdschrift); gepensioneerde: 250 F; beschermend lid: 500 F; steunend lid: 1000 F (B.T.W. steeds inbegrepen).

Abonnement op Oostvlaamse Zanten voor niet-leden (bibliotheken, instellingen, boekhandel, verenigingen, enz.): 350 F (B.T.W. inbegrepen); buitenland: 400 F per jaargang.

De v. z. w.

NOORDSTARFONDS

steunt Oostvlaamse Zanten.

HET NOORDSTARFONDS

is de kulturele stichting
van de Vlaamse verzekeringsmaatschappij

DE NOORDSTAR EN BOERHAAVE

Groot Brittanniëlaan, 121, Gent.