

TB 3AAS

Geschied. M. B.

# H A N D E L I N G E N

der

Maatschappij voor Geschiedenis  
en Oudheidkunde  
te Gent

NIEUWE REEKS — DEEL XXXIV

1980

GENT 1980

Geschied. M. B.

MAATSCHAPPIJ VOOR GESCHIEDENIS EN OUDHEIDKUNDE  
TE GENT



**Bestuur :**

*Voorzitter :*

Professor Dr. S. J. DE LAET, Ridder Soenenspark 43, 9820 St.Denijs-Westrem

*Ondervoorzitters :*

Professor Dr. A. DE SCHRYVER, Meidoordreef 30, 9219 Gentbrugge

Dr. H. NOWE, Krijgslaan 1, 9000 Gent

*Secretaris-penningmeester :*

Professor Dr. R. VAN CAENEGEM, Veurestraat 18, 9821 Afsnee

*Redactiesecretaris :*

Dr. H. DE RIDDER-SYMOENS, Blandijnberg 2, 9000 Gent

(alle briefwisseling en ruil)

**Lidmaatschap :** 300 F jaarlijks

Prijs, voor niet leden, van deze Handelingen : 350 F

(te storten op P.C.R. van de Maatschappij 000-0370680-43)

Uitgegeven met de steun van het Ministerie van Nationale Opvoeding en Nederlandse Cultuur, van de Provincie Oost-Vlaanderen en van de Stad Gent.

---

INHOUD

R. VAN DRIESSCHE, <i>De konventuele gebouwen van de Sint-Pietersabdij te Gent</i>	3
W. von GROOTE, <i>Die Angaben Galberts über Personen und Gremien des „Öffentlichen Rechts“ in Flandern 1127</i>	109
H. DE RIDDER - SYMOENS, <i>Lieven Van Pottelsberghe en het onderwijs te Gent in de zestiende eeuw</i>	125
Chr. VANDENBROEKE, <i>De medische konsumptie sinds de 16e eeuw</i>	143
G. GADEYNE, <i>Oostvlaamse medici en parochiepriesters, slachtoffers van de tyfusepidemie, 1847-48. Een episode uit de sociale geschiedenis</i>	167
R. CALCOEN, <i>George Sarton</i>	181
M. DESITTERE, <i>Archeologische Kroniek</i>	193
R. DE HERDT, <i>Bibliografie van de geschiedenis van Gent, 1979-1980</i>	215

---

Articles appearing in this journal are abstracted and indexed in Historical Abstracts and/or America, History and Life.

# DE KONVENTUELE GEBOUWEN VAN DE SINT-PIETERSABDIJ TE GENT

door

Architect-Dr. R. A. C. van DRIESSCHE

## ALGEMENE ORDONNANTIE

Gegrondvest circa 529 op de Cassinoberg bij Rome waren de Benedictijnen eeuwen lang de promotoren van het Christianisme in het West-Europees continent. Levend in gemeenschap onder de obediëntie van abten, stralen hun kloosters nog steeds de machtige geest uit die hun stichter Benedictus bezielde.

Het oudst gekend plan van een dergelijke abdij is dit van Sankt-Gallen in Zwitserland<sup>1</sup>. Daterend uit 820 wordt het beschouwd als het prototype van monachale architectuur uit de vroege middeleeuwen.

Doorgaans geoost, beschermde de kerk ten noorden de aanliggende gebouwen tegen het in onze gewesten heersend gure winterweder. Paalden aan de transept van de kerk: de sacristij, de kapittelzaal en de spreekkamers.

Aan de zuidelijke kruisgang — voorzien van een lavatorium — bevonden zich: de verwarmde zaal, de refter en de keuken. Ten westen werden gebouwd: de kelders, de magazijnen, het verblijf van de lekebroeders en het gastkwartier.

Boven de kapittelzaal en het calefactorium werd de „dormter” geïnstalleerd, die door een trap direkt verbonden was met de transept zodat de monniken zich vlug naar de Metten konden begeven.

De bibliotheek en de cellen van de copiïsten waren ondergebracht nabij de kapittelzaal waarachter men soms een kleine slaapzaal en bijna altijd de infirmerie aantrof. Bij de hoofdingang was er gewoonlijk een kapel langswaar de bezoekers dan toegang kregen tot de abdij<sup>2</sup>.

Konfronteert men het grondplan van Sankt-Gallen met het zgn. „Rode plan” (afb. 1) dat van het Gentse sticht werd gemaakt voordat de middeleeuwse kerk en een groot deel van de abdij werd gesloopt, en de afkomende materialen elders aan bouwwerken in de stad werden gebruikt<sup>3</sup> dan stelt men enige belangrijke verschillen vast.

Door het feit dat de gebouwen — die de kerk ten noorden flankeren —

(1) Ph. Schmitz, *Histoire de l'Ordre de Saint-Benoit*, D. II, Maredsous, 1942, pp. 32-33.

(2) E. Reusens, *Aabbayes Cisterciennes*, in: *Bulletin de la gilde de Saint-Thomas et de Saint-Luc*, 1877, verspreid over de pp. 30-115.

(3) P.C. van der Meersch, *Inventaire des Cartes et des Plans conservés aux Archives de Flandre Orientale*, Gent, 1850, nr 205; R. van Driessche, *De voormalige Romaans-Gotische kerk van de St.-Pietersabdij te Gent*, in: *Handelingen Mij. Geschiedenis en Oudheidkunde te Gent*, D. XXXI, Gent, 1977, pp. 13-14.

aan de westzijde werden opgericht vertoonde de ordonnantie van de St.-Pietersabdij, grosso-modo, vier evenwaardige luiken die ingesloten werden tussen lijnen lopend noord-zuid en oost-west.

Het eerste vak (noord-oost) werd nagenoeg voor de helft ingenomen door de kerk, terwijl het resterend deel voorbehouden bleef aan de pand met aanliggend de kapittelzaal (oost), de refter en de keukens (zuid). Het meest oostelijk gelegen gedeelte omvatte de infirmerie, enkele hovingen, het oud kerkhof, de priorij en de pitantie.

Het tweede luik (zuid-oost) werd begrensd door de refter, de pitantie, de priorij, de Schelde en de oostelijke buitenmuur. Verder omvatte het : enkele tuinen, een waterreservoir, de graanderij, de lazarij, twee schuren, de gevangenis en de aalmoezenij. Tussen de aalmoezenij en de grote refter lag een oud kerkhof.

Het derde deel (zuid-westen) bestond alleen maar uit gebouwen opgesteld langsheen de buitenmuur met daarin de hoofdingang van de abdij. Oostelijk hiervan kwamen dan de schoenmakerij, twee stallen en de portiersloge.

Aan de westmuur lag de proosdij met de gevangenis en twee stallen, terwijl het overige ingenomen werd door een groot binnenplein.

In het vierde en laatste luik, dit ten noord-westen, kwam de ingang voor van de kerk die voorafgegaan werd door een ontvangstzaal, de prelatuur met afhankelijkheden, hovingen met bezijden een ruime binnenkoer en een groot lavatorium.

Het noord-west en het zuid-west-vak waren gescheiden door een muur met middenin „de nieuwe poort”. De van een torentje voorziene kamer van de graaf lag in de nabijheid van het Stalhof <sup>4</sup>.

De beeldenstormen hebben op deze ordonnantie een diepe ingreep gepleegd. Zo werden, tussen 31 december en 16 januari 1579-1580, volgende gedeelten van de abdij gesloopt en verkocht : de paardenstal palend aan de Kanunnikstraat, de keuken inclus de westgevel, de infirmerie, de dormter met de daarondergelegen overwelfde vleesrefter, de zaal bezuiden de oude kapel, op de hoek van de pand de priorij, het schepenhuis, de ingang en de poort bezuiden het stalhof, de almezenij en de refter. De afkomende materialen werden o.m. gebruikt aan : de Keizer- en Heuvelpoorten, de palisaden van Schelde en Leie en de „Bollaertskamer” van het Gentse stadhuis die op 2 maart 1581 begonnen werd door Joos Rooman <sup>5</sup>. Om deze schade te herstellen en/of de verdwenen gebouwen door nieuwe te vervangen, waren vanaf 1585 grote leningen noodzakelijk.

In de loop van 1592-1595 smeekten de pieterlingen de Paus om vrijstelling van het annaat bij de verheffing van Lambert Hubeert tot de

(4) E. de Busscher, Notice concernant l'Abbaye de Saint-Pierre à Gand, in : *Annales Soc. Royale de Beaux Arts et Littérature*, D. II, 1846-47, p. 26 ; d: 10<sup>1</sup>.

(5) Ch. Diericx, *Memoires sur la ville de Gand*, D. II, Gent, 1814-1815, pp. 78, 348 ; V. van der Haeghen, *Hôtel de Ville, bâtiment dit Bollaertskamer*, in : *I.A.G.*, D. II, Gent, 1901-1906, pp. 358-359 ; J. van de Vivere, *Chronijcke van Ghendt*, édit. F. de Potter, Gent, 1885, p. 302 ; A. van Lokeren, *Chartes et Documents de l'Abbaye de Saint-Pierre au Mont Blandin à Gand*, Gent, 1868-1871, D. II, pp. 431, 450, 454 ; B. de Jonghe, *De Gentsche Geschiedenis van 1564 tot 1585*, Gent, 1781, pp. 128, 302.

prelatuur en om de afschaffing van het pensioen verschuldigd aan de kanunniken van Sint-Baafs.

De Gentse schepenen hadden trouwens in 1592 geattesteerd dat de abdij door de beeldenstormen decrlijk werd getroffen in haar architecturaal patrimonium. Vanaf 1584 tot 1614 grepen zowat overal aan de abdij restauraties plaats<sup>6</sup>.

Het Gents stadsarchief bezit twee litho's van G. Jacquain. De eerste (afb. 2) toont ons de toestand van het Sint-Pietersplein circa 1799 met de inplanting van het gebouwen-kompleks, zoals dit tot stand kwam na de verwoesting van de abdij door de beeldenstormen tot aan haar afschaffing en gedeeltelijke sloping in 1811<sup>7</sup>. Het geheel was door muren en hekken omsloten.

De ingang bevond zich nog steeds in de zuidmuur van het stalhof, met links daaraan de portiersloge en rechts enkele stallingen. Het stalhof zelf werd ten zuiden begrensd door de buitenmuur, ten westen door de Proostdij, ten noorden door een ijzeren afsluiting, ten oosten door de ontvangerij en het gastenkwartier. In de Proostdij waren ondergebracht de vierschaar, de gevangenis met kapel en de pijnkelder. Tegenover de korte gevel zuid, strekte zich een binnentuin uit palend aan de Kanunnikenstraat. Dit binnenplein werd gevolgd door een tweede, met in de oost-west-as de prelatuur, waarvan de achtergevel gericht was naar een derde binnenplein grenzend aan het kerkhof van de O.-L.-Vrouwkerk. In het hek tussen deze kerk en de prelatuur lag de moderne ingang. De smalle vleugel van het paleis en het daaraan evenwijdig koetshuis waren gebouwd omheen een fraaie tuin.

De barokkerk neemt dezelfde plaats in als de romaans-gothische. Al de gebouwen ten oosten van de kapittelzaal en het dagkwartier werden gesloopt. Alleen een brouwerij en een bakkerij met uitzicht op de Kantienbergstraat bleven behouden. Ten oosten van de kloostergang ligt de kapittelzaal met daarboven de gewezen bibliotheek, met in het verlengde de dagkwartieren; daarop haaks gebouwd omsluiten de refter en de infirmerie samen met de ontvangerij een ruime binnenkoer.

De tekening die voorkomt in de „Flandria Illustrata” van Sanderus geeft ons een vrij goed idee van de toenmalige ordonnantie van de abdijgebouwen<sup>8</sup>.

Dit was dan bondig de toestand geschetst van dit merkwaardig kompleks alvorens de afbraak in 1811 van het stalhof, de proostdij, de prelatuur en het koetshuis het geheel grondig zou wijzigen.

(6) R. van Driessche, o.c., pp. 58-61; A. van Lokeren, o.c., pp. 454-57, 459-60; d. 21, 22, 23, 24, 25, 26, 27, 28.

(7) E. de Busscher, Notice sur l'Abbaye de St.-Pierre à Gand, Gent, 1847, pp. 26-27; R. van Driessche, De barok St.-Pieterskerk te Gent, in: H.M.G.O.G., D. XXXII, Gent, 1978, pp. 11-12, 62.

(8) R. van Driessche, De barok Sint-Pieterskerk te Gent, in: H.M.G.O.G., D. XXXII, Gent, 1978, afb. 1.

## BOUWGESCHIEDENIS

*De kruisgang*

In het obituarium van de abdij<sup>9</sup> leest men o.m. dat de pand gebouwd werd onder het abatiaat (1517-1555) van Gerard van Cuelsbrouck. Alsdan moet de romaanse kloostergang afgebroken zijn geweest. Toen in de loop van 31 december - 16 januari 1579 de abdij gedeeltelijk werd gesloopt, bleven de muren van de pand vermoedelijk overeind, en beperkten de teruggekeerde monniken zich — juist zoals bij de kerk — louter en alleen tot het uitvoeren van lokale restauraties. Het staat vast dat abt Lambert Hu-beert (1582-95) zeker aan het lavacrum en aan de zuidpand liet werken en dat zijn opvolger Arsenius van Schayck (1615-31) het sanctorium (noord) speciaal deed bouwen om hem tot grafkapel te dienen<sup>10</sup>.

In 1612-13 zou de Gentse meester Lieven Plumion o.m. het plan tekenen van een galerij en van de refter. Dit kan zich beperkt hebben tot het bouwen van de verdieping op de kloostergang zuid. Toen werd de refter tevens gebruikt als kapel zodat strikt genomen er een nieuw lokaal nodig was om als refter te dienen. Uit de rekeningen kan men zich trouwens een vrij nauwkeurig beeld vormen van de omvang van deze werken<sup>11</sup>.

Niettegenstaande de inscriptie op een gedenkplaat — aangebracht op de binnenwand van de kruisgang oost — ons leert dat het stoffelijk overschot van abt Adelwinus (overleden circa 995) in 1613 gevonden werd in de muur van de Sint-Benedictuskapel van de romaans-gotische kerk, dacht Deruelle dat deze datum voor de werken aan de pand van ieder belang ontbloom was<sup>12</sup>. Naar onze mening zou deze datum evenwel in verband kunnen staan met de hoger aangehaalde opdrachten aan Lieven Plumion.

Op 10 oktober 1616 plaatste Lieven Smedts enkele brandglasramen zodat mag worden gesteld dat de restauratiewerken aan het platvloers toen voltooid waren. Behalve twee ramen — uitgevoerd door Toussaint de Coninck — zal Cornelis Horenbault in 1623-26 geheel de pand met brandglasramen voorzien, voorstellend episoden uit het leven van de H. Benedictus. Deze waardevolle werken bleven — althans voor enkele brokstukken — bestaan tot in 1817<sup>13</sup>. Het is mogelijk dat de bedakingswerken — uitgevoerd in 1629-30 — door Jan Impens en Lieven Vergracht — de eindfase betekenden van de verdieping die gebouwd werd op de noord-

(9) „... *Construxit quatuor ambitas monastery Turrim maiorem a Domino Philippo Conrault inchoatum imperfectam relictam suis sumptibus absolvit*”. Univ. bibliotheek R.U.G., Graftschriften, nr G. 11767, f° 4 v°.

(10) R. van Driessche, De romaans-gotische kerk van de St.-Pietersabdij te Gent, in: H.M.G.O.G., D. XXXI, Gent, 1977, pp. 9-10, 57-61; Univ. bib. R.U.G., o.c., f° 5; R.A.G., F.S.P., II reeks, nr 99, d. 22<sup>4</sup>.

(11) d. 27<sup>3-5</sup>, 30<sup>2,6,7</sup>, 31<sup>1-2</sup>, 32<sup>4-6</sup>.

(12) M. Deruelle, De St.-Pietersabdij te Gent, Gent, 1933, p. 170.

(13) E. Malingié, Le Livre des Jours, D. I, pp. 20-22; E. De Busscher, l'Abbaye de St.-Pierre à Gand, Gent, 1869, pp. 38-40; d. 29, 32<sup>1-3</sup>, 122.

pand. Zo werden in 1760 op verzoek van het Hof de lokalen boven de westpand aangepast<sup>14</sup>.

Dat geheel de huidige pand tot stand kwam in 1592-1634 schijnt ons dus een weinig gefundeerde hypothese te zijn<sup>15</sup>.

Indien men geloof mag hechten aan de Busscher, zou een gedeelte van de noordpand onder de barokkerk liggen. Vandaaruit zou men dan toegang krijgen tot een galerij onder de linkerzijbeuk — waar nog restanten bestonden van grafsteden zonder dekplaat noch inscriptie<sup>16</sup>. Ook Deruelle is van mening dat geheel de oude noordpand onder de huidige kerk ligt<sup>17</sup>. Wat er ook van mag wezen, deze galerij werd gedurende de opsporingswerken, aangevat in 1950, niet teruggevonden. Wij denken evenwel in onze studie over de vroegere kerk<sup>18</sup> deze opinie weerlegd te hebben.

Zoals blijkt uit de wapencartouche van abt van Schayck die voorkomt in de travee van het gewelfvlak voor de dodenkapel, was de overkluizing in 1624 voltooid (afb. 3).

De bouwfazen van de pand komen in zekere mate overeen met die van de Bijloke abdij, nl. dat de vleugels aanliggend op de kapittelzaal en de refter (parement in klein Gobertinger of Bentheimersteen) eerst werden uitgevoerd; en de andere twee — naar plein en kerk — een weinig nadien werden gebouwd. Aan de drie in dezelfde materialen opgetrokken gangen — palend aan kapittel, plein en kerk — werd na de beeldenstormen een verdieping toegevoegd (verschil in parement). Deze naar de refter met zijn kroonlijst met modillons kwam volop in de zeventiende eeuw tot stand.

### *Grondplan*

De kruisgang is gebouwd op een rechthoekig grondplan van 44 bij 35 m. bestaande uit zeven (oost en west) en negen traveeën (noord en zuid) liggend om een binnenhof.

In het midden van de noord- en zuidkloostergang werden twee kapellen aangebouwd met polygonale sluiting overkluist met kruisribgewelven. De grootste (noord) fungeerde als rouwkapel voor de overleden monniken. Zoals de opsporingswerken van 1954 hebben aangetoond is deze aanliggend de refter vroeger veel groter geweest.

Na bestudering van het „Rode plan” blijkt dat de middeleeuwse kerk ten westen, zeker twee traveeën dieper is geweest dan de barokkerk, dat de afmetingen van de pand grofweg dezelfde bleven, het huidig St.-Pietersplein circa anderhalve meter werd aangehoogd zodat men om de kruisgang

(14) d. 34<sup>1,3</sup>, 35<sup>2-4</sup>, 38, 66<sup>4</sup>, 69<sup>5</sup>, 72, 85.

(15) E. Malingié, o.c., l.c.; E. de Busscher, o.c. pp. 38-39; L. Cloquet, *Cloître de l'ancienne Abbay de St-Pierre* in: I.A.G., Gent 1904, pp. 363-364; M. Deruelle, o.c., pp. 167-170; P. Verhaegen, o.c., p. 122; E. Michel, *Abbayes et Monastères de Belgique*, Brussel, Parijs, 1923, pp. 125, 363.

(16) E. de Busscher, o.c., p. 40.

(17) M. Deruelle, o.c., p. 168.

(18) R. van Driessche, *De voormalige Romaans-Gotische kerk van de St.-Pietersabdij te Gent*; in: H.M.G.O.G., D. XXXI, Gent, 1977, pp. 1, 5.

te bereiken langs de noord-westzijde nu meerdere treden moet afdalen.

In de noord-oost hoek verschaft een bordestrap toegang tot de kooromgang van de aanliggende kerk en tot de boven de kapittelzaal liggende gewezen bibliotheek. Langsdaar daalt men tevens af in de tuin palend aan de Schelde. Evenwijdig hieraan heeft men ten zuid-oosten een tweede trappenstel uit 1636 dat toegang verleent tot de gewezen bibliotheek, de verdieping boven de zuidpand en tot de cellen van de monniken<sup>19</sup>. De verbinding met de lager liggende woonvleugel van 1635 gebeurt langs een monumentale rondbogig afgedekte doorgang (afb. 4).

### *Opstand*

In het buitenmetselwerk van de eerste travee noord is de oude — nu gestopte — toegangsboog tot de lichthof van de middeleeuwse kerk nog zichtbaar. Binnenwaarts werd deze boog toegemuurd met baksteen van 24 x 9 x 4,5 cm. wat er zou kunnen op wijzen dat dit gedeelte werd uitgevoerd in de XVIIe eeuw terwijl een groter formaat n.l. 24 x 11,5 x 5 werd aangewend voor de rest van de muren die derhalve ouder zijn. Bestaan eveneens nog : de vroegere poort die toegang verleent tot de kooromgang en de nu toegemetselde vensters van de verdieping noord. Over geheel de lengte en hoogte werd hier de oude buitenmuur noord geïncorporeerd bij de barokkerk<sup>20</sup>. De manifeste desaxiatie tussen de gordelbogen van het gewelf van de oostpand en de ingangspoort van de kapittelzaal bewijst o.i. duidelijk dat de gewelven werden aangebracht tussen de oudere opstaande muren (afb. 5, 7, 19, 20). Boven de gordelbogen — een weinig onder de bestaande bevoering — werden sporen teruggevonden van moerbalken met inkepingen voor kinderbalkjes (afb. 8) die behoorden tot de eertijds vlak overzolderde oostelijke kruisgang en haar dakstoel.

De reftermuur noord vertoont talrijke sporen van korbelen waarop de dakstoel van de aanliggende romaanse pand heeft gerust (afb. 9).

In de westpand verschaft een terug opengemaakte brede poort toegang tot het gewezen gastenkwartier en bemerkt men tevens de gestopte poort (afb. 10) die eertijds — zoals te zien is op de gravure bij Sanderus — uitgaf op het plein bezuiden de prelatuur.

Te oordelen naar kleur en formaat van de baksteen behoren de kerkmuur, de kapittelzaal (behoudens de aansluiting met de trappen) en de oostpand tot dezelfde periode. Tot op de hoogte van circa twee meter, werd de binnenwand van de kloostergang west uitgevoerd in reuzemoppen van 29 x 9,5 x 7,5 cm zodat men dit gedeelte gerust kan dateren in de vroeg gothische tijd, terwijl bij het hoger liggend gedeelte een formaat van 24 x 11 x 5 cm werd gebruikt, wat ons — mits inachtneming van enig reserve — laat vermoeden dat dit gedeelte stamt van voor de iconoclasten.

Het parement van de plint van oost en zuid alsmede de aansluitingen op noord- en westpand werden uitgevoerd in Lediaansteen van een vrij klein en regelmatig formaat. De muurvlakken van de noord- en westver-

(19) R. van Driessche, o.c., pp. 14-21, afb. 6, 7, 12.

(20) R. van Driessche, o.c., pp. 20-21, afb. 8, 14-17.



dieping en het sanctorium (afb. 11-14) zijn in hetzelfde materiaal opgetrokken, doch van onregelmatig en groter formaat. Dit is o.i. een bewijs te meer dat het sanctorium (afb. 15) van jongere datum is dan de muur waarop abt van Schayck het liet bouwen. Herbruikt materiaal schijnt aangewend te zijn in de verdieping van noord- en zuidpand.

Op het platvloers worden de muurvlakken doorbroken met brede spitsbogig afgedekte vensters, gescheiden door muurdammen, die gestut werden door dubbele versneden steunberen. Waterlijsten omramen de vensters en worden over de frijten doorgetrokken. De drieledige openingen vertonen twee types van hoog-gotisch maaswerk; in het ene heeft men eerst stompe spitsbogen met daartussen twee ruiten waarboven een ovaal en twee halve visblazen. Alle tracteringen lopen uit op neuzen. De in de loop van de 19e eeuw in baksteen gebouwde verdieping (afb. 16) op de dodenkapel werd in 1953 afgebroken.

In het midden van de oost- en de westkruisgang zijn de vensters halverwege onderbroken door vlak afgedekte deuren (afb. 17) die oorspronkelijk niet afgesloten waren. De desaxiatie tussen de gothische vensters van het platvloers en de kruisvensters van de verdieping Oost (afb. 11) leverde ons nogmaals het bewijs dat deze verdieping in de 17e eeuw thuishoort. Dit is ook het geval met deze van de zuidpand waar overlangse insnijdingen in het metselwerk duidelijk de bouwstadia accentueren. Alleen deze pand is voorzien van een kroonlijst, rustend op modillons.

Om de verdieping van de Westpand (afb. 14) geschikt te maken tot verblijf van de theologanten werden — zoals hoger aangetoond — de borstweringen van de vensters verlaagd.

De kruisgang met zijn vier vleugels van ongelijke hoogte is van het type dat in de Nederlanden in de vijftiende eeuw gangbaar werd. Hier werden de open galerijen van het romaans pandhof vervangen door muren met raamwerk. Aangevat vlak vóór de beeldenstormen is het een zestiende-eeuwse naklank van de gotiek. Gedurende de bouw van de barokkerk vormde de kruisgang trouwens een beveiliging voor de abdij zelf. Wij zien derhalve niet in waarom abt van Schayck, de weliswaar zwaar gehavende kruisgang zou laten afbreken hebben om hem nadien terug op te trekken in gotische stijl, terwijl hij voor de nieuwe kerk konsekvent de stijl huldigde van zijn eigen tijd. Op dit stuk van zaken is de vergelijking met de kruisgang van de abdij „Park” te Leuven (1562-1638) uitgevoerd in een mengeling van gotische-, renaissance- en barokelementen meer dan illustratief genoeg<sup>21</sup>.

### *Kapittel - Dormter en Bibliotheek*

In het kapittel vernieuwde Lieven Pien in 1613-14 o.m. het traceerwerk van zes vensters, terwijl Lieven Plumion de sieraden in de grote bogen tekende en de „berdels” sneed voor de kleine bogen. De verbouwing

(21) P. Verhaeghen, *De oude kerken van Gent, Antwerpen, 1938, D. VIII, p. 122*; J. van Ackere, *Barok en Classicisme in België, Brussel 1974, p. 27.*

van de gothische ramen (afb. 18) in de oostmuur gebeurde in 1754 door de zorgen van Judocus Spillebaut.

Wanneer men de oude kapittelzaal met de aanpalende lokalen nauwkeurig onderzoekt worden nergens indices aangetroffen die er zouden kunnen op wijzen dat zij eertijds overwelfd waren wat trouwens overeenstemt met wat Dom Cornelissens daar circa 1780 over zegt<sup>22</sup>.

Wel bemerkt men op de langsmuren de sporen van de afgebroken scheidingswanden (afb. 19) en tekenen boven de ingangspoort de dichtgemetselde gaten van balkkoppen (afb. 20-21) zich duidelijk af op het muurvlak.

Uit ingewonnen inlichtingen bij het Bestuur van de Militaire gebouwen blijkt dat — bij de afbraak in 1902 — van het bepleisterde plafond een overzoldering teruggevonden werd bestaande uit moerbalken, kinderbalken en schalen in eikenhout die weleens de „berdels” zouden kunnen geweest zijn in 1613-14 gesneden door Lieven Plumion ofwel dat circa 1753 een ander plafond werd aangebracht.

Opgravingen uitgevoerd in 1954 door de stadsdiensten legden, circa vijftien centimeter onder de bevoering, restanten bloot van funderingen in Doornikse hardsteen die ongeveer kloppen met de sporen van de dwarsmuren teruggevonden op de baksteenbinnenwanden. Tevens werd ook een oude deurdeur (afb. 22) in Doornikse steen met de sokkel van de rechtstanden ontdekt samen met gedeelten van de bevoering bestaande enerzijds uit grote Doornikse steen en anderzijds uit pijpaaide van betrekkelijk klein formaat. Dit liet ons toe de afmetingen van de romaanse kapittelzaal te bepalen als zijnde 14,50 x 10,80 meter. Drie gothische vensters doorbreken de aanliggende wand met de oostpand. Het middenste — groter dan de andere twee — diende tot ingang. Deze dispositie treft men ook aan in de puinen van de Sint-Baafsabdij te Gent en te Villers-la-Ville. Gezien beglazing strijdig was met de kloosterregel is het duidelijk waarom de posten van de vensters die de ingang flankeren een ovale sectie, zonder glasslag, bezitten.

Op het platvloers bevond zich — palend aan het kapittel — het theologicum dat bekleed was met een eiken lambrisering en omgeven werd door banken. Vijf schilderijen, n.l. van de vier kerkleraren en de H. Thomas levensgroot uitgebeeld, versierden deze klas<sup>23</sup>. Behalve de buitensokkel waren de opstaande muren uitgevoerd in baksteen.

Volgens het „Rode Plan” bevond de dormter, waarvan de eerste vermelding uit 1403 stamt, zich op de verdieping van het kapittel. Daaraan paalde de ziekenkamer, samen met nog een ander lokaaltje.

De tekening die Arent van Wijnendaele circa 1560 van de abdijkerk maakte<sup>24</sup> toont ons het bovengedeelte oost van de dormter — waarvan de langsmuur doorbroken was met acht rondboog afgedekte vensters — staande onder een hoog zadeldak. Daarbij, aansluitend op de kerk, een twee traveeën breed gebouw gescheiden door een steunbeer. In de boven-

(22) d. 28, 74<sup>2-3</sup>, 114.

(23) E. Malingié, o.c., p. 21; d. 114.

(24) R. van Driessche, o.c., afb. 5; d. 8<sup>5</sup>, 18<sup>2</sup>.

langsmuur kerkwaarts bevindt zich een blindnis en abdijwaarts een kruisvenster.

Zoals bekend door het „Rode Plan” was de bibliotheek voorheen ondergebracht op de verdieping van de kooromgang van de kerk palend aan de oostmuur van de zuidtransept. De enige ons bekende bouwpost klimt niet hoger op dan 1431-32<sup>25</sup>. Guicciardini spreekt met veel lof over deze in de nacht van 21-22 augustus 1566 door de iconoclasten geplunderde bibliotheek<sup>26</sup>.

Nadien werd de bibliotheek ingericht op de verdieping van de noordpand die — gezien de bevenstering kerkwaarts — daartoe tamelijk goed geschikt was. Veel later zou de bibliotheek verhuizen naar de door abt Standaert in 1753 omgebouwde dormter. J.B. Simoens, leerling van de beroemde David 't Kint met wie hij samenwerkte aan het Hotel d'Hane-Steenhuysse in de Veldstraat — zal de gothische tot rechthoekige vensters ombouwen<sup>27</sup>. In de loop van de restauratiewerken werden de gothische ramen terug aangebracht (afb. 23-24) op het gelijkvloers van de kapittelzaal.

De bibliotheek was een echte parel van achttiend-eeuwse interieurkunst. Aan de uiteinden prijkten twee portieken afgezet met pilasters waarboven een kroonlijst. De gefingeerde ingang was bezet met drie spiegels<sup>28</sup> in vensterwerkvorm die alom het uitzicht weerkaatsten. Aan de wanden plaatste beeldhouwer Jan de Pre sierlijke lambriseringen, waarvan enige elementen konformer waren aan het hoogaltaar in de Sint-Baafskathedraal<sup>29</sup>.

Een „Helle”, vier groepen en vier busten in 1756 aangekocht te Antwerpen bij beeldhouwer Jos. Gillis verlevendigden dit ensemble<sup>30</sup>. Zeventien grote en vier kleine kasten — nu bezit van de Gentse Univ. Bibl. — bevatten circa tienduizend banden die overwegend waren samengebracht door abt Standaert. De katalogus van die rijke boekenschat — weleer de kern van de Gentse universiteitsbibliotheek — vult niet minder dan vijf volumes in quarto.

Boven de kasten schilderde de Antwerpenaar Martinus Geeraerts (1707-1791) in de lambrisering negen medaillons in „chiaroscuro” die zo knap waren uitgevoerd dat zij wedijverden met half verheven beeldhouwwerk. Behalve deze beeldschilden bezorgde Geeraerts tussen 23 juli en 11 oktober 1758 voor de bibliotheek nog veel ander werk, waarvan hij in verklarende nota's de esthetische en technische kwaliteiten roemde. Zo weet men dat volgende onderwerpen werden behandeld: profane, bijbelse en kerkelijke geschiedenis, burgerlijke en kerkelijke juris-prudentie, theologie, kerkvaders. Al deze onderwerpen waren getrokken uit het werk van C. Ripa en uitgewerkt naar vaticaan model<sup>31</sup>.

(25) d. 13<sup>2</sup>.

(26) L. Guicciardini, Belgium, dat is: Nederlandt ofte beschrijvinge... Amsterdam, 1648, p. 290, d. 21.

(27) E. Malingié, o.c., pp. 35-37; d. 69<sup>4</sup>, 72, 73, 74, 77<sup>1</sup>, 710.

(28) d. 767.

(29) d. 69<sup>6</sup>, 75, 76<sup>2-4</sup>, 114.

(30) d. 79, 80.

(31) d. 76<sup>6,8</sup>, 81, 84.

Geeraerts was de meest begaafde en zeer geroemde modische salonschilder van zijn tijd. Mathias de Visch (1702-1775) was zijn leerling en Petrus Norbertus van Reysschoot (1738-1795) zijn discipel<sup>32</sup>.

Dit interieur werd aangevuld met plafond-fresco's van de hand van de Brusselaar J. B. Simons die, op 1 juni 1759, aan abt Sieger liet weten dat zijn werken zo goed als af waren en dat daarna de andere opdracht zou aangevat worden. Descamps vermeldde het in een adem met de lambriseringsen van Geeraerts.

Simons heeft voor de abdij nog ander werk gemaakt want hij liet op 11 juni 1780 weten de fresco's van het kasteel te Zwijnaarde niet te kunnen voltooiën gezien de landvoogd hem schouwstukken had besteld. In een architecturaal kader prijkten o.m. de meest beroemde schrijvers van het oud en het nieuw testament te midden van de H. Geest. Dit alles was geschilderd in een zachte zilverige tint<sup>33</sup>.

Het verzoek van 2 juni 1798 van de heer van Poucke om de bibliotheek te sparen werd niet ingewilligd. Op 12 oktober daaropvolgend werd zij leeggehaald en werden de boeken getransporteerd naar de gewezen abdij van Boudelo. In 1801 was de aftakeling van de bibliotheek dan ook zo goed als volkomen<sup>34</sup>. In 1846 roemde de Busscher nog de rijke en volmaakte uitvoering van de fresco's. De personen waren levendig voorgesteld, de gezichten vol expressie, de draperingen plastisch en elegant. Toen diende de bibliotheek als instructiezaal voor de leerlingen en het kroost van de beroepsmilitairen<sup>35</sup>.

De wens van de Busscher dat dit plafond zou beschermd worden tegen iedere kwaadwillige ingreep ging nooit in vervulling. Enkele jaren later signaleerde Kervijn de Volkaersbeke dat lichte restauraties nodig waren<sup>36</sup>. Onnodig te zeggen dat het leger niets heeft ondernomen om aan de geschapen toestand een einde te stellen. Later werd geheel het plafond dan nog maar eens aangewit.

Uit een nota bewaard in het archief van de Commissie voor stadszichten te Gent, blijkt dat dit prachtig plafond... in 1922 onder de kalklaag intact was gebleven. Gedurende de restauratiewerken van 1957 ging — op één fragment na — geheel dit machtig fresco verloren. Het restant werd afgenomen, op doek gefixeerd en gedeponereerd in het Museum voor Schone Kunsten. Wat meer is — helemaal tegen ons advies in — werd toen deze evenwichtig geconcipieerde zaal door een betonvloer gehalveerd.

(32) P. de Keyser, *De schilderkunst van de 18e eeuw in: Geschiedenis van de Vlaamse Kunst, D. II, Antwerpen z.j., p. 894; M. Fredericq-Lilar, l'Hôtel Falligan chef-d'œuvre du Rococo Gantois, Brussel, 1977, pp. 82-83.*

(33) J.B. Descamps, *Voyage pittoresque de la Flandre et du Brabant, Paris, 1769, p. 213; d. 109, 110, 111, 116, 118.*

(34) d. 123<sup>2,5,7,9</sup>.

(35) E. de Busscher, *Notice ...*, 1846-47; M. Goossens, *De Muurschilderkunst van de 18e eeuw, in: Gent, Duizend jaar, D. I, Gent, 1975, p. 277.*

(36) Ph. Kervijn de Volkaersbeke, *Rapport sur l'état des monuments historiques et artistiques de la ville de Gand, in: Mes. Sciences Historiques, Gent, 1851, p. 321.*

*De oude Infirmérie*

Parallel aan de bibliotheek en uitzicht nemend op de Schelde, bevond zich de langwerpige infirmérie bestaande uit vier afzonderlijke lokaaltjes met op de muur oost aan de uitkanten enerzijds (noord) de kapel met polygonale sluiting en anderzijds (zuid) een vierhoekig gebouwtje dat misschien het trappenhuis is geweest.

Staan op een hoge sokkel werd het muurvlak oost bezijden de kapel (zuid) doorbroken met vijf kruisvensters ogenschijnlijk in zes vakken verdeeld door twee tussendorpels. De tweede travee was bekroond met een trapgevel met in het gevelveld een vierkant venstertje. Massieve steunberen schraagden de sokkel van de kapel met in een van de vlakken een grote blindnis. Hoger kwam in de muurvlakken van de polygonale of halfronde sluiting drie grote rondboog afgedekte vensters voor die in 1585 hersteld werden<sup>37</sup>. Deze kapel was op het platvloers verbonden aan de apsidiool van de kerk bij middel van een muur die doorbroken was met rechthoekige door een post ontdubbelde ramen.

Van dit gebouw werden gedurende de opgravingscampagne van 1972-1975 grote opstaande muren en pijlers in Doornikse steen teruggevonden. We menen te weten dat de archeologische diensten van Gent hierover een studie klaar hebben die ons heel wat over de oude abdij en deze stadssite kan ontsluiëren.

*De Refter*

Naar Benediktijnergebruik en zoals te merken op het „Rode plan” bevindt de refter (afb. 1) zich bezuiden de kloostergang.

Volgens de ons bekende archivalia zou abt Jan van Pitthem (1337-1375) de nu nog bestaande refter hebben laten bouwen. Zoals men verder zal zien moet deze datum met omzichtigheid gehanteerd worden. Volgens documenten werd de vleesrefter in 1403-1404 op het oosteinde aangebouwd door de ons reeds bekende Laurens van der Leyen en Jan Peyne<sup>38</sup>.

Gedurende 1430-1436 moeten ingrijpende verbouwingen plaats hebben gevonden, zodanig zelfs dat er sprake is over de nieuwe refter waarvan de vensters met klei waren gestopt. Toen werd de muur van de oude visrefter gesloopt en het materiaal in de beuk van de keik gevoerd. Gillis van Damme legde de bevoering, zorgde voor de stoffering, en herstelde de gevel van de spreekkamer van de vleesrefter<sup>39</sup>.

Hendrik Morael en Dobbelaere maakten in 1479-1480 de trap in de oude refter en Willem van Ouweghem en Lieven van der Beken haalden de muren neer van de oude zalen<sup>40</sup>.

Na de beeldenstormen en de verkoop van het slopingsmateriaal van de refter<sup>41</sup> tekende Lieven Plumion in 1612 een plan voor de refter met

(37) R. van Driessche, o.c., afb. 5, 6; d. 22<sup>1,3,5</sup>, 23.

(38) R. van Driessche, o.c., pp. 6-7; d. 1, 8<sup>3,4</sup>, 11.

(39) d. 12<sup>1-3</sup>, 13<sup>1</sup>, 14, 16<sup>1-2</sup>.

(40) d. 19.

(41) A. van Lokeren, Ch. et Doc. de l'abbaye St-Pierre, Gent, 1868-1871, D. II, p. 431.

de opstaande werken <sup>42</sup>. Vermits de keuken toen ingericht werd op het platvloers en de refter verhuisde naar de verdieping kan kwestig ontwerp zich misschien beperkt hebben én tot restauratie én/of aanpassing van de oude lokalen aan hun nieuwe functie.

Honderd jaar later bleken zware restauraties noodzakelijk. Op verzoek van abt Standaert stelde architect Bernardus de Wilde op 13 oktober 1732, een bestek op van de volgende werken: gewelven onder de bevoering, de trap, de tien vensters en de twee deuren. Hij berekende o.m. het kwantum witte en zwarte marmeren tegels en het aantal zwarte marmeren treden waarop de tafels zouden staan. Deze werken werden door de Wilde zelf uitgevoerd. Circa twee jaar later leverde J.B. Soenens de koperen goten. Daar het schijnbaar de dakconstructie in gevaar bracht werd het reeds bouwvallig houten torentje in 1780 afgebroken <sup>43</sup>.

In 1798 werd de marmeren bevoering uitgedrooken en gestapeld in de keldering van de kerk. Niettegenstaande het protest van H. van Poucke werd — op 2 juni 1799 — al het houtwerk uitgedrooken en gedeponeed in de eveneens door de Fransen opgeheven abdij van Boudelo <sup>44</sup>.

De voorraadkamers, de keuken en de fameuze „wijnboeien” met de naar het midden toe lichthellende bevoering om de gemorste drank op te vangen strekten zich uit onder nagenoeg geheel de oppervlakte van dit acht en vijftig bij twaalf meter tellend imposant gebouw. Op de verdieping waren enkele kamers ingericht. De vleesrefter bevond zich aan het oosten de keuken aan het westeinde <sup>45</sup>.

In de kelder muren — opgetrokken in Doornikse kalksteen — worden nog sporen gevonden van romaans metselwerk. Dit is tevens het geval bij de rechthoekige steunen van de segmentbogig verbonden tweebeukige wijnboeien (afb. 25-26) die overkluisd zijn met tonggewelven uitgevoerd in baksteen van 26 x 13 x 7 cm wat ons zou toelaten te besluiten dat kwestige gewelven eveneens dateren uit de gothische periode. Indien men hier evenwel staat voor de gewelven in 1732 uitgevoerd door B. de Wilde moet het hulpmiddel van het formaat bij het bepalen van de ouderdom van een gebouw blijkbaar met omzichtigheid gehanteerd worden.

Oostwaarts geeft een brede trap toegang tot een — zich onder de koer bevindende — in reuzemoppen uitgevoerde dubbele met tonggewelven overkluisde kelder (afb. 27-29). Het formaat van de baksteen 29 x 13,5 x 7 cm, in acht genomen mag deze constructie in de tweede helft van de twaalfde eeuw gedateerd worden.

Het platvloers van de noordmuur is ouder dan haar tegenligger. Overwegend bestaat het materiaal hier uit onregelmatige kleine blokken Doornikse steen. Overal zijn sporen van korbelen van de oude dakstoel waarneembaar, evenals de aanzet van het voormalig dak, de holten waarin het keperwerk was verankerd alsmede de afgekapte waterlijst (afb. 9).

(42) d. 25, 27<sup>2-6</sup>.

(43) d. 46, 47, 48, 49<sup>1</sup>, 115.

(44) d. 123<sup>3-4,6</sup>.

(45) E. de Busscher, Notice ..., Gent, 1847, pp. 40-41; M. Deruelle, o.c., pp. 171-174.

Van de romaanse toegangen refter-pand, schijnt niets overgebleven te zijn. Zoals blijkt uit een vergelijking met een portaalje uit de St.-Jacobskerk te Leuven moet — in het midden van de vijftiende eeuw — in de oudere muur een korfbogig met een tympaan afgedekt deurtje aangebracht zijn geweest (afb. 30). In dit tympaan zal wel een Calvarieberg gestaan hebben. Al te ijverige handen hebben in 1954 dit portaalje „gezuiverd”, zodat de gepolychromeerde gedeelten meteen verdwenen.

De rondbogig getoogde — met zandsteen omrande deurtjes kunnen gedurende de renaissance aangebracht zijn geweest terwijl de pronkdeuren (afb. 31) enerzijds uitgevend in de oude keuken en anderzijds in de toenmalige kapittelzaal in de achttiende eeuw kunnen ontstaan zijn.

Het bovengedeelte van de reftermuur noord is jonger en bestaat uit een parent van grote blokken Doornikse steen. In 1933 ontdekte Frans van Hove<sup>46</sup> onder het lessenaardak van de aanliggende kruisgang tien vensters.

Gemetseld in Lediaanse zandsteen en rondbogig afgedekt, worden deze vensters (afb. 32) als tweelicht opgedeeld door een post met drielobbig spitsboogjes. De bebeiteling — vooral op de treringen — is zeer gaaf gebleven. Wij vermoeden dat deze ramen in de dertiende of veertiende eeuw werden aangebracht in de oudere romaanse muur.

Nadat Lieven Plumion in 1613 de verdieping bouwde op de aanpalende pand zal men deze ramen toegemueurd hebben. Dit noodzaakte aan de tegenoverliggende zijde een grotere lichtinval zodat met enige zekerheid mag gesteld worden dat men toen de vensters zuid heeft vergroot of verbouwd.

De tekening die van Wijnendaele circa 1560 van de abdijkerk maakte (afb. 33) toont ons, zuid-west, grofweg de refter met op het zadeldak een houten torentje met peervormige spil.

Ten tijde van Sanderus (afb. 34) waren in de eindvakken van het platvloers grote rondbogig getoogde ingangen aangebracht. Bewesten de aangebouwde trapkoker met kapel werd de bovenlangsmuur doorbroken met vier kruiskoziijnen terwijl de rest voorzien was met negen gotische vensters gescheiden door het leeshuisje. Treringen en leeshuisje verdwenen vermoedelijk reeds in de achttiende eeuw. Bij de muurdammen (afb. 35-36) wordt alternerend en bandsgewijs gebruik gemaakt van Doornikse- en Lediaansteen.

Op het plein verheft zich de sobere doch sierlijke westgevel (afb. 37). Cordons in Lediaansteen splitsen hem in vier registers. Een rijk geprofileerde druiplijst omrandt halfweg de twee rechthoekige — door een stijltje in twee gedeelde vensters. Bij de onderdorpels werd deze lijst weggelaten. De lichtopeningen staan onder een segmentvormige ontlastingsboog. Hier dient aangestipt dat het plein in de loop van de tijd zeker circa anderhalve meter werd aangehoogd, zodat het onderste vak van de westgevel er eerder uitziet als een hoge plint. In het tweede register zijn

(46) Fr. van Hove, St.-Pietersabij nota's in: archief com. Stadszichten, Gent; P. Verhaegen, Les Eglises de Gand, D. VIII, Antwerpen 1938, p. 121.

drie grote en een klein rechthoekig venster voorhanden die afgedekt worden door lateiën. Hoger wordt de muur doorbroken met nogmaals drie rechthoekige vensters eveneens voorzien van lateiën en strekse ontlastingsbogen.

In de top bevinden zich twee grote spitsbogige blindnissen met sterk geprofileerde neggen en drielobbig netwerk uitlopend in neuzen die eindigen in fabeldieren met gestrekte vlerken (afb. 38-39).

Door een middendorpel in twee gedeeld staat — in ieder van die nissen — een smal rechthoekig venster met segmentvormig gevelveld en dito ontlastingsboog. Op de drempels werden sporen ontdekt van een middenpost zodat zij deden denken aan het dertiende eeuws venster van de Groentenmarkt te Gent<sup>47</sup>. In de puntgevel bemerkt men tevens acht rechthoekige penetraties die misschien balkgaten zijn van het steigerwerk.

Overwegend dat de ramen — zowel van het tweede en derde vak alsmede de blindnissen — omrand zijn in Lediaan die fel contrasteert met de grote en regelmatige blokken koele Doornikse steen waaruit deze gevel in hoofdzaak werd gebouwd, kan hier gedacht worden aan transformaties uitgevoerd onder het abbatiaat van Jan van Pitthem, ofwel aan deze gedurende de eerste helft van de vijftiende eeuw.

Ongetwijfeld bewaart de refter — in meerdere van zijn geledingen — de littekens van de vele verbouwingen in de loop van de eeuwen uitgevoerd aan de oorspronkelijke romaans-gothische constructie. Samen met de refter van de Sint-Baafsabdij daterende uit de twaalfde eeuw, en deze van de Bijloke, die opklimt tot de veertiende eeuw, was de refter van Sint-Pieters één van de merkwaardigste van geheel Europa.

Door het dagboek van Malingié en het hekeldicht van Cornelissens is het achttiende eeuws interieur vrij goed gekend<sup>48</sup>. De tafels stonden op een marmeren vloer en de wanden waren bezet met een zacht groen beschilderde hoge lambrisering die door Corintische pilasters — beschilderd in dezelfde kleur — in vakken was opgedeeld. Tussen de pilasters hingen o.m. schilderijen van: de Vadder, van Uden en Simons. Volgens de Busscher werd het gotisch-houten gewelf (afb. 40) door van Reysschoot beschilderd met bijbelse taferelen (afb. 41-42) en was het minderwaardig aan dit van de bibliotheek<sup>49</sup>.

Dit reusachtig gebouw wordt overkluisd door twintig gewelfkappen. Om de godsdienstige emblemen en het wapen van de abt te verbergen, werd het gedurende de Franse bezetting aangewit.

In een rapport van 1851 drong Kervijn aan op een vlugge restauratie van dit enig mooi gewelf<sup>50</sup>. Later nog werden dakkapellen aangebracht

(47) A. Heins, Fenêtre d'une maison du XIIIe siècle, à colonette tournaisienne, in: Invent. Archéol. de Gand, D. III, Gent, 1915, p. 471; Bouwen door de eeuwen heen, Inventaris van het cultuurbezit in België, deel 4 na, Stad Gent, Gent, 1976, p. 139.

(48) E. Malingié, o.c., pp. 32-33; d. 114.

(49) E. de Busscher, Notice ..., p. 42.

(50) Kervyn de Volkaersbeke, Rapport sur l'état des Monuments historiques et artistiques de la ville de Gand, in: M.S.H., Gent, 1851, p. 321.



die bij de restauratie van 1953 werden afgebroken. Tot op heden werd niets ondernomen om dit gewelf te valoriseren.

Op een van de gewelfkappen staat het wapen van abt Standaert (1730-1759) wat ons toelaat dit ensemble bij benadering te dateren.

Het kan dus geschilderd zijn door Pieter-Jan van Reysschoot (1702-1772), die te Londen opgang maakte als portrettist, ofwel door zijn jongere broer Emmanuel (1713-1772); of zou men hier ook mogen denken aan Pieter Norbert (1738-1795), de meest beroemde telg uit dit geslacht van uitmuntende Gentse interieurschilders — die in het jaar dat abt Standaert ter ziele ging amper de leeftijd van 21 jaar had bereikt <sup>51</sup>? Alleen na een doorgezet onderzoek van deze panelen zal misschien kunnen geantwoord worden op deze hypothese.

### *Het Gastenkwartier en de Ontvangerij*

Buiten enkele onbeduidende aanwijzingen over de rekenkamer van de abt (1406-1408) en de kapelaan (1434-35) zijn ons in dit verband geen archivalia bekend daterend van vóór de beeldenstormen <sup>52</sup>.

Het gastenkwartier en de ontvangerij zoals die nu nog bestaan komen op het panorama van 1641 van Sanderus niet voor. Een eerste rekening gewaagt circa 1649 over het bouwen van het nieuw kantoor bij de kerk en de kamer van de ontvanger <sup>53</sup>. Het staat niet vast dat de rekening van 1729 betrekking zou hebben op de nu nog bestaande gebouwen.

In de archieven komt Bernardus de Wilde dikwijls voor én als architect én als bouwondernemer. Op 3 augustus 1735 stelde hij o.m. het bestek op tot het maken van de Ontvangerij waarvan de totale uitgave 5524 lb. 19 sch.gr. zou bedragen. Leveranciers in 1736 van de natuursteen en o.m. van de kruisvensters waren : Pieter en Stefaan Baijens en J.B. Midavaine uit Doornik.

Het geheel zou bestaan uit een hoge sokkel in Doornikse steen en de opstaande muren zouden in baksteen worden uitgevoerd en voorzien worden van kruisvensters. De trap naar de kantoorruimte zou in witte natuursteen zijn en de bevoering in bruin verglaasde tegels.

De rekening van 1738-39 over het leveren van rode pannen kan niet in verband worden gebracht met de bedaking van deze gebouwen.

Dit jaar heeft F. Velterman de kuifjes aangebracht op de dakkapellen. In de loop van 1740-44 werd de schaliebedaking gelegd, terwijl de plafonering gebeurde in 1751-54.

In het verlengde van deze vleugels werd in 1741 een monumentale afsluiting gebouwd <sup>54</sup>, aansluitend op de O.-L.-Vrouwkerk.

De ons bekende geveltekeningen uit het atlas Goetghebuer te Gent zijn waarschijnlijk van de hand van de Wilde. Grofweg sluiten zij aan bij het nog bestaande kompleks. Men staat hier voor twee lange vleugels als

(51) V. van der Haeghen, *La Corporation des Peintres et des sculpteurs de Gand*, Brussel, 1906, p. 330; M. Fredericq-Lilar, o.c., pp. 82, 109; d. 108.

(52) R. van Driessche, o.c., p. 42, 21<sup>2</sup>; d. 10<sup>1,4</sup>, 15.

(53) d. 40.

(54) d. 42, 49<sup>2</sup>, 50-64, 67, 69<sup>3</sup>-71, 114.

armen gebouwd op de zijmuren van de refter en uitziend op het plein.

De ruimte van de sokkel in Doorniksesteen was oorspronkelijk met aarde aangevuld. Bij het wegschaffen daarvan werden ongeveer op het maaiveld — van de vleugel palend aan de kloostergang west — restanten gevonden van een bevloering in kleine verglaasde tegeltjes. Op die plaats moet dus eertijds een gebouw hebben gestaan dat reeds verdwenen was toen het „Rode plan” werd opgemaakt.

Boven de sokkel ziet men de twee registers hoge verdieping waarvan de muren doorbroken worden met door zandstenen kettingen omzoomde kruisramen.

Bezuiden de refter telt de ontvangerij zeventien traveeën. Op de tussenverdieping was in de achtste travee een rondbogig afgedekte deur voorhanden staande op een trappenstel en voorzien van een bovenlicht. De elfde travee werd en wordt doorbroken met een rondbogig getoogde koetspoort (afb. 43-44), betoond door geblokte pilasters en voorzien van een hoofdgestel. De muurpanden — die het venster in de as van kwestige ingang flankeren — worden opgesierd enerzijds door het wapen van de abdij en anderzijds door dit van abt Standaert. Deze, in de Franse tijd uitgevlakte, emblemen zijn opnieuw aangebracht in de loop van de restauratiewerken.

In de derde travee rechts (als men er vóór staat) naast deze koetspoort, was een korfboogvormig afgedekte ingang voorzien, die uitgaf op de zich in de sokkel van dit gedeelte bevindende stallen.

Deze vleugel werd beëindigd door een haaks daarop aangebrachte schermmuur, op de hoeken voorzien van geblokte pilasters en met in het groot blindpaneel een segmentvormig getoogde deur. In 1811 werd dit verbindend element gesloopt. Het Gastenkwartier en de Ontvangerij staan onder met donkerblauw grijze natuurleien beklede zadeldaken.

De ordonnantie van de grote poort en deze van het verbindingsgebouwtje sloten aan bij wat men doorgaans de Frans-Gentse stijl noemde, waarvan de boegvoorbeelden zijn: de Handelsbeurs (1739), het Hôtel de Coninck (1754) en het prachtig Hôtel Falligan (1755-60) op de Kouter<sup>55</sup>.

Uit de periode van 1730 worden in het atlas Goetgebuer tekeningen bewaard van een ingangspoort op het Stalhof palend aan de laatst besproken vleugel, alsmede van een portierswoning op het neerhof (afb. 45-46). Zij zouden van de hand kunnen zijn van Bernardus de Wilde. Het kon evenwel niet worden uitgemaakt of deze gebouwen ooit gerealiseerd of ook in 1811 gesloopt werden.

### *Dagkwartieren*

Gebouwd in het verlengde van de kapittelzaal en ten oosten uitziend op de Schelde vormen de „dagkwartieren” een van de vleugels rond de grote koer bezuiden de refter (afb. 47).

(55) J. van Ackere, o.c., p. 76; M. Fredericq-Lilar, o.c., pp. 70-78.

Vanaf 1611 tot 1636 is er in de rekeningen sprake over de nieuwe dormter <sup>56</sup>. Dit kan o.i. in verband staan met de in 1610-1611 door Lieven Plumion ontworpen dormter, het dagkwartier en de daarboven liggende cellen die — zoals blijkt uit de in de westgevel aangebrachte cartouche — in 1635 voltooid werd.

Op het platvloers komen enkele ruime lokalen voor. Bezuiden de poort bevindt zich het calefactorium. Dit sierlijk gebouw (afb. 48-50) telt twee verdiepingen en bevat kruisvensters in Lediaansteen.

Merkwaardig is op de eerste verdieping het ribloos kruisgewelf (afb. 50), waarvan de brede moerbogen neerkomen op prachtige maskerkorbelen (afb. 51-52).

Abt Standaert liet dit kwartier in 1729 met een vleugel vergroten. Platvloers en eerste verdieping waren bestemd voor de bejaarde monniken en de tweede verdieping voor de jongeren en de knechten. Overwegend dat het gastenkwartier en de ontvangerij uit dezelfde periode dateren, blijkt uit de rekeningen niet op welke werken zij juist betrekking hebben. Wat er ook van zij, in 1753 was deze uitbreiding een voldongen feit <sup>57</sup>.

De gevels zijn van een rustige architectuur. Gangen en kamers met hun evenwichtig uitgebalanceerde compositie, plafonds, marmeren schouwmantels en sierlijk gestucadoorde rookkanalen (afb. 53-55), gaven aan dit kompleks een sereen uitzicht.

### *De Infirmérie*

Samen met de refter, de dagkwartieren en de ontvangerij vormt de Infirmérie een van de vleugels van een ruim binnenplein.

Bij brief van 13 augustus 1760 ontving abt Sieger — bij monde van graaf de Cobenzl — vanwege de Landvoogd Karel van Lorreinen de stille wenk een nieuwe infirmérie te laten bouwen.

Gretig werd aan dit verzoek voldaan. Architect was de door het hof begunstigde Laurent Dewez, die reeds op 24 september 1760 met het ontwerp klaar was. De brief van 1760 waarbij enkele steenhouders de abt nederig om werk smeekten, werpt o.i. een schril licht op de sociale toestanden van deze voor de kleine man zo weinig rooskleurige tijd, die Keizer Jozef II vruchteloos poogde om te buigen.

Eerst brak men de oude ziekenzaal af waarna — op 14 maart 1761 — de funderingen werden geworpen. Op 4 maart 1762 mat J.B. Simoens de geleverde Doornikse steen. De door Dom Cornelissens scherp gehekelde infirmérie was in 1769 voltooid <sup>58</sup>. Voor enkele jaren werd het open gebleven slop tussen de Infirmérie en de Ontvangerij opgevuld. Geheel het gebouw stoelt op een hoge sokkel in Doornikse steen. De gevel noord (afb. 56-57) werd vroeger voorafgegaan door een korintische zuilenportiek die — in 1819 — verhuisde naar de Universiteitsaula in de Volderstraat.

(56) d. 24-27, 31<sup>1</sup>, 31<sup>1-3,7,12-15</sup>, 35<sup>1,5-7</sup>.

(57) d. 42<sup>1-4</sup>, 60, 69<sup>1-3</sup>.

(58) d. 85-87 89-93, 95, 97<sup>9-13,99</sup>, 103, 104<sup>4</sup>, 105-107, 114.

Hoewel de Busscher dit nog van ooggetuigen kan vernomen hebben, laten wij opmerken dat het peristilium van de infirmerie bescheidener moet geweest zijn dan dit van de aula.

Boven de ingangdeur bemerkt men een zwaar gehavend beeldhouwwerk voorstellend de „Verrijzenis van Lazarus”, vermoedelijk werk van Dominicus Cruyt<sup>59</sup>. In de bakstenen witbepleisterde muurpanden staan met Doornikse steen vlak omrande frontonloze ramen.

In de zuidgevel (afb. 58) — uitziend op de Kantienberg — prijkt een gedenksteen met volgende inscriptie :

Anno Domini		
D. Josephus van Deurme	R.D. Gudwalus Sieger	D. Ambrosius Pauwel
Magister Fabricae	Abbas 70 sancti Petri	Praepositus
Ex Bello Pax		

Hier wordt de drie registers hoge lijstgevel in het midden voorafgegaan door een sterk uitspringend drie traveeën breed trappenhuis staand onder een driehoekig stijf fronton waarvan het gevelveld voorzien is van een ovaal venstertje omkransd met loverwerk. De eerste en de tweede verdieping wordt door vlakke verticale banden in drie blindnissen opgedeeld. Deze ordonnantie wordt op de hoeken doorgezet.

Het middenvak van de eerste verdieping is voorzien van een vlak omrande rondbogig afgedekte venster die — in de andere twee vakken — geflankeerd wordt door rechthoekige vensters voorzien van een driehoekig baldakijn vormend tympaan. De vakken van de tweede verdieping werden opgelost in de zin zoals bij het centraal venster van de onderliggende verdieping met dit verschil evenwel dat bij de rechtstanden het lijstwerk achterwege werd gelaten.

Deze stroeve en plechtig aandoende architectuur strookt volledig met de op dit stuk van zaken door Dewez gehuldigde opvattingen. Het eveneens kille interieur wordt evenwel licht getemperd door het zachtgebogen spel van het lijstwerk van de plafonds.

### *De Prelatuur*

Volgens het „Rode plan” maakte de prelatuur corpus met de westgevel van de kerk. Bij het einde van de veertiende eeuw lag de tuin van de abt achter de Sint-Andriëskapel, zodat het mogelijk is dat zijn huis zich toen ten noorden van de kerk heeft bevonden. Deze dispositie zou dan gekaderd hebben met het typegrondplan van Sankt-Gallen. In het derde kwart van de vijftiende eeuw was de tuin van de abt omgeven door een galerij. In 1479-1480 stoffeerde Hendrik Morael de zaal van de abt<sup>60</sup>.

Vermoedelijk liet Arsenius van Schayck de oude woning door een nieuwe vervangen. Op de plaats van de serres en de orangerie werd in

(59) E. de Busscher, *Notice ...*, p. 46 ; P. Kervyn de Volkaersbeke, *Rapport ...*, p. 323 ; M. Deruelle, *o.c.*, p. 170 ; d. 107.

(60) d. 2, 19<sup>1-4</sup>-20.

1761-1762 door Laurent Dewez een vleugel aan het bestaand gebouw toegevoegd.

In maart 1777 waren de plannen gereed voor de totale nieuwbouw van de abdij waarbij alleen de kerk zou behouden worden. Op de plaats waar vroeger de Sint-Quentinuskapel had gestaan zou dan eveneens de nieuwe parochiekerk worden opgericht. Zoals blijkt uit het hekeldicht van Dom Cornelissen werd dit omvangrijk project opgesteld door Dewez.

Volgens Dom Cornelissen werden kwestige plannen afgekeurd en werden deze verkozen van een jong maar begaafd architect. Spijtig genoeg werden deze tekeningen niet teruggevonden zodat wij ons over het gehalte van de geplande werken onmogelijk kunnen uitspreken.

Uit een brief van 1780 weet men dat de abdij eveneens in contact was met de hofarchitect Wincqz.

Het platvloers van dit paleis telde geen enkel lokaal waardig aan de abt van Sint-Pieters die tevens primaat van Vlaanderen en Prins van Camphin was.

Om aan dit euvel te verhelpen deed prelaat Sieger, bijgenaamd de prachtlievende, in 1780 een muur neerhalen tussen twee lokalen zodat een receptiezaal tot stand kwam van zeventien meter lengte die door F. de Smet met een weelderige lambrisering werd bekleed.

Aan deze zaal paalde de rijkelijk met damast behangen privékapel. Ook de dagelijkse ontvangstaal bevond zich op het platvloers.

De hogere opgesomde werken kunnen in verband gestaan hebben met de investituur in 1780 van Keizer Jozef II — vertegenwoordigd door zijn zwager de Prins van Saxe-Tesschen — als graaf van Vlaanderen.

Geheel de verdieping van de vleugel van 1760 werd ingenomen door de particuliere bibliotheek van de abt. Beeldhouwers P. Colman en D. Cruyt hebben nagenoeg geheel het interieur van deze vorstelijke woning versierd. De brieven en de rekeningen van 1761-62 over het leveren van goudleer en figuratief beschilderd behangpapier staan misschien ook in relatie met de prelatuur. Het loont o.i. wel de moeite hier te vermelden dat de leverancier, de Brusselaar Cornelis 't Kint was, ook dat de abt reeds in 1737 in contact was met de Antwerpse stoffenhandelaar E. Descartes en, er in 1741 goudleer geleverd werd door de Mechelaar J. de Baye.

De rijkelijk met marmeren schouwen voorziene vertrekken werden uitgevoerd door Joseph en Pierre van Beaumont in Henegouwen. Vernomen we nog Emmanuel van Reijsschoot, de Gentse interieurschilder bij uitstek, die in 1767 voor de poort enkele werkjes uitvoerde. In 1777-1780 zijn het dan de vergulder Joseph Panné en beeldhouwer N. Lageije die voor de prelaat hebben gewerkt. De afbraak van de prelatuur werd door Kolpaert op 17 juni 1799 aangevat en voortgezet tot in 1811<sup>61</sup>. Zuidwaarts uitkijkend op het stalhof besloeg dit hotel een gevellengte van tweeënzeventig meter.

De drie registers hoge middenpartij (afb. 59) was voorzien van een

(61) E. Malingié, o.c., p. 11; E. de Busscher, *l'Abbaye de Saint-Pierre à Gand*, Gent, 1869, pp. 21-26, 55-56, 103; d. 42, 58, 65, 87-90, 92-97<sup>1-3,7-10</sup>, 100-102, 106, 108, 111, 114, 116-121, 123<sup>1,8,10</sup>.

rondbogig gevelveld. Dit gedeelte werd geflankeerd door twee verdiepingen tellende uitspringende vleugels staande onder ingezwenkte dakschilden bezet met dakkapellen. De privé-kerk — absidiaal gesloten — was op de gevel uitgebouwd. Ongeveer halfweg was het gebouw — uitzijnde op de tuin — heel wat smaller. Dit gedeelte werd voorafgegaan door een peristylum bekroond met driehoekig gevelveld. Parallel aan deze vleugel bevonden zich ten noorden de stallingen.

Aan de Kanunnikenstraat (west) werd de particuliere tuin van de abt afgesloten door een hoge muur.

Niettegenstaande de opeenvolgende bouwfazen een schadelijke invloed moeten hebben uitgeoefend op het silhouet bezat de prelatuur toch een niet te miskennen allure van grootsheid. Derhalve nam zij samen met het Hôtel de Nockere (1777) een eervolle plaats in onder de talrijke patriërshuizen waaraan Gent zo rijk is.

### *Lavatorium*

Zoals blijkt uit de contracten aangegaan op 11 mei 1398 met Jan Eebins, Jan van der Stichelen en Jan Anneman, was het een aanzienlijke konstruktie waarvan de werken tot in 1407 duurden.

De talentvolle Eebins die o.m. ook in de kerk werkte, stoffeerde het lavatorium met halfverheven beeldhouwwerk<sup>62</sup>. Dit belangrijk gothisch gebouw moet in de 18e eeuw gesloopt zijn geweest bij het bouwen van de nieuwe prelatuur en het koetshuis.

### *Proosdij en Gevangenis*

Gelegen ten westen van het Stalhof en palend aan de Kanunnikstraat zou de Proosdij in 1734 gebouwd zijn<sup>63</sup>. Eigenaardig genoeg zijn ons terzake geen bouwrekeningen bekend. Wel leverden Jan Lis en Judocus Spillebaut in 1751 kroonlijsten in blauwe hardsteen en is er in 1752-1753 sprake over het plafonneren van de nieuwe bouw. Het is evenwel niet duidelijk of het hier al dan niet gaat over de transformatiewerken die toen aan de bibliotheek werden uitgevoerd.

De oostgevel onderging circa 1779 enkele veranderingen. Een vierkant perron gaf uit in de vestibule, terwijl een spiltrap toegang verleende tot het college van „beide banken”, de greffie en de vierschaar.

Onder de vierschaar en het leenhof waren de gevangenis en de „pijn-kelder van de St.-Pieters”. Naast de gevangenis stond een kapel die in 1687-1698 volledig werd gerestaureerd en waarin zich schilderijen bevonden van Proost Augustinus Coppens. Ten tijde van Dom Malingié, privé sekretaris van abt Sieger, werden in de proosdij nog altijd de restanten bewaard van de beroemde „ijzeren zolder” die in 1517 uitgevoerd werd

(62) R. van Driessche, De voormalige Romaans-Gotische Kerk van de St.-Pieters-abdij te Gent, M.G.O.G., D. XXXI, Gent, 1977, p. 7; d. 3-8<sup>1-2</sup>, 9<sup>4</sup>, 10<sup>6-8</sup>, 11.

(63) E. de Busscher, o.c., pp. 29-37.

door Pieter Pauwels naar een ontwerp van Gerard Horenbault en waarop de fiertels hebben gestaan<sup>64</sup>.

Dit kompleks dat allicht qua stijl aansloot bij de prelatuur verdween eveneens in 1811.

### *Dienstgebouwen*

De gedeeltelijke afbraak in 1578-1579 van de abdij mag hier buiten beschouwing worden gelaten. Belangrijker voor ons is wat er — na de aanslag van 1811 — van het bouwkundig patrimonium van Sint-Pieters gespaard bleef.

Ten oosten vertoont het terrein Scheldewaarts een gevaarlijk scherpe helling. Om de kerktoren te stutten werd hier een zware muur in Doornikse steen gezet waarin abt Sieger in 1779-1781 enorme kelders liet aanbrengen die o.m. plaats boden aan dertig paarden.

Het materiaal voor dit gevaarte werd geleverd door de Zinnikenaar Gregorius Wincqz. Zeggen wij alvast dat ook hier recuperatiemateriaal van de gesloopte gebouwen en/of van de romaans-gothische kerk werd aangevend. De grond werd genivelleerd en met bomen beplant om de monniken tot wandeling te dienen en aan de oever kwam een kade van honderdvijfenzestig meter tot stand<sup>65</sup>.

Boven enkele van die kelders werd in 1820 een militaire bakkerij gebouwd, die in 1976 door het stadsbestuur gesloopt werd.

Opgetrokken op een massale sokkel in Doornikse steen verheft zich aan de kantienberg: de infirmerie van de knechten, de brouwerij en de bakkerij. Deze gebouwen bevinden zich heden in een lamentabele toestand van verval.

## NABESCHOUWINGEN

De geschiedenis heeft op de resterende gebouwen van de voormalige Sint-Pietersabdij duidelijke en goed afleesbare sporen nagelaten.

Sommige gedeelten van de kelders, van de refter en het basement van de kapittelzaal mogen in de 12e eeuw gedateerd worden. De langsmuren en de westgevel van de refter horen thuis in de 13e eeuw, terwijl de bovenste vensters die de noord- en westgevel doorbreken in de 14e of in de 15e eeuw mogen gesitueerd worden. De zuidgevel van de refter kan jonger zijn. Hier worden zelfs gedeelten uit de 17e eeuw aangetroffen. Het spitsbogig houten reftergewelf behoort tot het type dat in de 14e eeuw in zwang was.

De binnenwand van de noord-kruisgang alsmede het platvloers van de kapittelzaal schijnen ons uit de 14e-15e eeuw te stammen. Het platvloers

(64) Judocus Spillebaut staat in 1735 en 1768 bekend als beeldsnijder, cfr. V. van der Haeghen, *La Corporation des Peintres et Sculpteurs de Gand*, Brussel, 1906, pp. 122, 142; d. 41, 44, 67, 69<sup>3</sup>, 70-71, 114-115.

(65) E. Malingié, o.c., pp. 15-17; E. de Busscher, o.c., pp. 55-56; M. Deruelle, o.c., pp. 118-121; d. 112, 115.

van de pand kan gebouwd zijn tussen 1517 en 1555. Behalve de verdieping van de noordkruisgang werden de andere drie opgetrokken in volle 17e eeuw. De woonvleugels werden respectievelijk voltooid in 1635 en 1753, jaar waarin ook de bibliotheek — op de verdieping van de kapittelzaal — werd voltooid. Het Gastenkwartier, de Ontvangerij, de Proosdij, de Prelatuur en de Infirmierie hoorden respectievelijk thuis in de eerste en tweede helft van de achttiende eeuw.

Scheldewaarts gebouwd op een helling was het inschakelen van vele trappen onafwendbaar, wat vanwege Dom Cornelissens, in zijn hekeldicht van 1777, aanleiding gaf tot bittere spot op de abdij die hij als „à la trappe” betitelde.

Wat aangaat de Prelatuur, ook deze vond geen genade bij de vrome hekeldichter. Gedeeltelijk gebouwd op oude funderingen, belemmerde zij het uitzicht op de majestueuze westgevel van de kerk. Het Gastenkwartier en de Ontvangerij strekken zich als jonge armen uit op de langsmuren van de eerbiedwaardige refter, zodat ieder logisch verband tussen die twee vleugels helemaal uitgeschakeld werd. Door haar ligging bij de kerk — en het daaraan gepaard gaand orgelspel — was de bibliotheek weinig geschikt voor rustige studie. Wat erger was, de slaapcellen lagen zodanig ver van de kerk verwijderd, dat het voor oude monniken weinig interessant was om zich naar de Metten te begeven. Diende men voor een futiliteit in de Ontvangerij te zijn, dan moest geheel het Stalhof doorkruist worden. En om de klap op de pijl te doen, paalde de nieuwe infirmierie aan de openbare weg met alle de daaraan verbonden ongemakken voor de gehospitaliseerden.

Zonder veel coördinatie, als om strijd naast elkaar gegroeid, maakten de gebouwen een chaotische indruk. Een eerste ventilatie van deze toestand gebeurde bij de gedeeltelijke sloping van de abdij gedurende de beeldenstormen. De Franse overheersers en hun al te ijverige discipelen zorgden in 1811 voor een nog intensere opruiming of dient men hier te spreken over Vandalenwerk?!

Het staat als een paal boven water dat — zonder de door enkele vooruitziende geesten in de negentiende eeuw gevoerde actie — men heden dit weleer zo machtig Benedictijns klooster alleen nog maar zou kennen uit... documenten en enkele schaarse tekeningen.

Derhalve hoort het tot de taak van de beleidsmensen de door hun voorgangers zo goed aangevatte taak voort te zetten tot de algehele restauratie en herwaardering van de Gentse Sint-Pietersabdij.



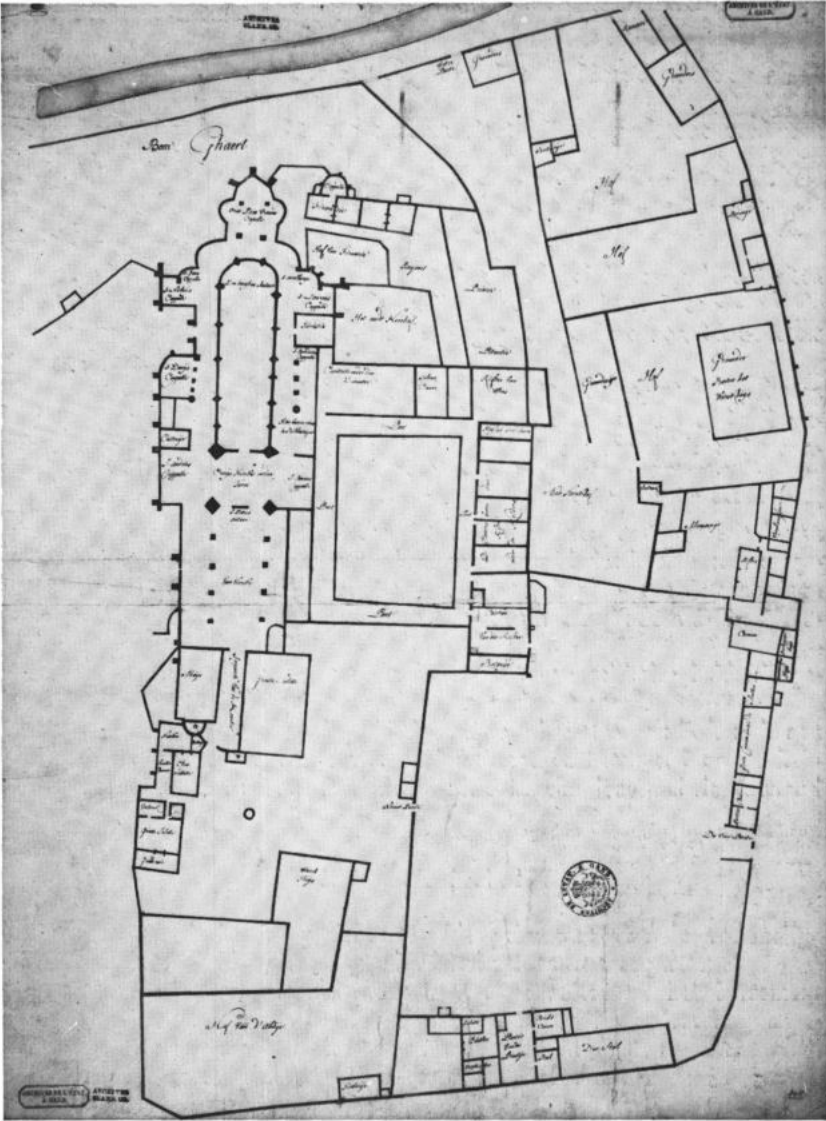

Afb. 1 — Het „Rode plan“, R.A.G., Kaarten en Plans, nr. 205.

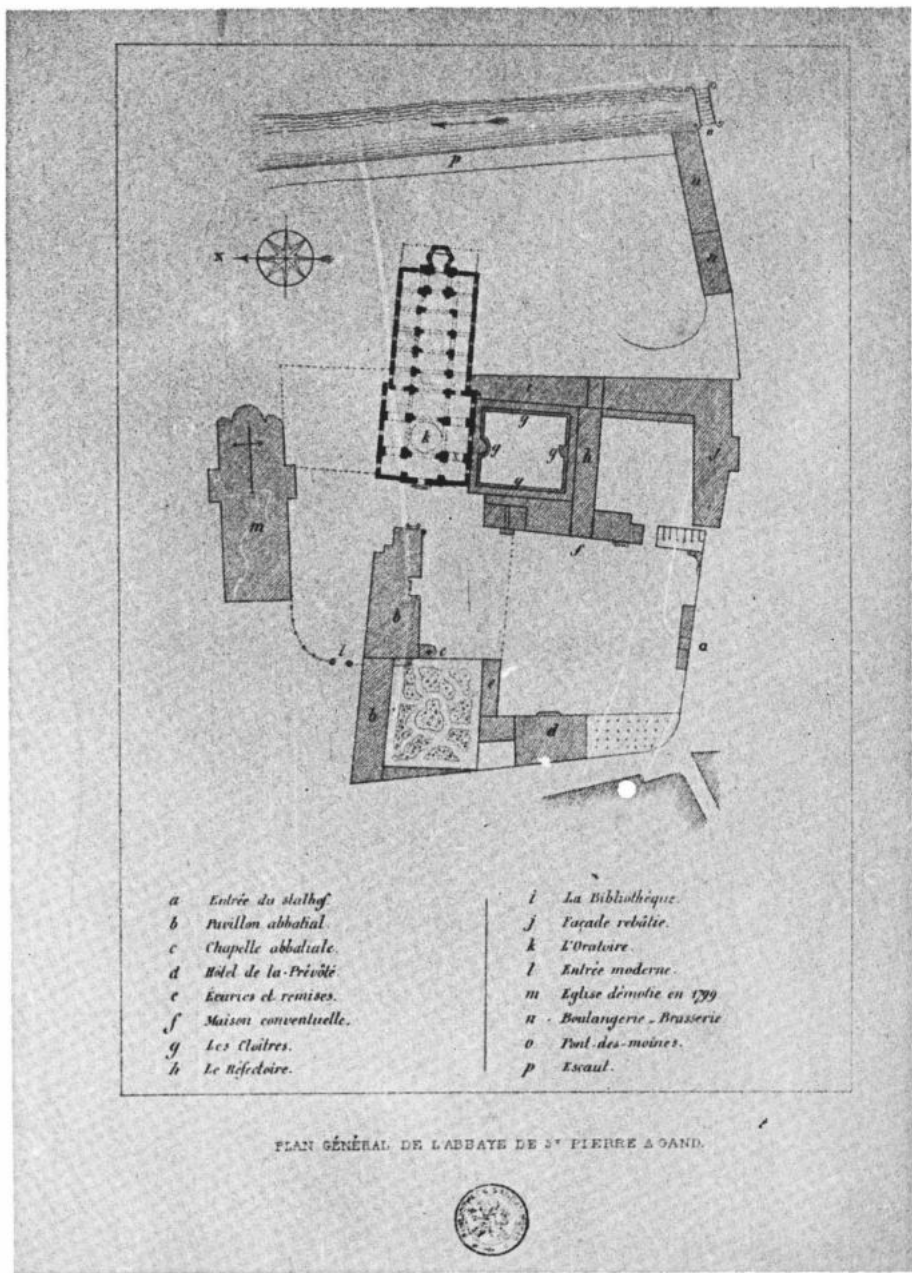

Afb. 2 — G. Jacquain, situatieplan vóór 1811.



Afb. 3 — Kruisgang Noord (1954).



Afb. 4 — Hall  
van 1636.

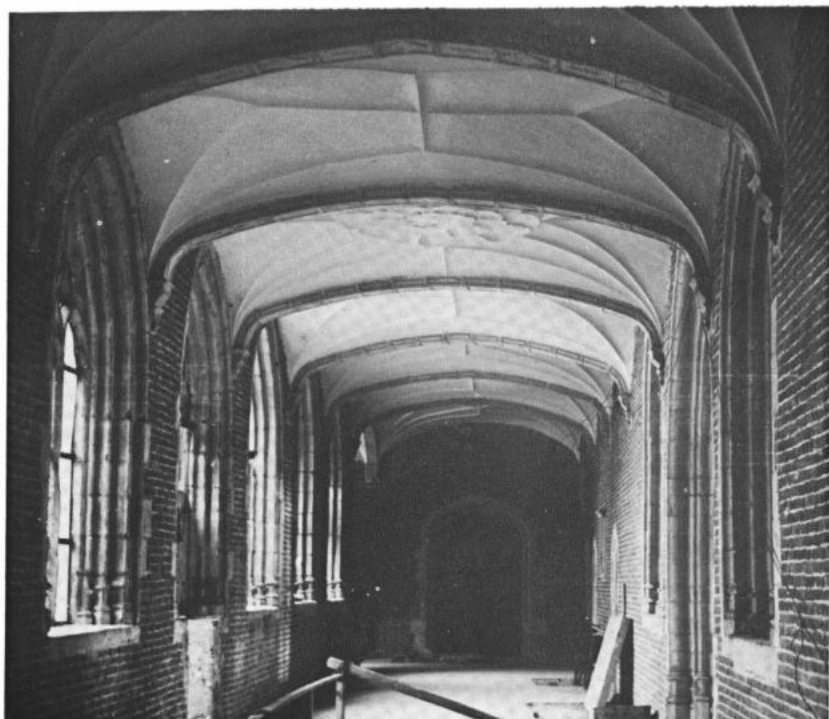

Afb. 5 — Kruisgang Oost, vanuit het zuiden, met poort tot de  
Middeleeuwse kerk (1953).



Afb. 6 — Kruisgang Oost, vanuit 't noorden (1953),



Afb. 7 — Kruisgang Oost, van 't noorden, ingang Pandhof (1953).

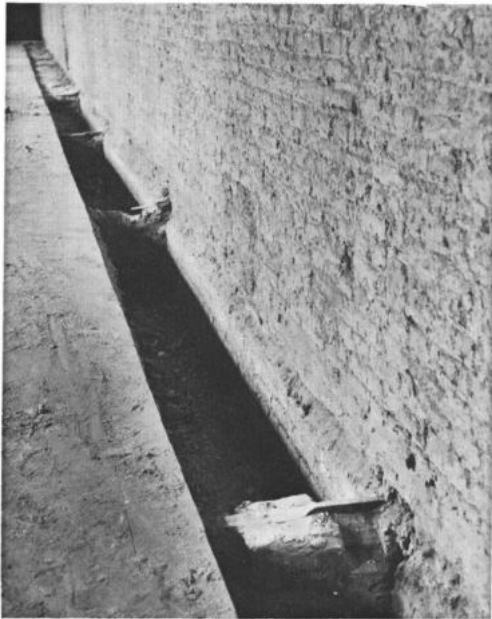

Afb. 8 — Kruisgang Oost, verdieping.



Afb. 9 — Kruisgang Zuid, gevel refter (1955)



Afb. 10 — Kruisgang West, toegemuurde poort naar het St.-Pietersplein.

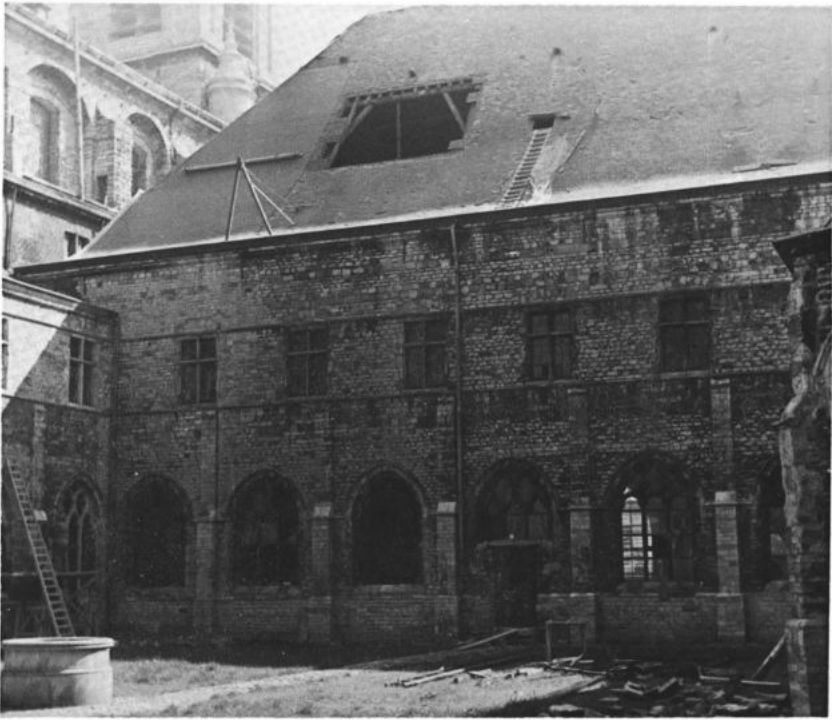

Afb. 11 — Kruisgang Oost (1953).



Afb. 12 — Kruisgang Zuid met lavatorium (1954).

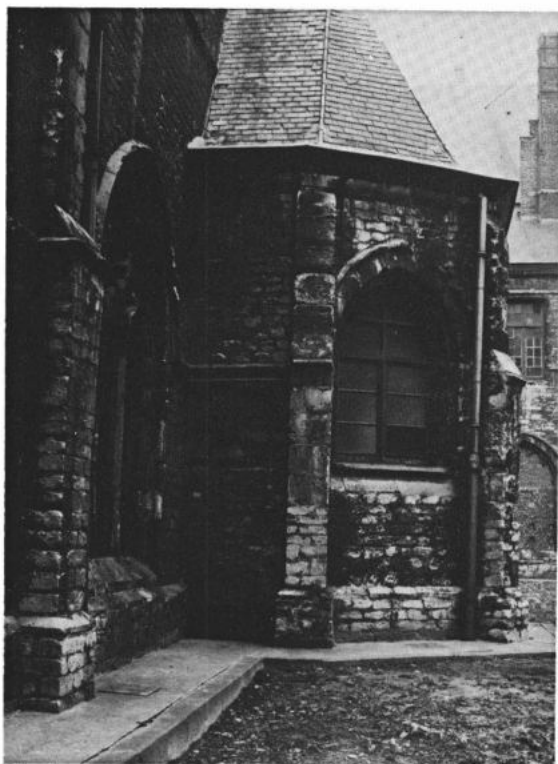

Afb. 13 — Kruisgang  
Zuid, lavatorium (1946).

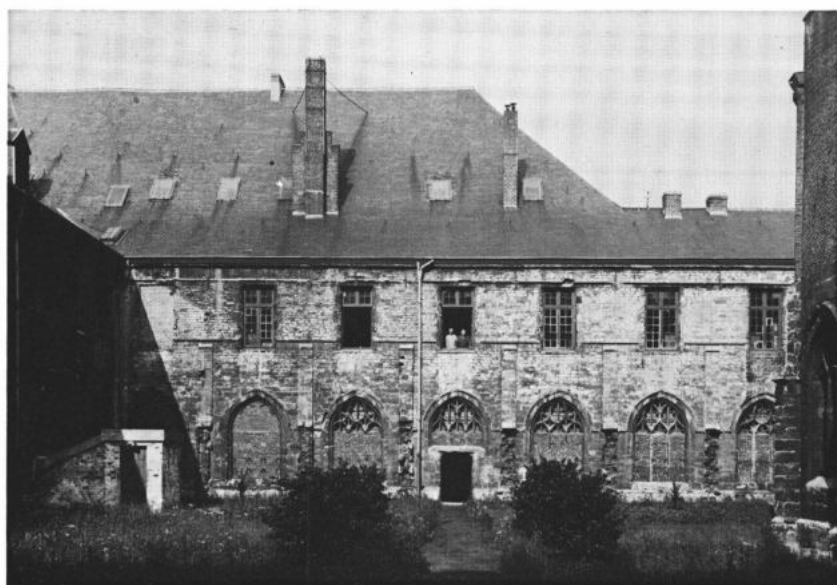

Afb. 14 — Kruisgang West (1946).



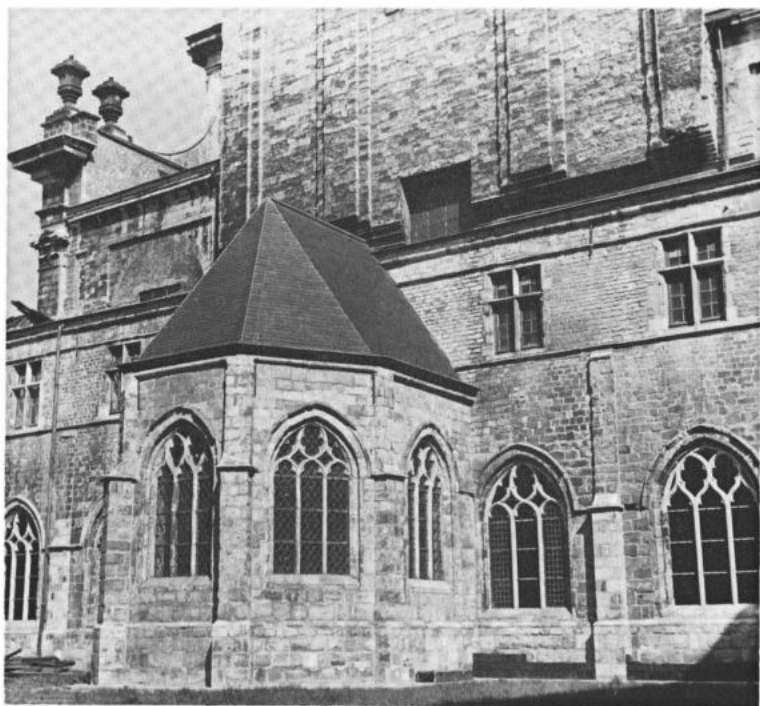

Afb. 15 — Kruisgang Noord, sanctuarium (1954).

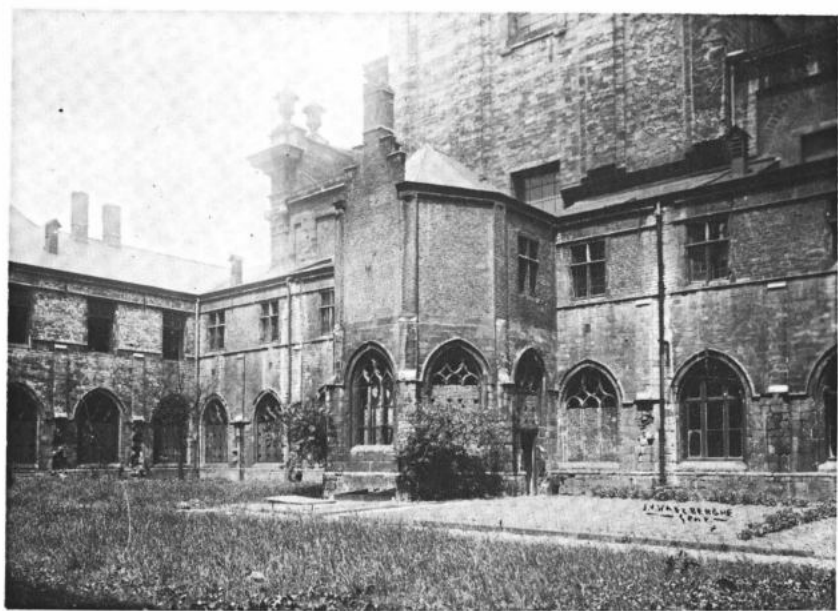

Afb. 16 — Kruisgang Noord-West, sanctuarium (1946).



Afb. 17 — Kruisgang Oost, ingang Pandhof (1953).

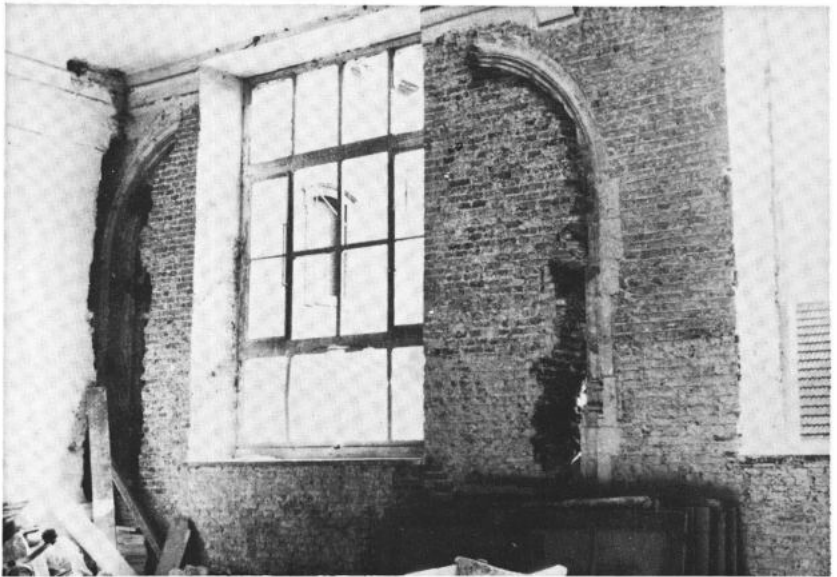

Afb. 18 — Kapittel, restanten gotische ramen in de oostgevel.

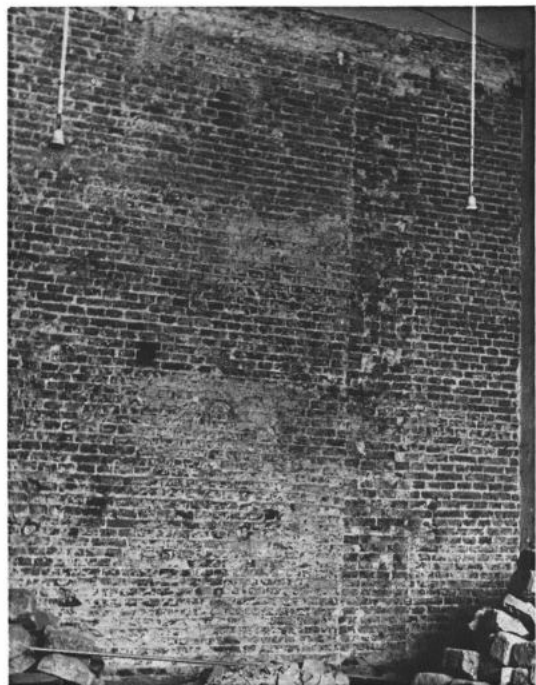

Afb. 19 — Kapittel-  
zaal, sporen van  
dwarsmuur.



Afb. 20 — Kruisgang Oost, vanuit de Kapittelzaal met spoor van moerbalk (1955).



Afb. 21 — Kapittel-kruisgang.

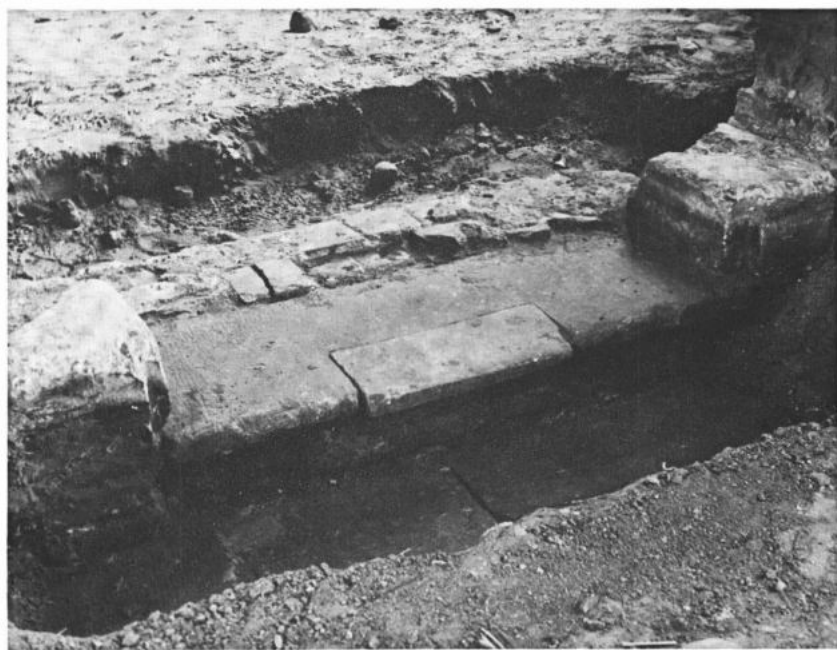

Afb. 22 — Kapittel, oude deurdrempel.

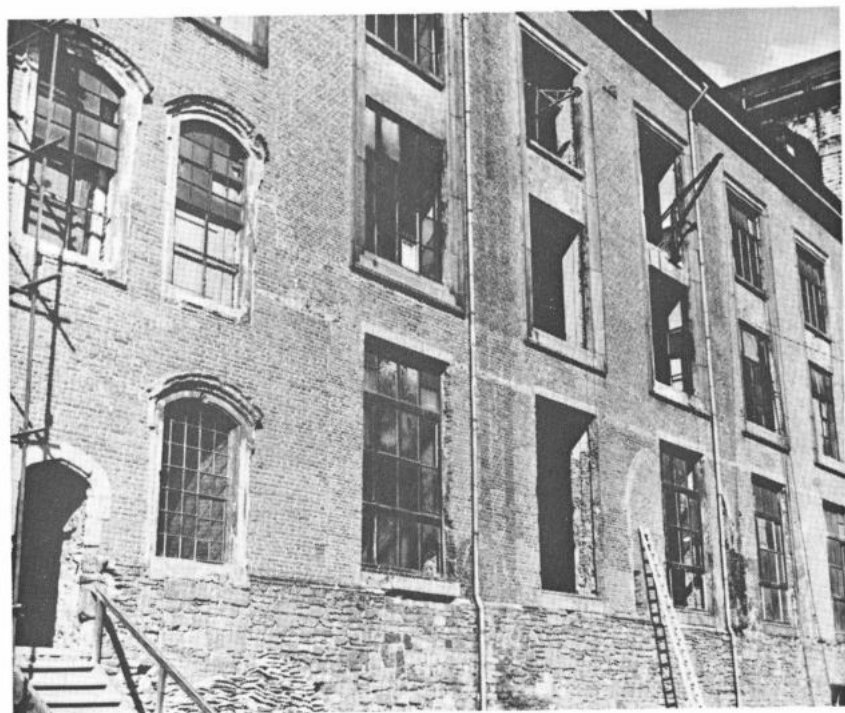

Afb. 23 — Kapittel, bibliotheek en dormter (1955).



Afb. 24 — Kapittel, bibliotheek en dormter (detail, 1955).

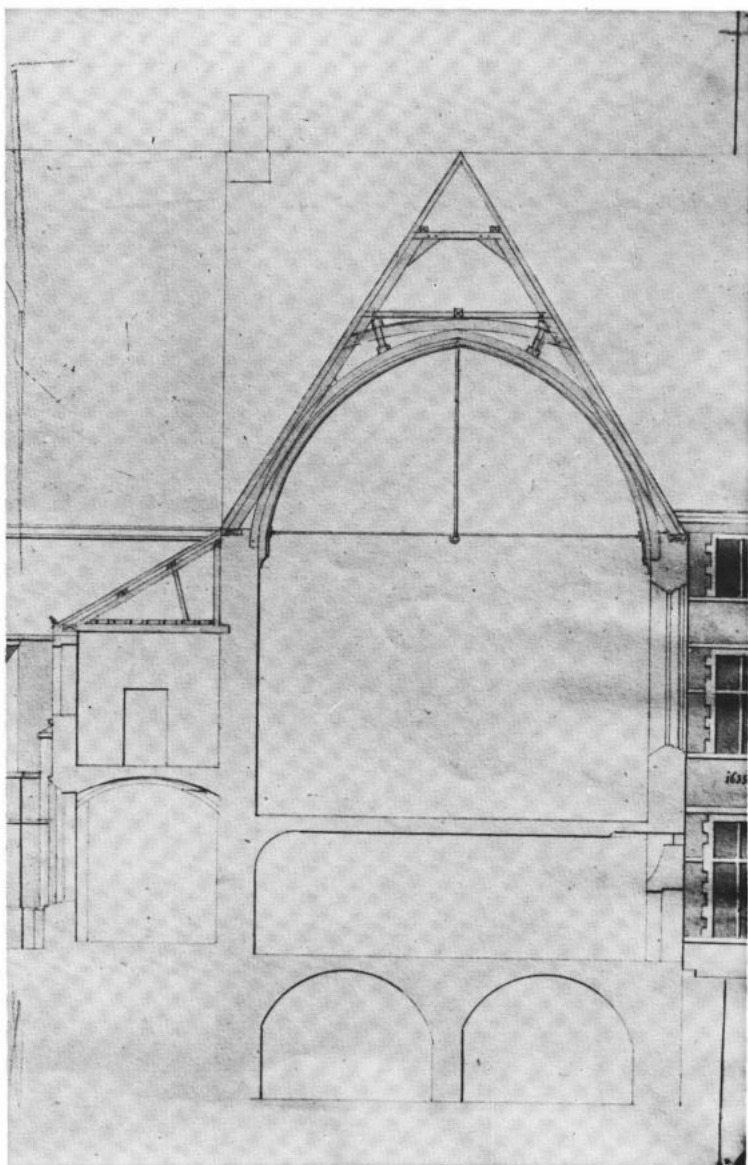

Afb. 25 — Refter, kruisgang, korte doorsnede.

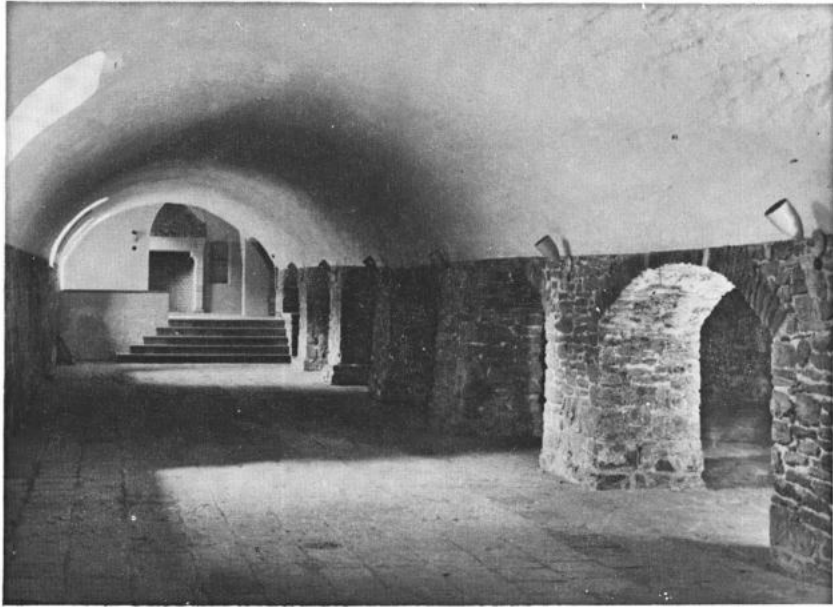

Afb. 26 — Wijnboeien vanuit het oosten.

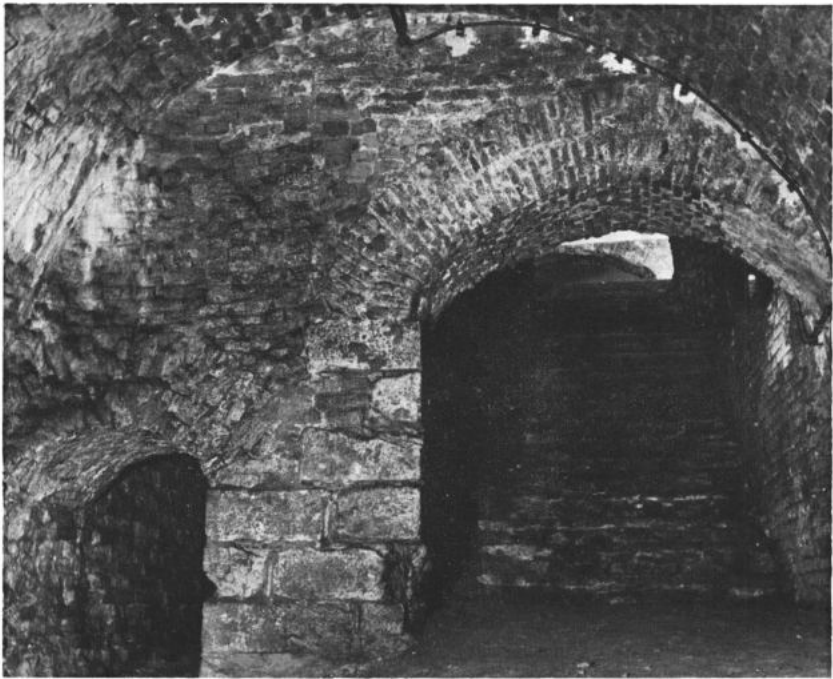

Afb. 27 — Keldering onder de grote koer, toegang wijnboeien.

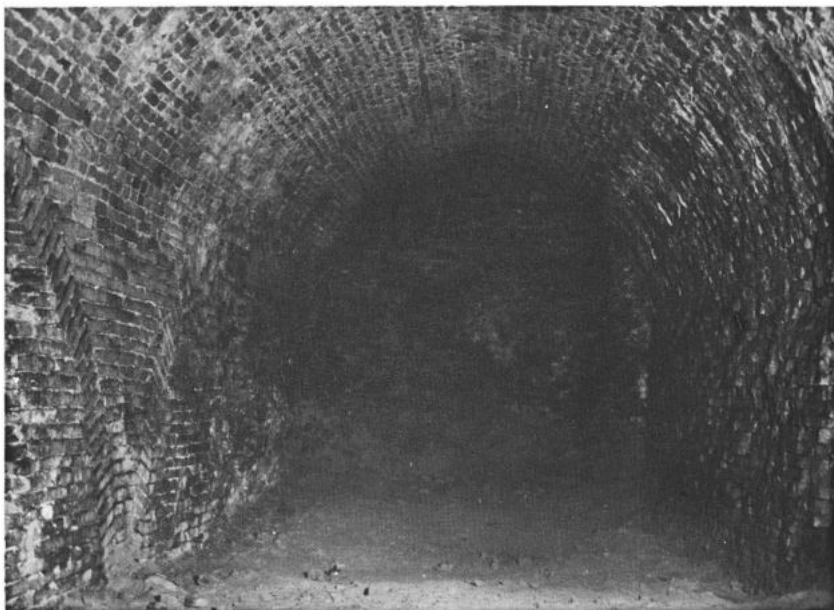

Afb. 28 — Keldering onder de grote koer.



Afb. 29 — Keldering onder de grote koer, detail.





Afb. 30 — Kruisgang Zuid, ingang refter.



Afb. 31 — Kruisgang Zuid, deur tot de oude keuken.

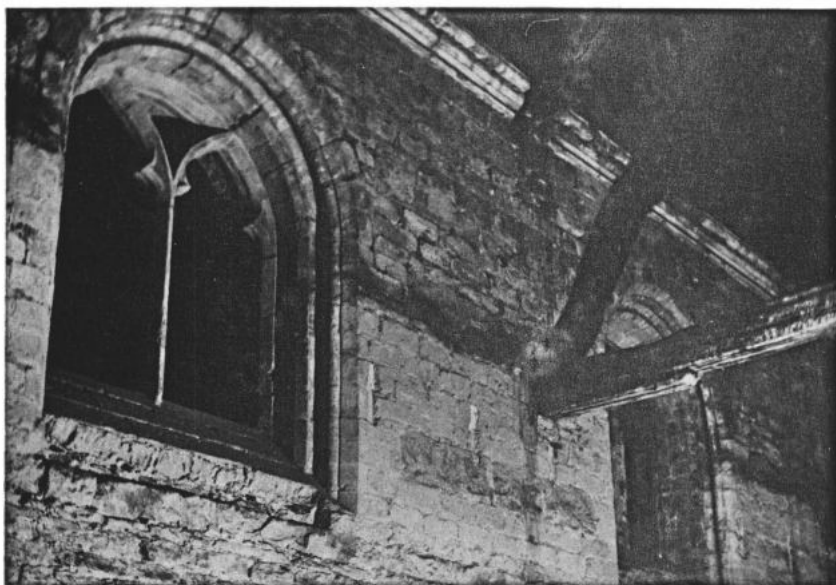

Afb. 32 — Refter Noord, tweeledige vensters.

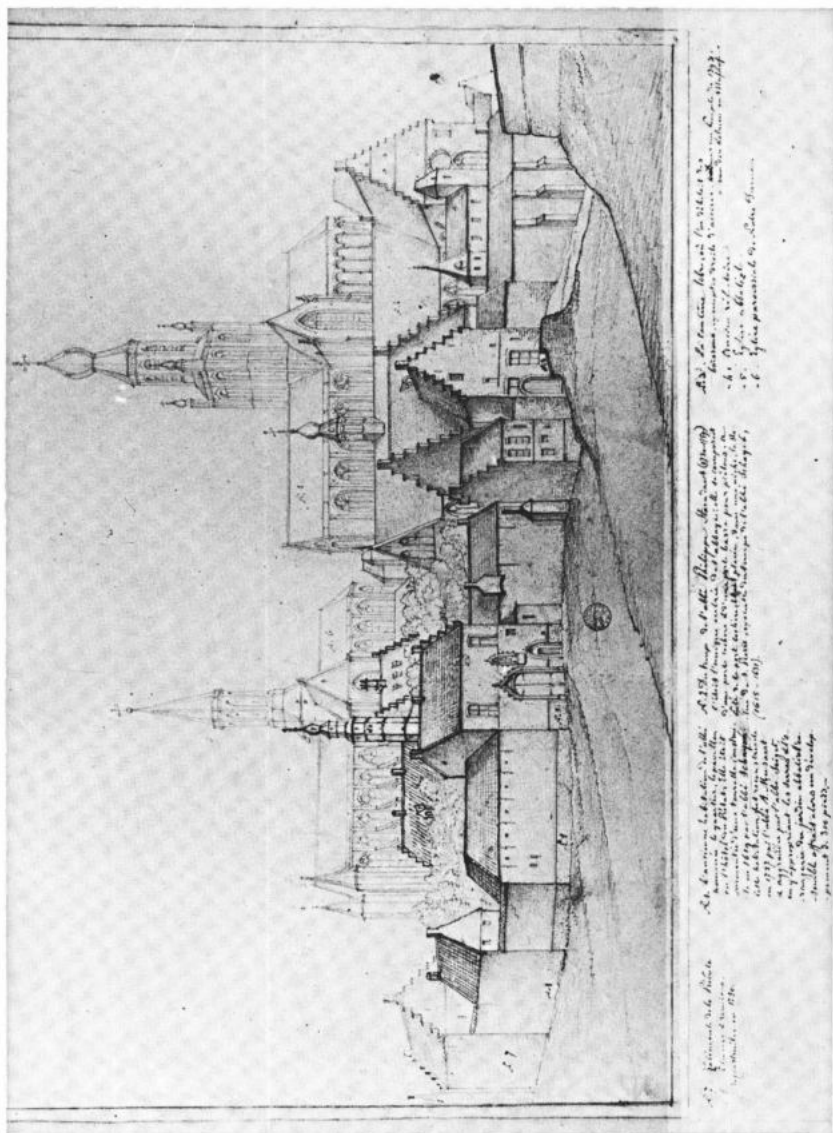

Afb. 33 — A. van Wijnendaele, Abdij vanuit het Zuiden (1560), S.A.G., Atlas Goetghebuer.

A. 1. Westmalle, Abdij van Westmalle, 1560. (1560-1561)  
 A. 2. Westmalle, Abdij van Westmalle, 1560. (1560-1561)  
 A. 3. Westmalle, Abdij van Westmalle, 1560. (1560-1561)  
 A. 4. Westmalle, Abdij van Westmalle, 1560. (1560-1561)  
 A. 5. Westmalle, Abdij van Westmalle, 1560. (1560-1561)  
 A. 6. Westmalle, Abdij van Westmalle, 1560. (1560-1561)  
 A. 7. Westmalle, Abdij van Westmalle, 1560. (1560-1561)  
 A. 8. Westmalle, Abdij van Westmalle, 1560. (1560-1561)  
 A. 9. Westmalle, Abdij van Westmalle, 1560. (1560-1561)  
 A. 10. Westmalle, Abdij van Westmalle, 1560. (1560-1561)  
 A. 11. Westmalle, Abdij van Westmalle, 1560. (1560-1561)  
 A. 12. Westmalle, Abdij van Westmalle, 1560. (1560-1561)  
 A. 13. Westmalle, Abdij van Westmalle, 1560. (1560-1561)  
 A. 14. Westmalle, Abdij van Westmalle, 1560. (1560-1561)  
 A. 15. Westmalle, Abdij van Westmalle, 1560. (1560-1561)  
 A. 16. Westmalle, Abdij van Westmalle, 1560. (1560-1561)  
 A. 17. Westmalle, Abdij van Westmalle, 1560. (1560-1561)  
 A. 18. Westmalle, Abdij van Westmalle, 1560. (1560-1561)  
 A. 19. Westmalle, Abdij van Westmalle, 1560. (1560-1561)  
 A. 20. Westmalle, Abdij van Westmalle, 1560. (1560-1561)

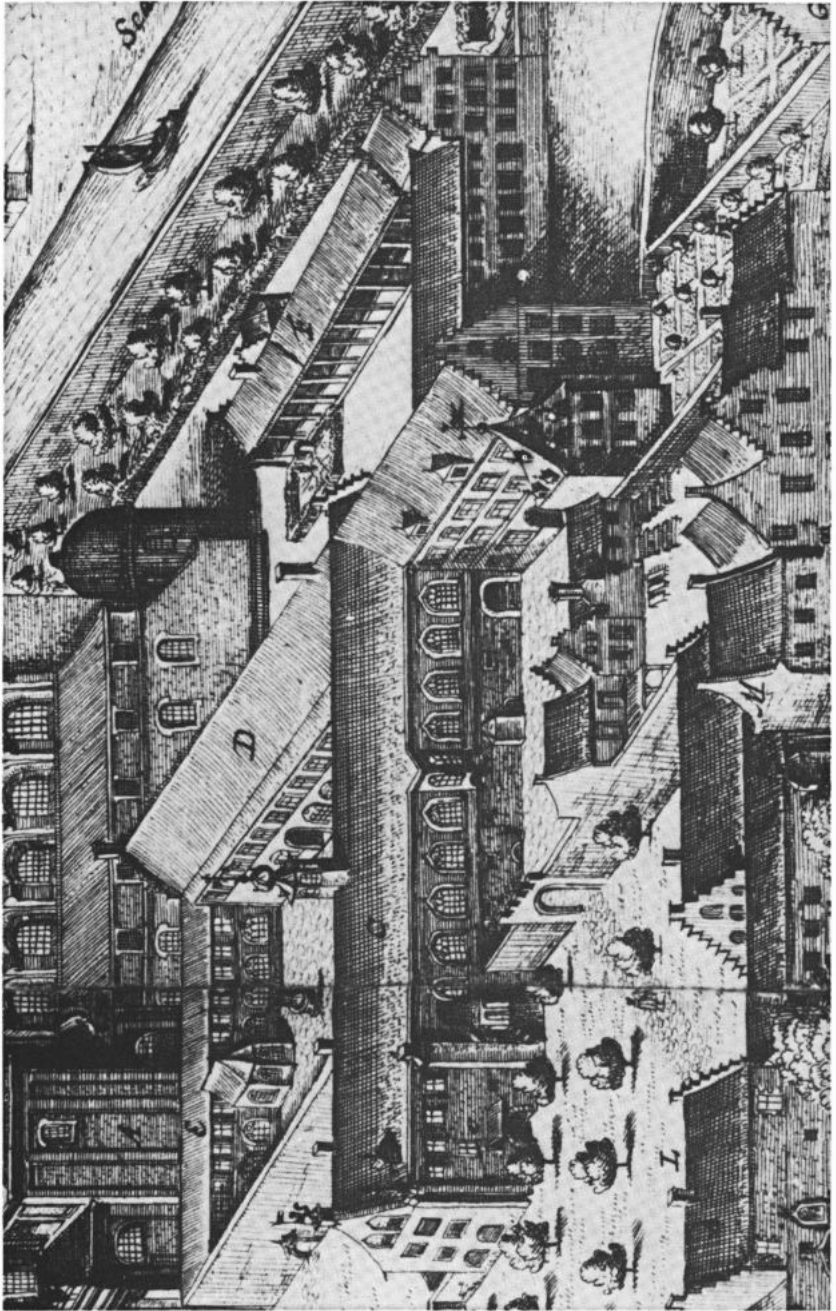

Afb. 34 — Panorama van de abdij, detail Z-W (Flandria Illustrata, 1641).



Afb. 35 — Refter Zuid (1944).



Afb. 36 — Refter Zuid, detail (1955).



Afb. 37 — Rafter, westgevel.



Afb. 38 — Rafter West, trasering van het gevelveld van de blindnissen.



Afb. 39 — Rafter West, detail neuzen met fabeldier.



Afb. 40 — Refter, interieur na de herstelling van het dak.

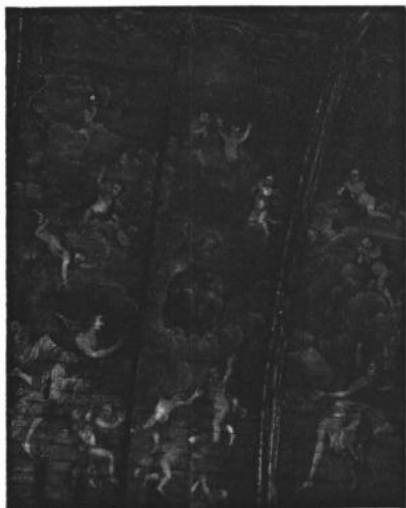

Afb. 41 — P. van Reysschoot (?), detail van het reftergewelf, God de Vader trappend op de wolken.



Afb. 42 — P. van Reysschoot (?), detail van het reftergewelf, het dorsen van het graan.



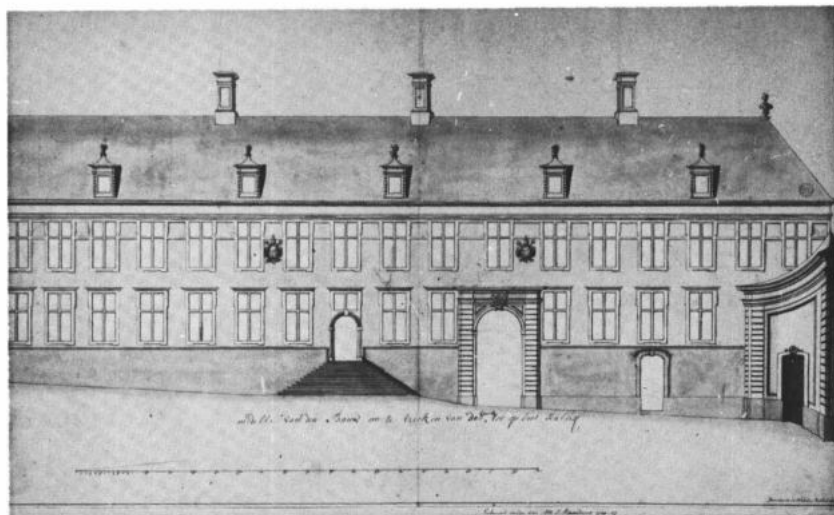

Afb. 43 — B. de Wilde (?), Ontwerp zuidgevel van de ontvangerij, S.A.G., Atlas Goetghebuur



Afb. 44 — Ontvangerij, detail koetspoort.

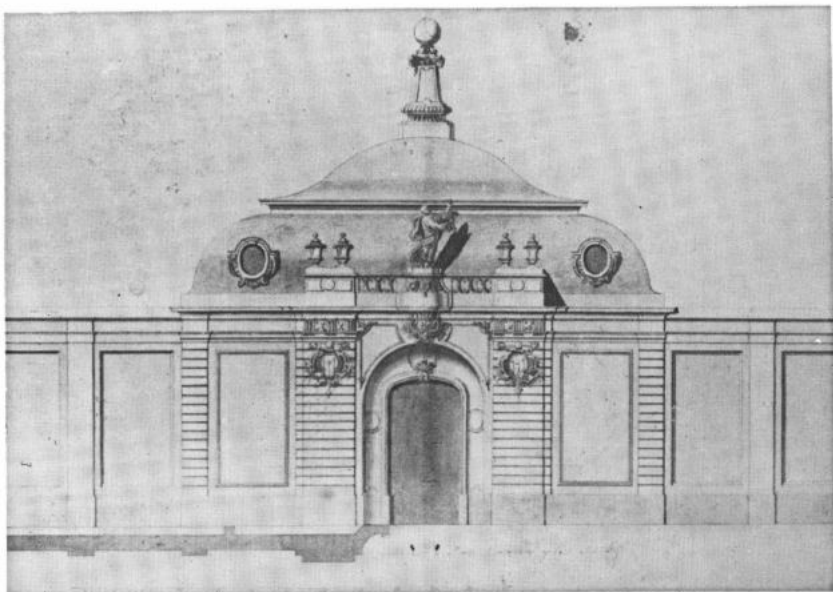

Afb. 45 — B. de Wilde (?), portiersloge,  
S.A.G., Atlas Goetghebuer

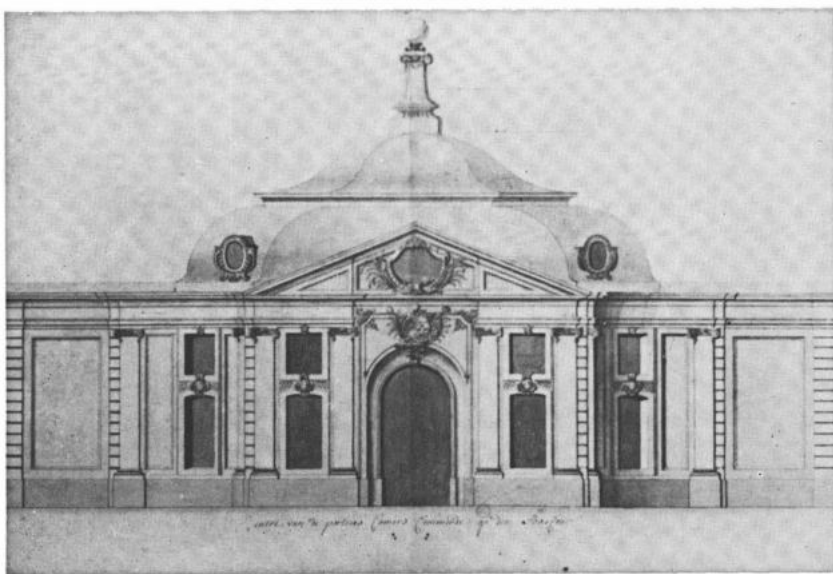

Afb. 46 — B. de Wilde (?), portiersloge,  
S.A.G., Atlas Goetghebuer

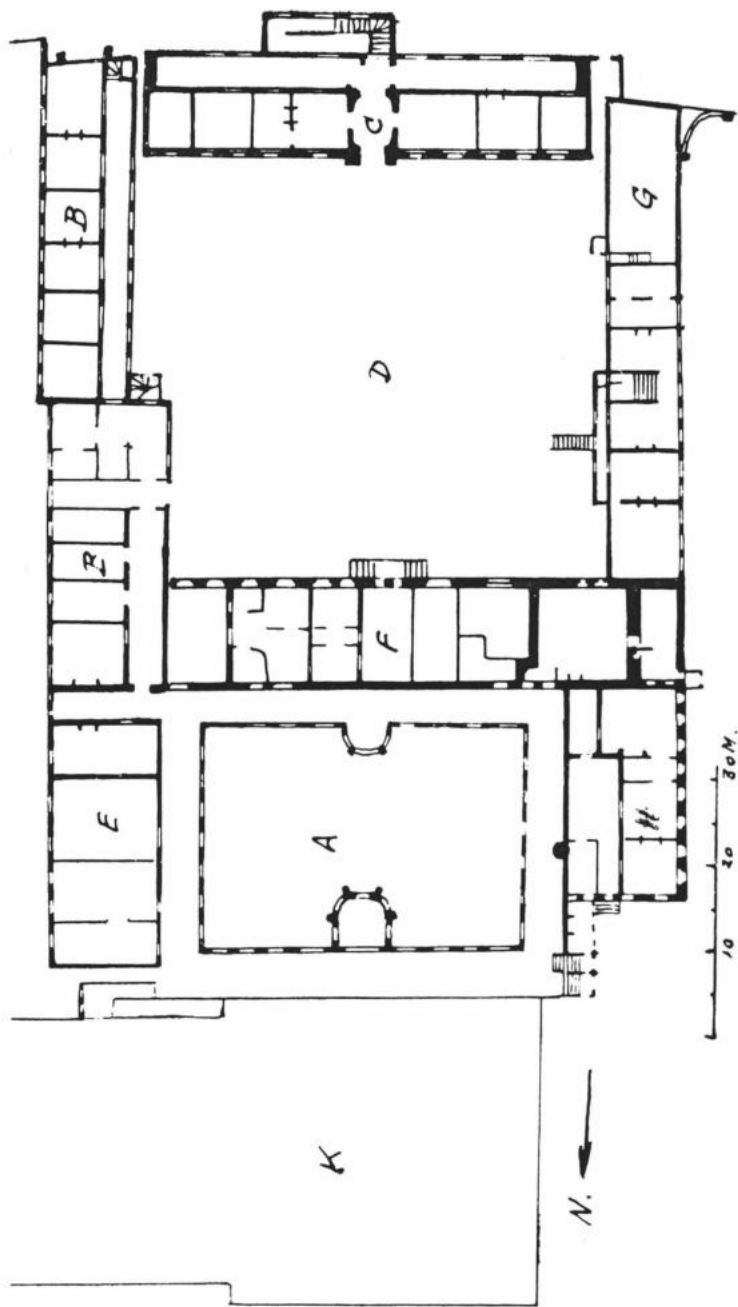

Afb. 47 — Grondplan van de huidige kloostergebouwen : A. pandhof -  
 B. woonvertrekken - C. infirmerie - D. binnenkoer - E. kapittelzaal - F. refter -  
 G. stallen - H. gastenkwartier.

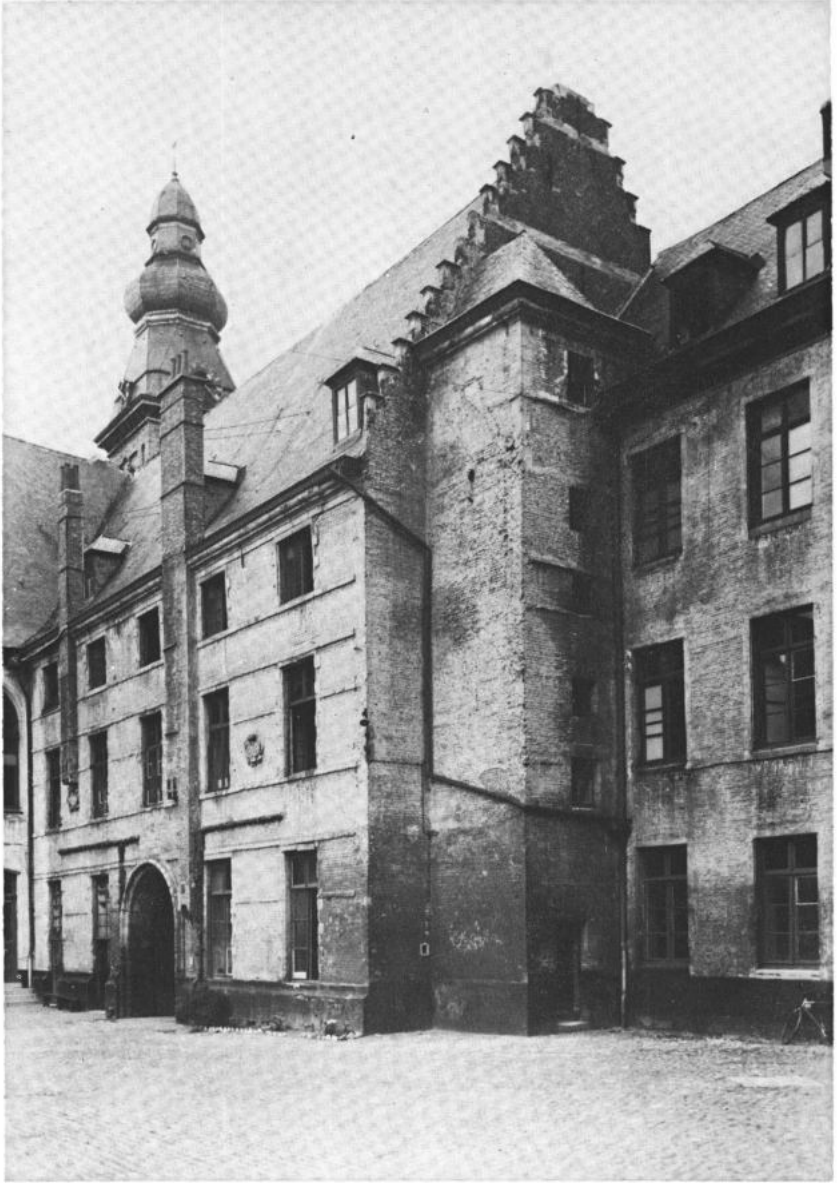

Afb. 48 — Dagkwartier (1635) en aanpalende vleugel (1753),  
westgevel toestand 1944.



Afb. 49 — Dagkwartieren (1635), westgevel toestand 1955.



Afb. 50 — Dagkwartier (1635), gang op 1e verdieping.



Afb. 51 — Dagkwartier (1635), gang op 1e verdieping, korbeel van moerboog.

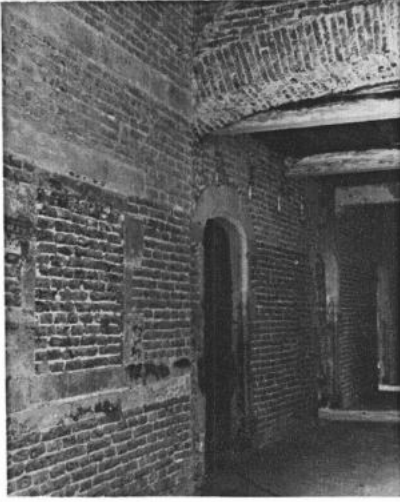

Afb. 52 — Dagkwartier (1635), gang op 2e verdieping, toestand 1953.

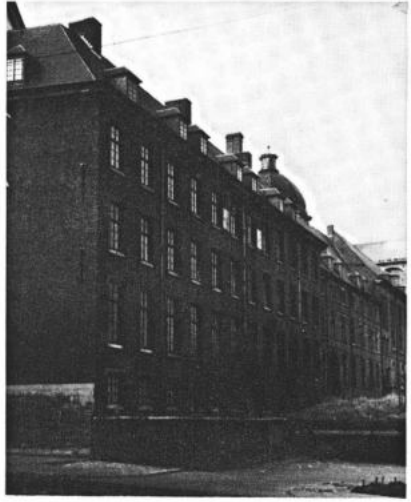

Afb. 53 — Dagkwartier (1753), oostgevel



Afb. 54 — Dagkwartier (1753), gang op 1e verdieping, toestand 1953.

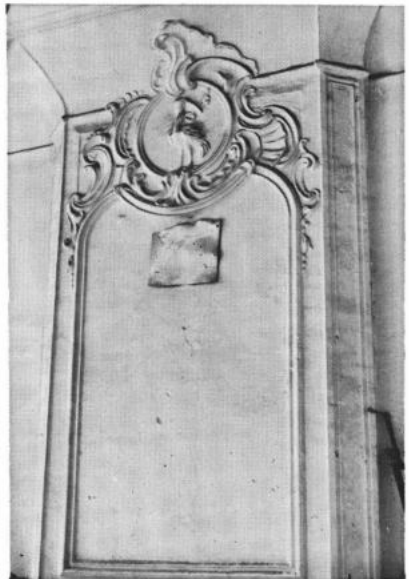

Afb. 55 — Dagkwartier (1753), detail van schouwlijf.



Afb. 56 — J. B. Dewez, Infirmérie Noord, toestand 1944.



Afb. 57 — J. B. Dewez, Infirmérie,  
detail noordgevel.



Afb. 58 — J. B. Dewez, Infirmérie,  
detail zuidgevel.

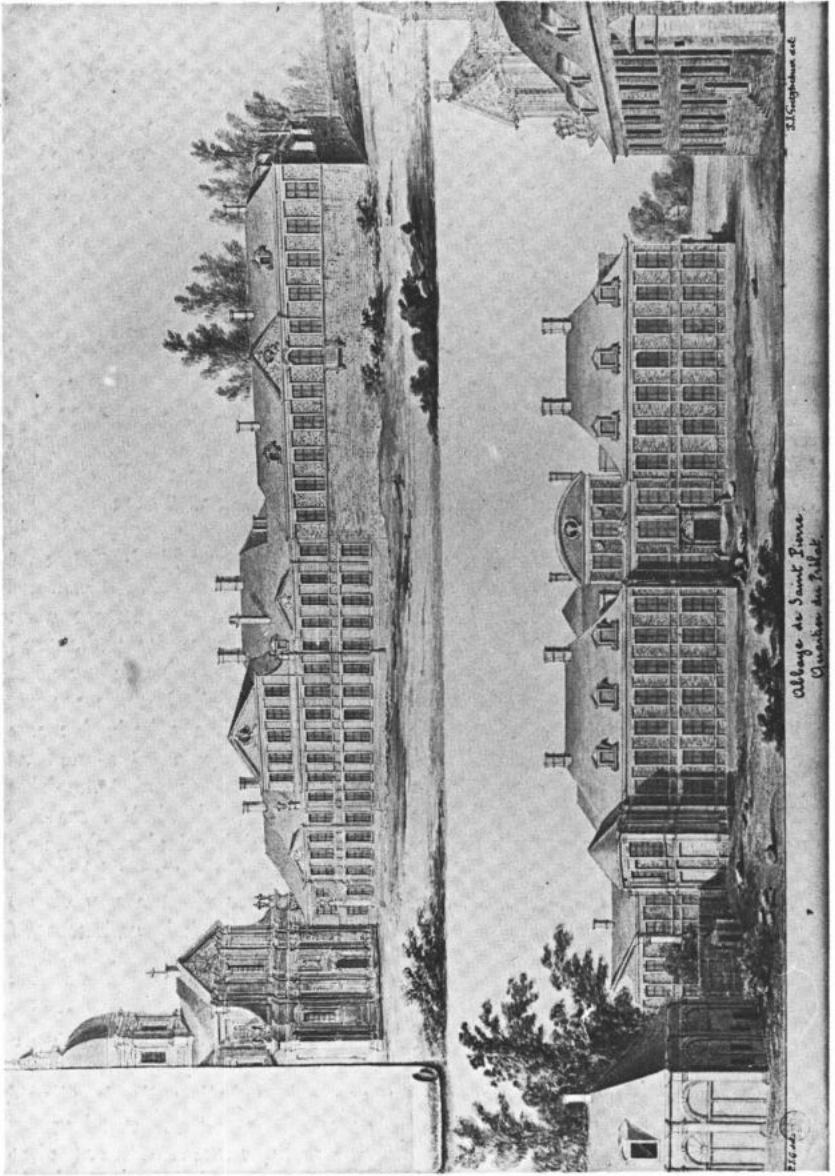

Afb. 59 — Prelatuur, S.A.G., Atlas Goetghebuer.



## BIJLAGEN

— 1 —

1351 - 1376 (n.s.). — GEBOUWEN OPGERICHT TEN TIJDE VAN ABT J. PITTHEM.

Die 15 mensis aprilis anno 1351, ecclesia de Elmare fuit facta excepto choro per hunc magistrum Joannem Pitthem.

... Hic refectorium (der St. Pietersabdij) aedificavit, morum emit thesauriam adornavit.

*Universiteitsbibliotheek te Gent, Hs. G. 11767 f° 9; cfr. A. Sanderus, Gandavum sive Gandavensium rerum liberi sex, Brussel, 1627, p. 320.*

— 2 —

1397, 1 OKTOBER - 1398, 30 SEPTEMBER. — UITTREKSEL UIT DE REKENINGEN.

Dit's Wauters Kinds rekeninghe ontfanghere in 't Gendsche mijns heeren ende der kerken van Sente Pieters...

## Pensioene

Bi bevele... om mijns heeren hovekin te repareerne bachten Sent Andries capelle... 9 sc (f° 11 v°).

*Rijksarchief Gent, Fonds van de Sint-Pietersabdij, I reeks, nr. 1162.*

— 3 —

Dit is Laureins Lancgheeraerds zoene rekenynghe.

1. Item meester Janne Ebbins ende Arend den Brunen van 30 mudden calx die zij ghelevert hadden in den cloester... den 10<sup>sten</sup> daghe in novembre 25 lb. 10 sc (f° 10,19).
2. Item meester Janne Ebbins van div. werken ende stoffen die hy in den cloester ghelevert heeft / ghewrocht ofte doen werken / ... den 21<sup>sten</sup> dach van Aprille 12 lb. 4 sc. (f° 11 v°).
3. Item meester Jan Ebbins als van dat hy maken sal een voute in 't lavoire met ogiven ende reprisen met slotelen daer sy behoren / ... En van al desen vors. werke sal hy hebben 100 nobelen / gheleent ter goeder rekenynghen. (f° 20; cfr. I reeks, cart. 9, f° 138).
4. Item Janne van der Stichelen ende Janne Anneman als van den steenen die ter cappen van den lavoire staende in 't convent behoren zullen / te livererere t'Heeseghem up den pitte / van der roede 20 voete lanc ende breed / 3 lb. gr. ende de voors. mate ofte roede sal men anne legghen boven der lysten daert beghint te scerpene / aloes(?) lijstje

veinstren ende putneelen zijnde onghemeten / ende binnen dese zullen sy leveren / de lijsten 't vors. lavoir ommeghaende / 6 veinstren ghepinneelt / een pinneel boven upt capsel / 2 columpnen in savoyen. Ende alle de vors. pinneele zullen zij doen maken thare coste ende vul leveret alle de vors. parcheelen te Sente Jans daghe huutghanghende Ougst naestcommende gheleent t'goeder rekeninghen 27 lb. (f<sup>o</sup> 20 v<sup>o</sup> ; cfr. cart. 9, f<sup>o</sup> 138 v<sup>o</sup>).

*Ibid., I reeks, nr 2261.*

— 4 —

1398, 11 mei. — KONTRAKT MET MEESTER JAN HEBBINS

Copie van den Commanscap met meester Janne Hebbins ghemact van den lavoire

Den 11<sup>a</sup> dach van Mey 1398 was ghemact sekere voerwaerde ende comesse tusschen minen heere van Sente Pieters Bi Ghend an d'eeene side ende meester Janne Ebbens an d'andre side: als dat de vors. meester Jan maken sal eene voute in't lavoir met ogiven ende reprisen met sclotelen ende half sclotelen daer sy behoren den bac de sponden van blauwen steenen ende al d'andre van witten of van blauwen welc hem best ghelieven zal ghelijc ende in der manieren dat bewaerp inhoud daer af betrocken in fransiin, de oude veinstregate boven der vouten vermetzen sal, tafelement boven legghen ende 't vors. lavoir van boven nedre buten stofferen. Ende t'al den vors. werke sal de vors. meester Jan leveren al de stoffe ende handghedade uteghedaen van ysere, van loode, van houte, van tafelemente ende van pavementen beneden in 't lavoir ende boven up de voute. Ende van al desen vors. werke sal hi hebben 100 noble in Vlaamsschen ghelde ende munten

*Ibid., I reeks, cart. 9, f<sup>o</sup> 138.*

— 5 —

Kenlic si allen lieden dat een zekere voerwarde esghemaect tusschen minen heere van Sente Pieters an d'een side ende Janne van der Stichelen ende Jan Annemanne ghemeene an d'andere side alsoe van den steenen die der cappen behoeren sullen van den lavoere staende in 't convent voers. te leverne te Heesighem up den pitte. Dies sullen sie hebben van elker roede 20 voete lanc ende breed, 3 lb. gr. Vl. munten. Ende de voers. mate ofte roede sal men ane legghen boven der lijsten daer 't beghint te scheerpine, altes lijste, veinstre ende panneel synde onghemeten. Ende binnen desen sullen si levernen de lijste 't voers. lavoer ommeghaende, sesse veinstren ghepinneelt, een panneel boven up 't capsel, twee colommen in savoye, binnen Sente Jans daghe...

*Ibid., cart. 9, f<sup>o</sup> 138 v<sup>o</sup>.*

## 1399, 20 MEI — KONTRAKT BETREFFEND DE STENEN VOOR HET LAVATORIUM.

Voerwaerde ghemaect jeghen Janne van der Stichelen ende Janne Hannemanne om de steenen van den lavoeren in den cloestere te leverne.

Den 20<sup>n</sup> in de Meye in 't jaer 1399 maecte mijn heere van S<sup>te</sup> Pieters bij Ghend eene voerwaerde jeghen Janne van der Stichelen ende Janne Hanneman, roketins van Eesseghem als / dat zij minen vors. heere leveren sullen binnen sinen waterporte in sinen cloester... alle de steenen die noch ten daghe van heden in den cloester te bringhene sijn, behoerende ter cape van de lavoire van den vors. cloester ghelijc dat ze mijn vors. heere up andren tijt jighen hemlieden ghecocht heeft... Hier over waren meester Jan Ebbins ende meester Lauwereys van der Leyen.

*Ibid., I reeks, cart. 9, f<sup>o</sup> 150 v<sup>o</sup>.*

## 1400, 1 OKTOBER - 1401, 1 OKTOBER — UITTREKSELS UIT DE REKENINGEN.

## Generalen ontfanck

1. Item van eener quantiteit van steene / die ter caspe van de lavoere toebehoeren die laghen te Cnapenaerde an 't voere... bij vindere ghewinn 't principael ende alle de coste te gheldene comt 24 sc.
2. Item Jan Diederix / steenhauwere / van den trappen enden auden steenen an den borrepitte ghehuurbuert / die in 't convent staet / bij sieur Laureys Langhegheraerts tyde ghecoecht waren ende in sinen tijt noyt betaelt waren, also men inne sijne rekeninghe niet vinden en soude / bij meester Jan Hebbins betaelt, costen 7 lb. 4 sc. (f<sup>o</sup> 15 v<sup>o</sup>).

Dit sijn de stoffen ghehuurbuert in diverse steeden in den cloestere / alsoe hier naer volgt :

3. Item 3 platte stile ende 6 sticken ghesaegts hauts dewelke verhuurbuert siin an de dueren die an 't lavoer staet ende an den inghanc van den groeten choer, costen 48 sc.
4. Item van stoffen an 's prioers kuckene / der kindercamerkin ende miins heeren van sente Pieters stal te verstoppen diverse plaeken... 6 lb. (f<sup>o</sup> 22 v<sup>o</sup>).

*Ibid., I reeks, nr 2287.*

## 1403, 1 OKTOBER - 1404, 1 OKTOBER. — UITTREKSELS UIT DE REKENINGEN

Dit es Andries van der Craye / monc ende upper ontfangher rekenynghe

1. Item Jan Neuts betaelt van eenen panneele dat staen soude in 't lavoer in 't convent daer af dat Jan vors. in voerworden adde datte hier maken soude tote vysaechghen omme 20 lb. gr. ende es nu te nieute bij sekeren causen dat de teenin potghieters hem verboden siin ambacht van den vors. eersten panneele hem betaelt 48 sc. (f<sup>o</sup> 23).
2. Item van der duere van den lavoere vors. te snidene ende van limene ende dat daer toebehoert bij Gillis den Berch ghedaen omme 3 lb. (f<sup>o</sup> 23-23 v<sup>o</sup>).
3. Item van stoffen van haute ende noten an de vors. camere [de nieuwe camere staende ten hende van den reestere] gheleit alsoet hier na volgt bij meester Laureinse van der Leyen ghehaelt. Eerst ghechocht... 3 groete heeken daer af dat camen... 3 corbeelen eene naelde eenen stil... een corbeel van al omme 13 lb. 4 sc. par. Item jeghen Janne van Meeren ghechoect... Item van 28 noeten... 4 lb. 4 sc. par. ... (f<sup>o</sup> 26).

Dit sijn taswerke binnen den cloester.

4. Item van eenen sekeren taswerke ghemaecht jeghens Jan Peyne bij meester Jan Hebbins meester Laureins van der Leyen ende den vors. ontfanghere der huusterste cammere van den reeftere in 't convent te deckene al omme 16 lb. 16 sc.  
Summe 31 lb. 12 sc. (f<sup>o</sup> 28).
5. Eerst Gillis van den Damme ende Coelin siin broeder ghevracht an den vors. muere [an de huulate van den doernemtre] van den convente te verstoffere... 3 lb. (f<sup>o</sup> 37).

*Ibid., I reeks, nr 2262.*

## 1406, 9 FEBRUARI - 1406, 29 SEPTEMBER. — UITTREKSELS UIT DE REKENINGEN.

Dit's Jan Myloths rekeninghe..... beghinnende den 9<sup>n</sup> dach van Sporkele 1405... ende hendende den 29<sup>n</sup> dach van September 1406.

1. Item Jacop van der Straeten / ghelaesmaker... 6 lb. (cfr. f<sup>o</sup> 37).
2. Item Rogier den scilder betaeldt te goeder rekeninghen up zeker werc van sinen ambachte dat hij onsen heere den abdt gewrocht heeft 14 lb. (f<sup>o</sup> 10).

3. Item betaeldt Michiele Poitevinen... up den coep van 1900 blaus paversteens... 100 lb. (f<sup>o</sup> 20).
4. Item besteedt an Jacoppe Neeuts motalen potghierter den appel metter hose up de vors. cappe [van den lavoere] te leverne... weecht 190 pond 24 lb. (f<sup>o</sup> 20).
5. Ende als van Rogiere den scilder soe en weet de vors. ontfangher niet wat men hem noch t'achter is / mids dat sy noch niet onder rekent ne siin (f<sup>o</sup> 37).

*Ibid.*, I reeks, nr 2290 ; cfr. *ibid.*, II reeks, nr 289.

— 10 —

1406, 1 OKTOBER - 1407, 30 SEPTEMBER. — UITTREKSELS UIT DE REKENINGEN.

1. Item 6 voete rabats in 'scraven camere / den voet 3 sc. 6 d. par. comt 21 sc. par comt te gader 13 lb. 12 d. par. niet betaelt
2. Item ghecocht berders der de twee dueren of ghemact waren / de eene in d'anthorie / ende d'ander voer de kuele / coste 5 lb. par. ende van hanghene 8 sc. p. comt... 5 lb. 8 sc. p. ... (f<sup>o</sup> 1 v<sup>o</sup>).
3. Item ghecocht jehens gillise van den Damme 20 voete hecsteens ende verhuert int kerckhof an de pilar / van elken voete 3 sc. ... comt 3 lb.
4. Item ghecocht jehens pieteren den puyt / 12 weden linne om de stellage mede te maken int kerckhof alsmede wrachte an de pilar elke wede te 2 sc. comt 24 sc.
5. Item ghecocht jehens gillise van den Damme 2 zullen die ligghen voor muns heeren reken camere tstic te 24 sc. comt... 48 sc. (f<sup>o</sup>).
6. Item besteedt de cappe van den lavoere te decken met scaelgen by de roede... en beloep de mate van der vors. cappe int gheheele 15 roeden / comt in ghelde 31 lb. 10 sc. waer af berthelmees de scaelgedekere ontfaen heeft... 28 lb. 16 sc. (f<sup>o</sup> 3).
7. Item noch in de zelve weke [4<sup>n</sup> october] Jan van den Stappe met sinen cnape an ons heeren 's abs baxkun van sinen lavoere te ghieten ende te stellene 4 daghe elcx daechs over het loede te 12 sc. comt... 10 lb. 3 sc. (f<sup>o</sup> 4).
8. Item meester laureins van der Leyen temmerman in de zelve weke [22 November] an mins heeren lavoer van scuttene van veinsteren te cassene... (f<sup>o</sup> 7).
9. Item noch in de zelve weke [28<sup>n</sup> van sporkele] an torrekin boven savooyen... (f<sup>o</sup> 9 v<sup>o</sup>).

*Ibid.*, I reeks, nr 2078.

— 11 —

1408, 1 OKTOBER - 1409, 1 SEPTEMBER. — UITTREKSEL UIT DE REKENINGEN.

Item van up te delvene 't conduut doer 't Vleeschuus gaende...  
Item van costen ghedaen omme 't conduut te verwelvene ende te makene onder de muere gheseit bi meester Janne Eebins... 17 lb. (f<sup>o</sup> 13).

*Ibid.*, I reeks, nr 1184.

— 12 —

1430, 25 DECEMBER - 1431, 25 DECEMBER. — UITTREKSELS UIT DE REKENINGEN.

Dit es Jans Haesbijts... rekeninghe van diverschen goeden der vors. kerken toebehoerende.

1. Item de veinstren up den nieuwen reftere te stoppene met cleeme 5 lb. 8 sc. par.
2. Item den muer vor den vischreftere te brekene 4 lb. 16 sc.
3. Item [den 11 dach in Maerte] 1 cnape / omme den nieuwen restere scoen te makene 3 daghe... comt 15 sc. par (f<sup>o</sup> 31 v<sup>o</sup>).
4. Eerst Arend van den Vivere in den buedic an 't lavoir ende an de pipe in 't vrijthof... 37 sc. 4 d. par. (° 31 v<sup>o</sup>).

*Ibid.*, I reeks, nr 1199.

— 13 —

1431, 25 DECEMBER - 1432, 25 DECEMBER. — UITTREKSELS UIT DE REKENINGEN.

Dit es Jans Haesbijt's... rekeninghe...

1. Item besteet an Gillis van den Damme den nieuwen reftere te stoferne ende te paverne alsoot behoort omme 54 lb. par.  
Hier up ghewrocht de kane ende onder de hoeghe tafle ghepaveert / daer up gheleent 15 lb. 5 sc. par. (f<sup>o</sup> 14 v<sup>o</sup>).
2. Item 1 mets omme te liberairie 13 sc. 4 d. par. (f<sup>o</sup> 25).

*Ibid.*, I reeks, nr 2298.

— 14 —

1433, 25 DECEMBER - 1434, 25 DECEMBER. — UITTREKSELS UIT DE REKENINGEN.

Dit es Willems van den Turre / priors / rekeninghe...

1. Item betaelt den selven [Henric den Vos] van rauwen steenen / behoerende ten leeshuuse up den nieuwen reeftre 12 lb. par.
2. Item ghegheven den selven van desen steenen te snidene bij Gillis van den Damme 8 lb. 8 sc. par. (f<sup>o</sup> 171 v<sup>o</sup>).

*Ibid.*, I reeks, nr 2286 ; cfr. *ibid.*, nr 2268.

— 15 —

1434, 25 DECEMBER - 1435, 25 DECEMBER. — UITTREKSEL UIT DE REKENINGEN.

Dit's Jan Haesbijts rekeninghe...

Item betaelt... om een rekencamere ghemaect an de capellaenscamere... 60 lb. par. (f<sup>o</sup> 11 v<sup>o</sup>).

*Ibid.*, I reeks, nr 2299.

— 16 —

1435, 25 DECEMBER - 1436, 24 JUNI. — UITTREKSELS UIT DE REKENINGEN.

Dit's Jans Haesbijts / opperontfangher / rekeninghe.

1. Eerst betaelt Gillis van den Damme... omme te veldoene in den nieuwen reeftre
2. Item besteet an Gillis voors. den ghevel van de paloore voor den vleesch reeftre te vermakene al nieus van steene met 1 cruusveinstre ende 2 auderen veinstren / ende binnen ghestoffeert omme 35 lb. par. (f<sup>o</sup> 7 v<sup>o</sup>).
3. Item Arend van den Vivere... up den nieuwen spiker an 1 gote / ende up de cupe van den torre... 29 sc. 4 deniers par. (9 v<sup>o</sup>).
4. Item de selve ticheldeckers up thulaet van der pareer camere... 16 sc. 8 d. par. (f<sup>o</sup> 10).

*Ibid.*, I reeks, nr. 2269.

— 17 —

1436, 24 JUNI - 1436, 25 DECEMBER. — UITTREKSEL UIT DE REKENINGEN.

Dit's Jans Haesbijts... rekeninghe.  
Jeghen den ghelaesmaker als van een leeshuuse en hebbe ic niet ghe-  
reken (f<sup>o</sup> 7).

*Ibid.*, I reeks, nr 2300.

— 18 —

1436, 25 DECEMBER - 1437, 25 DECEMBER. — UITTREKSELS UIT DE REKENINGEN.

Dits Roelands van der Hoyen moencs ende ontfanghers van Sente Pieters cloester by Ghend.

Ghelaesmaker

1. Item betaelt den ghelaesmaker van den leeshuuse 41 voete ghelaes elken voet te 12 sc. comt 24 lb. 12 sc. par.
2. Item betaelt den selven van stoppene in de kerke up den doremter ende in 't convent de lampten ende lanterne 22 sc. par. (f<sup>o</sup> 7).

*Ibid.*, I reeks, nr 1951.

— 19 —

1479, 24 DECEMBER - 1480, 24 DECEMBER. — UITTREKSELS UIT DE REKENINGEN.

Eerst d'huutgheven ter causen van der metselrien

1. Willem van Ouweghen ende Lieven van der Beken die hebben ghebroken de oude muren van der ouder zalen (f<sup>o</sup> 2 v<sup>o</sup>).
2. Joes tiebaert die 't horduunsteen van de oude zalen scoone ghemaect heeft / ende de pilaren die van pieter Goethals quamen besteeft heeft / van 2 daghen te 5 sc. daechs comt bethaelt... 10 sc. par. (f<sup>o</sup> 3).
3. Item Heindric Morael ende Jooris de Dobbolare die ghewrocht hebben an de nyeuwe zale mijns heeren in de derde weke van Hoymaent / 't recht gat ende de duere van den rechtgate ghestopt / eenen steeghere ghemaect in den ouden reefftre... midts dat Joes de stellinghe stelde lanch den ouden muere... 7 lb. 4 sc. par. (f<sup>o</sup> 3 v<sup>o</sup>).
4. De voors. Heindric die ghewrocht heeft an mijns heeren zale van twee vuermes gheset ende ghestoert den 13<sup>n</sup> dach in November (f<sup>o</sup> 5 v<sup>o</sup>).
5. De voorn. heindric die in November den 20<sup>en</sup> dach ghewrocht heeft ende vermaect de duere van de donckere camere... comt 't samen bethaelt 16 sc. par. (f<sup>o</sup> 5 v<sup>o</sup>).

*Ibid.*, I reeks, nr 2071.



— 20 —

1480, 24 DECEMBER - 1481, 24 DECEMBER. — UITTREKSELS UIT DE REKENINGEN.

Rekeninghe Jans van Cuelne / religieux ende aalmoesnier van St-Pieters clooster... van zekeren diverschen weercken ende reparacien...

1. De selve Pieters [Scaelkin alias van Lede] heeft ghenomen te leverne alle de steenen die men verbese ghen zal in de galerije in mijns heeren lochtinc te wetene de pilaarsteenen met bassen ende capiteelen met sulker sneden alst begheert ende besproken es met Heindric Morael / mets / te 12 sc. par. den voet / item de ogive steenen te 5 sc. par. den voet ende de drie slootsteenen t'samen om 13 sc. par. (f<sup>o</sup> 2 v<sup>o</sup>).

Ander uitgheven angaende der metsebrien

2. Eerst Joos Tiebaert ende Pieter Beyaert hebben ghenomen af te doene in tasweerde alle de huusinghen / daken ende muren staende in mijns heeren lochtinc tooter proostie toe... 't greys ende de steenen (f<sup>o</sup> 3 v<sup>o</sup>).

*Ibid.*, I reeks, nr 2067 - 2077 ; R. van Driessche, *De voormalige Romaans-Gotische kerk van de Sint-Pietersabdij te Gent*, in: *Hand. Mij Geschied. en Oudheidkunde te Gent, Nieuwe Reeks, dl. XXXI, 1977, Gent 1977, p. 32.*

— 21 —

1584, 1 OKTOBER - 18 NOVEMBER. — REKENING i.v.m. HERSTELLINGEN AAN DE ABDIJGEBOUWEN.

Primo lathomis de diversis diebus quibus laboraverunt cum famulis et carpentario 6 lb 9 sc. 7 d.gr. ... pro exhumando corpora gusiorum aut heritecorum 4 s. 3 d.g. pro vectura nostrae bibliotacae 14 s. pro vectura altaris M.N. Baccherii 20 g. pro depositione cathenae ferreae putei aut cisternae in ambitu nostro... pro lyntheo cooperatorio summi altaris in consecratione ejusdem 4 s. 4 d. pro capsula ex metallo pro lampade in medio chori 3 s.g.

*R.A.G., F.S.P., I reeks, varia, nr 124.*

— 22 —

1585, 20 JANUARI. — REKENING VAN HERSTELLINGEN AAN DE ABDIJGEBOUWEN.

1. 10 Maart - ... Item fabro ferrario ... 1 sloet an de cuechen duure ... pro duabus clavibus in infirmeria

2. 17 Maart - — Vitrifici pro fenestra inter sacellum et cameram 3 g.
3. ... Petro de Smet vitrifici pro reparatione fenestrarum in sacello infirmorum et camera prope sacellum...
4. ... Noch op den grooten en de cleenen pant ende yseren roen met de naghelen om de cassinen te naghelenne...
5. begin Juni - Vitrifici pro duabus fenestris in oratorio infirmorum 20 s. ... Item latomo cum suo famulo pro uno die 4 s. 4 d. pro quadam imagine ibidem 9 d.g. Pistori ad ornatum sacelli infirmorum 8 s.g.

— 23 —

1607, 24 JUNI - 1608, 24 JUNI. — REKENING VAN JOOS DE BRUUNE.

Eerst betaelt van dachueren binnen den cloostere aende werklieden respectivelyck beginnende vande maendt Junius 1608 tot ende met den 14<sup>n</sup> februari 1609... 5 lb. 5 sch. 11 gr. (f<sup>o</sup> 80 v<sup>o</sup>).

*Ibid., I reeks, nr 2308.*

— 24 —

1609, 25 JUNI - 1610, 24 JUNI. — REKENING VAN JOOS DE BRUNE.

1. Eerst betaelt van dachueren binnen den clooster / van metsers temmerluyden ende andere werklueden respectivelyck begonnen metten XXIII<sup>en</sup> van Augustus tot ende metten IIII<sup>en</sup> van december 1611 / conforme ende naer utwysen van eenenvyftich billietten met specificatie van elke weke / ende elck billiet bijzondere inhoudende ordonantie bij mijn here den Coadiuteur onderteekent 119 lb. 17 sch. 2 gr. 3 d. par.
2. Betaelt m<sup>r</sup> Matheus de vos lootghierter van wercke ende leveringhe van loode / conforme vijf billieten van specificatie tzedert den 12<sup>n</sup> July 1610 tot ende metten 6<sup>n</sup> Septembre 1611 19 lb. 11 sch. 7 gr.
3. Betaelt franchoys boschman van leverynghe van schailgen ende schailgenagelen tzedert den 17<sup>n</sup> Maerte 1610 tot ende metten 11<sup>en</sup> Ougste daernaer 3 lb. 17 sch. 6 gr.
4. Roelandt Reyniers van leveringhe van zesthien dobbel capramen den 19<sup>n</sup> September 1611 24 sch. gr. (f<sup>o</sup> 86).

*Ibid., I reeks, nr 2308.*

## 1610, 1611 — REKENING JOOS DE BRUNE.

1. ... M<sup>r</sup> Lievin plunnoy met zijnen zone, steenhouders van dat zij ghebesoigniert hebben omme het aflegghen ende teecken en van den gronde vanden durmter ende reestere mette opstaende wercken volghende de patroonen daer af bij hemlieden ghemaect in decembre 1612... 4 lb. gr.
2. Philippe Lottin ... over den coop ende leverynghe van zes en dertich duest vijf hondert groot coreelsteen Armentieres ghelost achter tclooster... 36 lb. 10 sch. gr.
3. ... aen vier handtghesellen wercklieden in Junio 1612 die tvoorseide coreelsteen tot zes en dertich duyst en half hebben helpen lossen ende stellen achter an den muer van desen cloostere... (f<sup>o</sup> 79) 28 lb. 8 sch. gr.

*Ibid.*, I reeks, nr 2308.

## 1611, 25 JUNI - 1612, 24 JUNI. — REKENING VAN JOOS DE BRUNE.

1. Geeraerd Spillebaut metsers van al het handtgedaet van metselwercke bij hem met zijne medeghesellen ghedaen ende ghevrocht binnen desen cloostere vanden 18<sup>a</sup> Lauwe 1613 totten lesten van december daernaer int maeken van den nyerwech dormitoir ... 453 lb. 10 gr. 3 d. (f<sup>o</sup> 90 v<sup>o</sup>).
2. Lieven van Thuynen ghezworen landtmeter der stede van Ghendt ... over sijnen sallaris van overslegghen ende ghemeten thebbene al tvoorseide metswerck van den dormiter ende vanden heymmuur aen tkerckhof... 10 l. 13. sch. 4 gr. (f<sup>o</sup> 91).
4. ... Anthoone duval ... van leverynghe van neghentien duysent zes hondert groot armentieres steen... 19 lb. 5 sch. 2 gr. (f<sup>o</sup> 93).
5. ... Lieven Pien steenhouder van leverynghe van latteyle calommen ende arduyn... 42 lb. 11 sch. 4 gr. (f<sup>o</sup> 93 v<sup>o</sup>).
6. ... Spillebaut van leveringhe van noch vijftich voeten brabantse trappen / ende tweendertich dobbel ghelyste canteelen metgaeders drye priem teenen ... metg. de vracht van vuylvoorde te schepe tot Ghendt... 7 lb. 8 sch. 6 gr. (f<sup>o</sup> 94).
7. ... Adriaen de leghe ghecommitteerde over dheeren hoirs Jo<sup>r</sup> Joos Triest in zijn leven heere van lovendeghem over den coop van seker quantiteit van ugaende eecken... 90 lb. 3 sch. 2 gr. (f<sup>o</sup> 95 v<sup>o</sup>).
8. ... Adriaen de Smet ende Laureyns van Ooorden ... van 't mennen vande groote haulten van Rapenburch tot up de leye elck met twee peerden den tydt van vier daghen... 5 lb. gr. (f<sup>o</sup> 97).

9. ... Laureyns van oorden ... ter causen vande vracht van thalen van het groot ghebindt te Westrem met Adriaen de Smet / daerinne begrepen oock diverssche dachueren omme het zoucken ende bezichteghen van andere boomen... 31 sch. 8 gr. (f<sup>o</sup> 97 v<sup>o</sup>).
10. ... Laureyns van Oorden ... van leverynghe van eecken plancken / kepers ende eenighe boomen... 177 lb. 2 sch. 4 gr. (f<sup>o</sup> 98).

*Ibid., I reeks, nr 2309.*

— 27 —

1612, 25 JUNI - 1613, 24 juni. — REKENING VAN JOOS BRUNE.

1. ... An alle de steenhouders die binnen desen clooster ghevrocht hebben gheduerende t'gheheele jaer ghehendt metten lesten van decembre 1614... 179 lb. 16 sch. gr.
2. ... M<sup>r</sup> Lievin plumion steensnyder van het teekenen ende snyden vande berders van drye boghen ende teekenen van twee pypen van antycxsche canen... 2 lb. gr. (f<sup>o</sup> 83 v<sup>o</sup>).
3. ... M<sup>r</sup> Lievin plumion ... van leverynghe van latteelen calommen ende ander arduyn... 3 lb. 18 sch. 1 gr. 6 d. (f<sup>o</sup> 84 v<sup>o</sup>).
4. ... Mr. Lievin plumion ... omme het teekenen vande gronden vande gaelderye metgaeders vande reeftere ende saele beginnende van ande keuckene tot jehens d'abdye... 5 lb. 3 sch. 4 gr. (f<sup>o</sup> 85).
5. ... M<sup>r</sup> Lievin plumion ... over den coop ende leverynghe van drye hondert ende vierentzeventich voeten veynsterwerck van brabantsh orduyn om de calommen en latteylen ghesorteert naer zyn verduere... 24 lb. 11 sch. gr. (f<sup>o</sup> 85).
6. ... Jan de Croock ... over de leverynghe van twee hondert vijfventzeventich mudde en half calex tsedert den 8<sup>n</sup> July tot ende metten 7<sup>n</sup> Octobre 1614... 90 lb. 19 sch. 8 gr. (f<sup>o</sup> 87 v<sup>o</sup>).
7. ... francois vander haeghen over de leverenghe van eenentachtich duysent een hondert schailen... 141 lb. 18 sch. gr. (f<sup>o</sup> 88 v<sup>o</sup>).

*Ibid., I reeks, nr 2309.*

— 28 —

1613, 25 JUNI - 1614, 24 JUNI. — REKENING VAN JOOS DE BRUNE.

1. ... Lieven pien steenhouder met consoorten ... ter causen van ghemact thebben zes harnassen ande veynsters int cappittel ende parloir / ende een hendelveynster ghenomen voor dobbel, metgaeders den prnant ende den boghe vanden zelven cappitle ghenomen voor een ynckel veynster... 12 lb. gr. (f<sup>o</sup> 115).

2. ... M<sup>r</sup> Lieven pluvion steenhauer van dat hij gheteekent heeft het cieraet inde groote boghen van het cappitle ende het snyden vande berdels vande cleene boghen... 10 sch. gr. (f<sup>o</sup> 115 v<sup>o</sup>).

*Ibid.*, I reeks, nr 2309 ; R. van Driessche, o.c., p. 61.

— 29 —

1616, 10 OKTOBER. — REKENING VAN LIVEN SMETS, GLAZEN-MAKER.

Noch ghelevert bij mij Lieven Smedts ghelaesmaecker ... inden pandt de vijf laetste veynsters waeraf de neghenveertich voeten wit gelas zijn ten zeven stuyvers den voet ende dander zeven voet gheschildert mette wapenen ten drij scellynghen groote elcken voet ende de vijfde veynster boven de duere groot negenenveertich voeten waeraff de 42 voet wit gelas zijn ende dander zeven gheschildert.

De somme van dese vijff veynsters bedraecht int gheheel neghentien pondt veerthien schell. zes grooten.

Noch geleverd te Dickele twee wapenen voor mijn Eerweerdich heere den prelaet van S<sup>te</sup> pieters, commen... 13 sc. 4 gr.

*Ibid.*, II reeks, nr 331.

— 30 —

1618, 25 JUNI - 1621, 24 JUNI. — REKENING VAN JOOS DE BRUNE.

1. Gerard Spillebaut heeft ghecocht het looghuis ghestaen hebbende op den meersch ende bleekerye die pieter de muldere ghehouden heeft voor de somme van zes ponden grooten hem Spillebaut afgetrocken op zijn werck (f<sup>o</sup> 98 v<sup>o</sup>).
2. Betaelt den steenhauwers die ghevrocht hebben binnen den clooster... 20 lb. 8 sch. 2 gr.
3. Laurens de Cocq schrynwerker ... over ende ter causen van het lambrouseren vande jeghenwoordeghe kercke van desen clooster... 200 lb. gr. (f<sup>o</sup> 140 v<sup>o</sup>).
4. ... Laureyns de Cocq schrijnwerkere ... ter causen van eenen garderobe bij hem gemaect ende ghelevert omme de sacristie... 40 lb. gr.
5. ... aan den zelve Laureyns de cock ... over den coop ende leveringhe van vijfthien cassijnen staende inden nyeuwen turre, metgaeders van tmaecken van vier stapeelen ende ander werck 16 lb. 18 sch. 8 gr. (f<sup>o</sup> 141).
6. ... Gerard Spillebaut van zeven hondert gheleyers teghelen

7. ... ende noch een hondert roode ende blauwe tichelen al tot het maekken vande eerden boven de nyeuwe camers inde abdye, den 10<sup>en</sup> february 1619... 8 lb. 6 sch. 8 gr. (f<sup>o</sup> 144).

*R.A.G., F.S.P. I reeks, nr 2310.*

— 31 —

1621, 24 JUNI - 1623, 24 DECEMBER. — REKENING VAN JOOS DE BRUNE.

1. ... ande ticheldeckers die ghevrocht hebben int clooster t'zedert den 21<sup>en</sup> meye 1624 tot ende metten 19<sup>en</sup> october int zelve jaer... 82 lb. 15 sch. 2 gr.
2. ... den steenhauwers die ghevrocht hebben binnen den clooster ... vanden 3<sup>o</sup> maerte 1623 tot den lesten december 1624. ..460 lb. 9 sch. 5 gr. (f<sup>o</sup> 182 v<sup>o</sup>).
3. ... diverssche schilders die gheschildert hebben int clooster, deuren veynsters ende anderssins... 26 lb. 12 sch. (f<sup>o</sup> 182 v<sup>o</sup>).
4. ... M<sup>r</sup> Lievin vergracht ... ter causen van het upmaecken van eenen nyeuwen torre boven de kercke vanden clooster conforme den patron ende contracte... 75 lb. 18 sch. 4 gr.
5. ... de twee M<sup>r</sup> temmerlieden Jacques van Wychus ende lucas hertschaep ... over het visiteren vanden voornoemden nyeuwen thorne die zy bevonden hebben conforme den contracte... 20 sch. gr.
6. ... fictoir de donckere temmerman, ... ter causen van twinghelt van den voornoemden torre, ende den pant... 20 sch. gr. (f<sup>o</sup> 183 v<sup>o</sup>).
7. ... balthazar bornaige ... over de leveringhe van hondert zeventhien mudden calck begonnen te leveren tzedert den 15<sup>n</sup> november 1623 tot 9 meye 1624. 33 lb. 3 sch. gr. (f<sup>o</sup> 185 v<sup>o</sup>).
8. ... de weduwe van Lievin bornaige ... over de leveringhe van verwe op de kercke ende Abdije, ende oock te Scheldevelde. 29 lb. 14 sch. 10 gr. 6 d.
9. baltazar bornaige ... over de leveringhe van gaudt ende diverssche verwe daermede den nyeuwen torre ende het cruysse daerup staende vergult zijn... 5 lb. 7 sch. 6 gr.
10. ... den zelve bornaige ... over de leverynghe van verwe tzedert 25 sept. 1623 tot 24<sup>n</sup> Juny 1624. 18 lb. 6 sch. 9 gr. (f<sup>o</sup> 187).
11. ... den zelve bornaige ... van leverynghe van busten ende anderssins... 2 lb. 12 sch. 4 gr.
12. ... Jan van Zellaere ende Lievin pyn ... over de leveringhe van orduyn witten ende blauwen voet steen. 180 lb. 17 sch. 8 gr. (f<sup>o</sup> 188).
13. ... Cornelis Cornelissens ... over vijf hondert en helft voeten blauw planckayge stucken... 8 lb. 9 sch. 7 gr. (f<sup>o</sup> 188 v<sup>o</sup>).
14. ... Lievin pyn ende Jan van Zellaere ... over leverynghe van orduyn binnen desen clooster. 119 lb. 2 sch. 1 gr. (f<sup>o</sup> 189).

15. ... Schittecatte, Abraham de mellier ende Jan Roman haudtbrekers ... van leveringhe van diverssche steken van haudt al in rebben ghemeten ende vercocht int clooster. 101 lb. 3 sch. 10 gr. (f<sup>o</sup> 191 v<sup>o</sup>).
16. ... Guillaume vincent, cloggieter ... over thergieten ende leveren van eene clocke. 48 lb. 15 sch. 11 gr. (f<sup>o</sup> 191 v<sup>o</sup>).

*Ibid.*, I reeks, nr 2310.

— 32 —

1623, 24 DECEMBER - 1626, 24 DECEMBER. — REKENING VAN JOOS DE BRUNE.

1. ... M<sup>r</sup> Cornelis horenbant ghelaesmaker over het schilderen van 16 ghelaesvensters inden pandt van desen clooster, alles volghens de metinghe, van mr. Lieven van Thune, landmeter deser stede... 167 lb. 8 sch. 7 gr. 6 d.
2. ... anden selven over het schilderen van noch twintich glaéseveynsters inden voornoemden pandt 141 lb. 14 sch. 4 gr. 6 d.
3. ... M<sup>r</sup> Toussain de Coninck ... over het schilderen van een veynster groot drijeenvijftich voeten... 10 lb. gr.
4. ... Jan van sellaere, steenhauwer over het hauwen ende leveren soo van diversche steenen als van dachhueren, ghedaen soo in deser Abdye als tot Swijnaerde. 110 lb. 9 sch. 5 gr. (f<sup>o</sup> 107 v<sup>o</sup>).
5. ... op den 26 Augusty 1626. an charles clocke schipper ... over de leveringhe van 26400 groot coreel steen... 26 lb. 8 sch. gr. (f<sup>o</sup> 109 v<sup>o</sup>).
6. ... den 29 Augusty 1626 an Juliane Bernaige w<sup>e</sup> wijlent Jan vande putte ... over den coop van 1200 half voeten planchaige... 20 lb. 15 sch. 8 gr.
7. ... franchoys penneman over de leverynghe van eenen blauwen watersteen ende tichelkens... 2 lb. 13 sch. 4 gr. (f<sup>o</sup> 110).

*Ibid.*, I reeks, nr. 2310.

— 33 —

1625, 4 JULI - 1626, 22 SEPTEMBER. — UITTREKSELS UIT DE REKENINGEN.

Rekenynghe... die bij desen is doende Hubert Loijens als secretaris van mijn eerw. Heer...

Ander uitgeven ende betaelynghe ter causen van de nieuwe veynsters, ghemaect in den pandt van desen cloosters

1. Eerst betaelt aen m<sup>r</sup> Cornelis horenbaut glasschilder, de somme van acht ponden zes groten, over het schilderen van eene venster, wesende d'eerste naer de west zijde, ende d'eerste historie van het leven van den H. Benedictus, groot bevonden bij metinghe van M<sup>r</sup> Lievin Van Thuyne, gesworen landmeter deser stede, LV voeten ende drije quarten, het gheschildert glas ter advenante van tweentwintich stuivers den voet, ende het wit ten advenante van vijf stuivers den voet, dus hier... VIII lb. VI gr.
2. Item betaelt aen den zelven m<sup>r</sup> Cornelis, de somme van acht ponden, twaelf schellinghen, zes groten, VI st. over het schilderen van de tweede venster, groot bevonden LV voeten, ende drije quart het gheschildert ende het wit glas ten advenante als boven, dus hier... VIII lb. XII sc. VI gr. VI st.
3. Item betaelt m<sup>r</sup> Toussaint de Coninck ... over het schilderen van de derde venster, groot drij en vijftich voeten het gheschildert glas ... dus hier X lb. gr. (f<sup>o</sup> 7).
4. Item betaelt den voornoemden m<sup>r</sup> Cornelis horenbaut, ... over het schilderen van de vijfde venster, inhoudende XLVIII voeten ende halven gheschildert glas... VIII lb. XII sc. VI gr. VI st.
5. Item betaelt den zelven ... over het schilderen van twee vensters, wesende de leste van voors. westzijde, groot elcke venster 44 voeten en half, het gheschildert ende wit glas ten advenante als vooren, dus XVII lb. V sc. 1 gr.
6. Item aen den zelven ... over het schilderen van eene venster wesende d'eerste op de zuijtzijde, inhoudende 44 voeten en half gheschildert glas ... dus hier VIII lb. XII sc. VI gr. VI st.
7. ... aen zelven horenbaut ... over 't schilderen van tweede venster naer de zuijdt zijde ... conforme de voorgaende ... dus hier VIII lb. XII sc. VI gr. VI st. (f<sup>o</sup> 7 v<sup>o</sup>).
8. ... den voorseiden ... over het schilderen van vier vensters, wesende de derde, 4, 5 ende 6e van de voors. zuijtzijde ... dus hier XXXIII lb. X sc. II gr. f<sup>(os)</sup> 7 v<sup>o</sup>-8).
9. Item noch betaelt aen voors. ... over het schilderen van twee vensters, wesende de leste van de voors. zuijtzijde ... XVII lb. V sc. 1 gr.
10. Item den zelven ... over twee andere glasvensters, wesende d'eerste ende tweede naer de oostzijde, al conforme de voorgaenden, dus hier XVII lb. V sc. 1 gr.
11. ... den zelven betaelt ... over 't schilderen van eene venster, wesende de derde op de oostzijde, al conforme de voorgaenden, dus VIII lb. XII sc. VI gr. VI st.

Somme 1<sup>c</sup> XLVII £ VIII sc. VII gr. VI s. tourn. (f<sup>o</sup> 8).

*Ibid.*, I reeks, nr 2067-2077.



1629, 24 DECEMBER - 1630, 24 DECEMBER. — REKENING VAN JACQUES DE LIXBONNA.

vuetgheef aan nieuwe weercken

1. ... aen Jan Impens ende zijne medeghesellen schaeldeckers over di-  
veerssche dachueren, daerinne begrepen het decken vanden grooten  
pandt jehghe de nieuwe kerke... 36 lb. 11 sch. 2 gr. (f<sup>s</sup> 81).
2. ... aen m<sup>r</sup> pieter Smedts ende Joos porret metsers oover het maecken  
van het resteerende deel van het canael commende vande keucken  
vande abdije tot in de schelde... 7 lb. 14 sch. 2 gr. (f<sup>o</sup> 82).
3. ... aen m<sup>r</sup> Lieven vergracht over zijn aenghenomen weerck van het  
afbreecken ende wederom op te maecken met een aftreckende dack  
den pandt commende jehghe de nieuwe keercke... 55 lb. gr. (f<sup>s</sup> 83).

1633, 24 DECEMBER - 1636, 24 DECEMBER. — REKENING VAN MAURUS BOSCHMAN.

1. ... aen mr pauwels hauwaert over het anghenomen werck van den  
nieuwen durmter ende diversche dachuren bij hem ende sijne knapen  
verdienst... 83 lb. 10 sch. 4 gr. 6 d. (f<sup>o</sup> 79).
2. ... aen Sebastiaen Baes over het schilderen van twee wapens inghelas...  
8 sch. gr.
3. aen mr Gheeraert vander oerst over seker stucken gheschildert ghelas  
tot reparatie vande vensters inden pant... 5 lb. gr. (f<sup>o</sup> 80).
4. ... aen Michiel de groote over het schilderen van diversche vensters  
deuren het versieren ende vergulden van diversche wapens... 50 lb.  
10 sch. 9 (f<sup>o</sup> 80 v<sup>o</sup>).
5. ... aen de weduwe Crul over de leverynghe 2245 gheblust kalck...  
181 lb. 15 sch. 4 gr. (f<sup>o</sup> 83).
6. ... aen mr pauwels hauwaert over de leverynghe van al het ghesaecht  
haut dienende tot het verlenghen van den nieuwen durmter... 35 lb.  
5 gr. (f<sup>o</sup> 84 v<sup>o</sup>).
7. ... aen Jan Bosquillon over de leverynghe van 134.300 groot ende  
138.600 kleen koreelsteen... 209 lb., 14 sch. (f<sup>o</sup> 85 v<sup>o</sup>).

*Ibid.*, I reeks, nr 2315.

— 36 —

1652, 24 DECEMBER - 1655, 24 DECEMBER. — UITTREKSELS UIT DE REKENING VAN HIERONIMUS PIERS.

1. ... aen mr pieter van de walle metser over tderde deel van vijfhondertguldens, over 't maecken van vier camerkens aende midelpoorte dienende voor spreechuysekens... 27 lb. 16 sch. 6 gr. 8 d. (f<sup>o</sup> 180).
2. - ... aen pauwels sotteau over tmaecken ende vernissen vande gaude leeren in dese abdye... 3 lb. gr. (f<sup>o</sup> 183 v<sup>o</sup>).

*Ibid.*, I reeks, nr 2329.

— 37 —

1658, 24 DECEMBER - 1661, 24 DECEMBER. — UITTREKSEL UIT DE REKENING VAN HIERONIMUS PIERS.

... aen mr Jacques pieters steenhouwer over eenighe wercken bij hem ghemaect in dese abdije... 2 lb. 2 sch. 5 gr. (f<sup>o</sup> 86 v<sup>o</sup>).

*Ibid.*, I reeks, nr 2331.

— 38 —

1664, 24 DECEMBER - 1667, 24 DECEMBER. — UITTREKSEL UIT DE REKENING VAN H. PIERS.

... aen N. brandeghem missenier over leveringhe van ijsere ende coepdraet tot het maecken van de gelaese vensters inden pant 3 lb. 8 sch. 9 gr. (f<sup>o</sup> 110).

*Ibid.*, I reeks, nr 2333.

— 39 —

1667, 24 DECEMBER - 1670, 24 DECEMBER. — UITTREKSEL UIT DE REKENING VAN H. PIERS.

... aen mr Jacques peeters steenhauwer over diversche wercken bij hem gemaect ten behoeve van desen cloostere... 43 lb. 33 sch. 1 gr. (f<sup>o</sup> 89).

*Ibid.*, I reeks, nr 2334.

— 40 —

1679 of later. - INVENTARIS VAN ENKELE WERKEN UITGEVOERD  
GEDURENDE DE PRELATUUR VAN AMANDUS HOVELINCK.

1. Item de camer daer mijn heer den ontfangher in woont 200 lb.
2. Item het nieu kortier bij de kerke met het vauteren van de kamer daer neffens mitsgaders deuren, veynsters, lamberceels... 7000 guldens
3. De nieuwe camere 600 g.

*Ibid.*, II reeks, nr 286.

— 41 —

1687, 10 OKTOBER - 1698, 14 JANUARI. - UITTREKSELS UIT DE  
REKENING VAN MAURUS VERSCHURE.

1. Alvooren gherepareert de cappelle omdat de gevanghenen misse sauden hooren, die van te vooren noijnt geene hoorden, sijde de becostynghe vanden nieuwen vloer ende het lamberseelsel... Memorie.
2. ... voor het vergulden ende maecken van den altaer, het autaeerleet ghewijden steen etc... 6 lb. 10 sch. gr.
3. ... over de reparatie van schepenen camer eerst voor het gauden leer... 19 lb. 14 sch. 9 gr. 6 d.
4. ... voor het groen laecken vande sitbancken ende het tafelleet, betaelt aen niclays de buck... 9 lb. gr. (f<sup>o</sup> 54 v<sup>o</sup>).
5. ... voor het marbeleren vande schauwe met het vergulden van diere, de portaelen, deuren ende lijsten... 13 lb. 5 sch. gr.
6. ... voor twee schilderijen inde selve camer boven de portaelen, ende oock degonne inde schauwe... 8 lb. gr. (f<sup>o</sup> 55).

*Ibid.*, I reeks, nr 2342.

— 42 —

## 1729. — REKENING VAN AMBROSIUS PAUWELS.

... betaelinghe bij den Eerweerdighsten heere rendant... ter causen van werken, reparatien ende pensioenen...

1. ... aen Gauthier vande vijvere meester metser ... over divers metswerck vanden nieuwen bouw. begonst 3 february 1729 tot 24 november 1729... 446 lb. 7 sch. 8 gr. (f<sup>o</sup> 6).
2. ... aen Biete van hoecke, smet ... over diversche ijserwercken gemaakt voordien nieuwen bouw van d'abdije... 11 lb. 7 sch. 5 gr. (f<sup>o</sup> 6 v<sup>o</sup>).

3. ... aen Nicolaes vossaert ... over leverijnghe van 89200 armentiers steen... 99 lb. 4 sch. gr. (f<sup>o</sup> 8 v<sup>o</sup>).
4. ... aen frederick Calle over vracht ende rechten van witten voetsteen commende van Brussel... 1 lb. 4 sch. 8 gr. (f<sup>o</sup> 12 v<sup>o</sup>).

*Ibid.*, I reeks, nr 2373 ; R. van Driessche, *De Barok-Sint-Pieterskerk te Gent, in : Hand. Mij. Gesch. Oudheidk. te Gent, Nieuwe reeks, dl. XXXII, Gent 1978, p. 51-61.*

— 43 —

1731, 8 JULI. - ACCOORD NOPENS HET HERSTELLEN VAN GEWELVEN.

Memorie de lacord que jaij fait avecq le maitre des ouvrages de l'abeys de Saint pierre a rescurez et quanteler les cavaux a unme livre de gros du cents dont j'en aij quantelez 550 dun pied quaretz et 425 de 14 poulie et 7 journez que j'aij travaillé au service de l'abeys a vingt et quatre sous par jours porte tous ensamble la somme de onze livres de gros et trois escalins.

Recue de Monsieur labé le contenue du dit billé.

Louij Scarmeur.

*Ibid.*, II reeks, nr 278.

— 44 —

1731, 27 NOVEMBER. — UITTREKSEL UIT DE REKENING VAN TIMMERMAN J. VERMAERE.

Ghemaect ende geleverd ten dienste van mijnheer den prelaet van S<sup>te</sup> pieters door Joannes Vermaere meester schrijnwercker

Ten eersten een dobbel sallet deure voor het leenhof lb. 11-10-0

Item een deele schauwe voor het selve leenhof sonder het sneywerck... lb. 17-0-0

Mijnheer Ambrosius pauwels ontfangher sal betaelen aen Joannes Vermaere meester schrijnwercker de somme van negen en twintigh ponden eenen schellinck gr. ter causen hier vooren vermeldt ende midts dese ende acquit sal valideren in mysen van rekenynghe. Torconden 27 november 1731.

philippus abt van S<sup>te</sup> pieters

Ontfaen den inhoudt deser.

visa Joannes Vermaere.

*Ibid.*, II reeks, nr 378.

— 45 —

1731, 20 DECEMBER. — UITTREKSEL UIT DE REKENING VAN SCHILDER R. PIERSSENS.

1. Gheschildert door Robert piersens ende sijne sonen ten dienste van den Eerw. heere Prelaet van S<sup>te</sup> pieters.
2. Den 3<sup>en</sup> Julii 1731 over het schilderen an het platfond op de saele... lb. 0-12-0

R. Pierssens

*Ibid.*, II reeks, nr 33.

— 46 —

1732, 31 OKTOBER. — B. DE WILDE MAAKT HET BESTEK VOOR SOMMIGE WERKEN UIT TE VOEREN IN DE REFTER.

Achterevolgende het versoeck van den Eerw. heer philippus. Standaert prelaet vande exempte abdije van s<sup>te</sup> pieters nevens ghendt hebbe ick onderschreven meester metsers binnen deser stadt ghendt, ghecalculeert ende opgesteld dese naerschreven appreciatie vuyt de welke den seer Eerw. heer prelaet sal connen sien de quantiteyt vande materialen noodigh tot het steken vande vauten onder den vloer vanden rifter vande selve albdije commende alsnu ten deele boven de comptoire ende andere plaetsen, alsmede oock gereguleert de quantiteyt vande noodighe witte ende swarte maerbere steenen tot het legghen vanden vloer vanden voornoemden rifter met de swarte maerbele trappen tot de pasetten daer de taefels op staen van ghelijcke, can vuyt de selve appreciatie bemeirck worden de voordere noodighe materiaelen tot het ermaecken vanden trap, omme te gaen uuyt den pandt naer den voorseiden rifter, met het veranderen vande thien veynsters ende twee a drij deuren commen op den gemelden rifter alles met de respective quantiteyten pryssen ende becostinghe van aldies volgens de aenwijssinghe vande modellen ende in ponden schellynghen grooten courant...

Somma totale... 627 lb. 13 sch. gr.

Aldus de voorseyde appreciaetien opghestelt ter goeder trouwe naer mijn kennisse ende wetenschap, resulterende vuyt myne fonctie ende ondervindinghe waermede betrouwende thebben voldaan aen d'orders ende versoeck vanden eerw. heer prelaet blijfve met alles submissie ende respect...

... Bernardus de Wilde.

*Ibid.*, II reeks, nr 161.

## 1732(?). — B. DE WILDE LEVERT NIEUWE STEIGERS VOOR DE WERKEN AAN DE ABDIJ.

Specificatie van alle de stellinghe ende andere ghereetschap die Bernardus de Wilde als meester metser ghedaen ende geleverd heeft ten dienste ende ghebruyckt vande exempte abdije van S<sup>te</sup> pieters tot het maecken van alle de wercken vande selve abdye up de voorenstaende rekenynghe vermeldt, welcke stellinghe ende ghereetschap hij de wilde ten grooten deele heeft moeten doen van nieuws maecken, ter causen dat den noodt van het werck sulcx verheeschte ende dat de voorseide abdije daervan niet en was voorsien alle welcke stellinghen ende ghereedtschappen geduerende den tydt van het maecken vande selve wercken ghecort ende gheschonden ende eenighete ghebrocken sijn, midtsgaeters gedecoreert ende versleten sijn daer vanden voornoemde de wilde versoek recompetentie naer propotie van sijn geleden schade ende slete als oock sijn buyten, het ordinaire dat eenen meester dierghelycke gereetschap verobligeert is te levernen.

Alvooren ghelevert 36 sperren van 24 voet tot 26 & 28 & 32 tot 34 voeten lanck.

40 metser delen.

11 praelbalcken van 20 voet lanck.

noch 4 praelbalcken van 15 en 18 voeten.

25 dobbel nieuwe stringhen.

15 aude dobbelen stringhen.

45 ynckel stringhen daer onder 24 nieuwe.

eenen cleenen reep.

eenen nieuwen grooten tackel reep.

eenen anderen taekkelreep.

Eenen cleen reepken met een steke.

eenen drij voet met het derde been met twee handtboomen.

ses corte hauten van 3 tot 5 a ses voeten lanck dicke 7 en 9 duymen ende 6 en 8 om de pyllen om te pynghelen.

Een hosse.

Seven stringhen van 44 tot 54 voet lanck.

eenen keer aeck.

5 eecken pellen lanck 9 voeten.

2 hauten hoofde elck met twee metaele schyfvn.

Eenen waeter passer

twee groodt hoofde elck met drij metaelen schyfvn.

twee cleyne hoofden elck met twee metaelen schijfvn.

1734, 17 AUGUSTUS. — DE ABT KOOPT TE HAMBURG 40 KOPE-  
REN PLATEN.

Hamburgh 27<sup>a</sup> July 1734.

Debet sijn Eerweirdigheyt den heer Prelaet vande wijt vermaarde ende exempte Abdije van St pieters nevens Ghendt aen Joan Bap<sup>te</sup> Soenens voor 40 roo coppere plaeten voor sijne eerw<sup>t</sup> van hamburgh ontboden en aldaer doen incoopen door de messagiers stenglin & soon, en onder nevenstaende merck in een casse mij toegesonden langs Rotterdam, de selve op 14<sup>en</sup> Aoust 1734 doen beweghen, in des selfs abdijs, ter dispositie van sijn Eerweirdigheyt voorseyt...

*Ibid., II reeks, nr 163.*

1734, 5 AUGUSTUS - 1736, 10 SEPTEMBER. — UITTREKSEL UIT  
DE REKENING VAN AMBROSIUS PAUWELS.

... betaelynge ... van wercken reparatien ende pensioenen van werck-  
lieden... (rub. 8).

1. ... aen d'heer jan-bapt. Soenens ... ter causen van veertich copere  
plaeten gebruyckt tot eene grotte liggende op het dack vanden rifter  
van desen clooster ... 60 lb. 4 sch. 10 gr. (f<sup>o</sup> 5 v<sup>o</sup>).
2. ... aen sieur Bernardus de wilde over het snijden van eene faise ...  
1 lb. 12 sch. 8 gr. (f<sup>o</sup> 6 v<sup>o</sup>).

*Ibid., I reeks, nr 2378.*

1735, 31 JANUARI. — BESTEK VAN B. DE WILDE TOT HET  
MAKEN VAN PILASTERS AAN DE AFSLUTING OP HET KERK-  
HOF.

... ick onderschreven meester metser binnen deser stadt Ghendt opge-  
stelt dese naerschreven appreciatie...

Wordende gerekent dat de twee benen ofte ballustraede die gemaect  
moeten worden, volgens d'aenwijssinghe vande annexe modelle met haere  
plinten casementen courben, decklijsten ofte benen, van een stuck vanden  
eenen peterstael tot den anderen van wedersyden den opganck vande vier  
opperste trappen boven het eerste verschiet, ofte repose, met de vier  
geheele ende twee halfve peterstaelen ende hun ronde bollen ofte vaesen  
van boven, ende met het incasement van wedersijde onder de voornoemde

ballustraede alsmede met de 34 pillarkens die daer van wedersijden noodigh sijn t'saemen sal commen te costen, ter plaetse geleverd... 80 lb. 3 sch. 4 gr.  
Bernardus de Wilde.

*Ibid.*, II reeks, nr 161.

— 51 —

1735, 3 AUGUSTUS. — METINGSTAAT VOOR HET OPTREKKEN VAN NIEUWE GEBOUWEN.

... ick onderschreven meester metser binnen deser stadt geteekent dese annexe modellen, tot het maecken van enen nieuw bouw bestaende, in een plaetse voor de archiven, caemer comptoor voor de heeren ontfangers ende comptoor voor mijnheer schockaert, peerde stallighen, met daerboven caemers, tot het logieren vande vremde persoonen, ofte domestiquen, slaepcamers voorde heeren ontfangers, als anderssints...

... tot het maecken vanden gemelden bouw volgens d'aenwijssinge van de meerseyde modellen met de vauten, den number van thien hondert duest coninck steen, behaudens datter 50 duyst auden steen gevonden wort, het welcke gecalculeert wort te sullen costen ghelevert tot achter de abdije aenden boordt vande schelde... 975 lb. gr.

Van gelycke wordt gerekent noodigh te wesen, tot het maecken vande vauten schauwen, separaetien vanden selven bouw den number van 125 duyst hollans steen,... 93 lb. 15 sch. gr.

Tot het legghen vande vloeren boven de kelder vaute peerdestallen, eerden vande schauwen, sal noodich sijn seshien duyst vloertichelen... 26 lb. 13 sch. 4 gr.

Tot het vermetsen van alle den voorschreven steen, ende het maecken van geheel den selven bouw, besetten ende plafonneren sal noodich sijn 400 x calck... 433 lb. 6 sch. 8 gr.

Den arbeyt van geheel den voorschreven bouw te maecken ende te meten... 860 lb. 13 sch. 4 gr.

Calculatie vanden orduyn.

... tot het maecken vande borsweire van onder vooren achter ende van houts aende straete den number van 4500 voeten fynnen blauwen doornyckschen metsorduyn... 157 lb. 10 sch. gr.

De witte orduyne schootlijste boven den blauwen doornyckschen metsorduyn... 8 lb. 6 sch. 8 gr.

Oock wort gerekent dat den orduyn van 58 cruesveynsters met hun rabat, calommen, ende lateylen lijsten van boven conforme de veynsters vande nieuw caemers ... daeronderbegrepen drij deuren ende acht boghens vande achterste arkarden... 151 lb. 10 sch. gr.

De 314 streckende voeten witten orduyne arquitrave boven de veynsters vaa de tweede staygie... 26 lb. 3 sch. 4 gr.

De voorpoorte om van achter naer den bascour ende waeter te rijden ... om die te maecken van blauwen soveynnenschen steen... 85 lb. gr.



De orduyne poorte van achter wort gecalculeert...	12 lb. gr.
Den witten orduynen baelegemschen trap om te gaen in de zaele vande comptooren...	30 lb. gr.
De blauwe soveynnensche steene peerde crebben, met de cardoezen van onder...	55 lb. gr.
De witte orduyne lysten vande drij schauwen, van boven	7 lb. gr.
Den arebeyt van alle den witten ende blauwen voorschreven steen te prepareren ter plaetse passen stuycken ende gagen met het snijden vande waepen...	60 lb. gr.
Calculaetie van het hautewerck.	
... stryckhauthen, rebben, muerplaeten, scheirbogens, fliringe, cruyne ende kepers, plancken als anderssints...	562 lb. 10 sch. gr.
Tot het legghen vanden oppersten solder...	60 lb. gr.
Tot het legghen van den gemelden solder, twintich packen solder veren...	5 lb. gr.
Tot het steken vande cornissen ende lysten vanden geheelen bouw achter ende vooren, met de lijsten vande dackveynsters	44 lb. gr.
Tot het maecken van de deuren boven ander caemers	28 lb. gr.
Tot het decken van gheheel de cappe achter ende vooren.	95 lb. gr.
Het noodigh haut tot het maecken van alle de sinters om de bogens vande vauten...	35 lb. gr.
... ijsere naegelen tot het temmeren van geheel den voorseyden bouw	
Den arebeyt van geheel den gemelden bouw...	433 lb. 6 sch. 8 gr.
Calculaetie van het schalliedack.	
... tot het decken vanden gemelden bouw achter ende vooren...	
	143 lb. 14 sch. 4 gr.
... 225000 schaillien naegels...	18 lb. 14 sch. 8 gr.
Den aerbeyt van het decken vanden gemelden bouw...	33 lb. 6 sch. 8 gr.
Calculaetie van het noodigh loodt	
... de loode gote van achter met de loode pompe inden peerdenstal...	
	116 lb. 13 sch. 4 gr.
Het plafonneren van alle de caemers ... de noodighe latten naegelen ende arebeyt...	58 lb. 6 sch. 8 gr.
... 48 spiesschen kaseynnen tot gheheel den gemelden bouw, de blaf-turren ... de boven kaseynen sonder blafturen ... met hun ijsserwerck...	192 lb. gr.
... onder aende comptooren ... ses spiesschen dobbel deuren...	
	72 lb. gr.
... Bourgoens gelas tot geheel den gemelden bouw...	66 lb. 13 sch. 8 gr.
... roeden, sleutels, myylbanden anckers staecken spangedoek, crammen, aecken...	468 lb. 15 sch. gr.
Den arbeet van pleynneren vande grondt, het calseyden vanden stal...	
	50 lb. gr.
Somma totale van geheel de voorseyde apprenatie beloopt ten somme van	5524 lb. 19 sch. gr.

1736, 15 APRIL. — VOORWAARDEN i.v.m. DE LEVERING VAN NATUURSTEEN VOOR DE VENSTERS VAN DE NIEUWE GEBOUWEN.

Conditien op de welke den Eerw. heer prelaet vande exempte abdije van S<sup>te</sup> Pieters nevens Ghent besteeden sal het maecken ende leveren van alle den noodighen witten authemschen orduijn tot het maecken van alle de cruysveynsters. Brabantsche veynsters van geheel sijnen aprenten nieuwen te maecken Baveb bestaende inde contooren ende peerdestallen alle welcken orduyn gemaek ende geleverd sal moeten worden op alle de naerschreven conditien.

Alvooren sijn de aennemers verobligeert te maecken ende leveren tot binnen het beluyck vande abdije alle den noodighen goeden witten authemische orduyn, van veerthien cruysvensters, daervan de onder lateyllen 6 en 6 duymen dicke moeten sijn sonder creusken op den cant ende van boven eenen halfven duym, afwaeterende ieder venster breedt 5 voet daer met onder de selve lateillen op ideren hoeck een oore ofte orduyn stuck van elf duymen, lanck, dicke drij duymen, gesteirt 8 a 9 duymen recht in den wynckel haeck gecapt, de onderste calommen lanck 6 voet 6½ duymen de corte calommen 3 voet 6 duymen, van vooren ten hoofde dicke, vier duymen, breedt 7 duymen, al suyer viercant inden winckel haeck gevrocht sonder cruysken, van vooren de cruys lateillen dicke vier duymen breedt 7 duymen de opperlateillen, dicke 6 en 7 duymen, al lanck 3 voeten vier duym, den rabat van wedersijden, ider venster ten hoofde dicke 6 duymen, ende breedt 7 duymen, met van boven hun oorstucken ider lanck 2 voet 9 duymen breedt van vooren 9 duymen, met over handt ider stuck rabat, een haeck stuck ofte steirt stuck, van 4 a 6 duymen langer, als de breedte van den rabat, alle den selven rabat moet sonder cruysken op den cant gemaect sijn, ende al rechte inden winckel haeck gevrocht onder ende boven van vooren, ende van sijds met aende haeck stucken gecapt hunnen aenslagh, van achter naer dat den eysch van diergelijck werck comt te vereyssen ende volgens d'aenwijssinge vande modelle, die ten dien eynde bij d'aennemers onderteekent sal worden.

De aennemers sullen oock maecken, ende ter voorschreven plaetse leveren den witten orduyn van 17 cruys vensters, om de twee, staigien, vande te maecken baveb,...

De aennemers moeten oock maecken ende leveren ter voorseide plaetse, 6 cruysvensters om van achter vande breedte als de voorschreven ende vande hooghde van 6 voeten,...

D'aennemers sullen noch maecken ende leveren ter vornomde plaetse 400 streckende voeten witten orduyne banden van 6 duymen van voren...

D'aennemers moeten de 17 onderste vensters met d'helf van alle de voorschreven banden geleverd t'hebben ter voorseide plaetse onthier ende ultima septembre toecommende ende alle den resterende orduyn onthier ende prima maerte 1737...

Aldus alle den voorseyden orduyn besteeft op alle de voorschreven conditie ende aengenomen bij pieter ende stephanus Bayens beede steenhouders woonende op de prochie van Baelegem, landen van Aelst, dit voor end midts den prijs van ses stuyvers vlaems courant geldt, iederen ghendtschen streek voet...

... ten effecte van welke sij dese conditie hebben onderteekent. Actum tot Ghendt den 15 april 1736.

Pieter Baeijens  
Stevannus Baeijens  
mij present J. De Backer.  
mij present Bernardus de Wilde.

*Ibid.*, II reeks, nr 383.

— 53 —

1736, 16 APRIL. — BRIEF VAN J.B. MIDAVAINÉ OVER HET LEVEREN VAN STEEN.

Monsieur,

Monsieur bernard de Wilde, a la luisine de chaux de la bougard a Gand  
cito

Tournaij 16 avril 1736

Mons<sup>r</sup>.

Monsieur salut Comme ma femme et arive hier le soir a Tournaij ma dit quel a eux l'honneur de vous parle vous luij ave dit que vous ave besoins de trois mil pied de fin hourdon ou environ de la meme facons que j'aij lyvre pour monsieur legillon ... vous ave dit a ma femme que monsieur l'abe de St pierre ne veulle pas donne d'avantage que vinct trois florins et demij...

... monsieur vostre tres huble serviteurs.

Jean Baptis Midavaine.

*Ibid.*, II reeks, nr 66.

— 54 —

1736, 23 APRIL. — J.B. MIDAVAINÉ SCHRIJFT AAN B. DE WILDE OVER HET LEVEREN VAN STEEN.

Monsieur

Monsieur bernard de Wilde, marchand a la luisine de chaux de la bougarde a Gand.

Tournay 23 avril 1736

Mons<sup>r</sup>.

... Comme je vous aij escrij le 16 de ce moy pour le fin hourdon que

vous ave besoins pour l'abey de St. Pierre de le meme facons que j'ay levre a monsieur legillon a bruge ... Jespers que vous ore la bonte de mecrire la quantite de chaque sort et suis monsieur.

Vostre tres humble serviteurs

Jean Baptis Midavaine.

*Ibid., II reeks, briefwisseling, nr 66.*

— 55 —

1736, 26 APRIL. — BRIEF VAN B. DE WILDE AAN J.B. MIDAVAIN OVER HET LEVEREN VAN HARDSTEEN VOOR DE NIEUWE GEBOUWEN.

Gand le 26<sup>e</sup> d'avril 1736.

Monsieur Midavain,

J'aij bien recu, votre deux letter par le quelle je gard, que vous presente de livré le fin hourdon pour le prix de vingt trois florins le cent pied, et le gros hourdon, pour vingtge un florins, le cent pied,

Sur quoy j'ay eux l'honneur de parler monseigneur l'abé de St. pierre, la quelle ma donné de ordré pour vous ecrire qu'il et content, de la ditte pris a Condition, que tout laditte hourdon, et fait et traivallié au meme facont et pareille comme vous avez livrez a mons<sup>r</sup> legillon de bruge, et sur le pied de gand.

per muremans vous peuvé prepare et livre seize cent pied de fin hourdon et six cent pied de gros hourdon, je vous prie de prepare et livrer, aussito qu'il vous seré possibel, dans deux au trois mois, mais le de clar sargé et sur la teirre d'abdijs et le droit du ville Lerou pour votre conté. Comme j'aij parlé a mademoiselle votre espouse. A fin monsieur l'abé il tendra votre lettre du seizejeme d'avril pour condition et contract sur quoy vous pouvez reguler et sur quoy monseigneur l'abé il luy fiera avec quoy je reste et je suis en entendem votre reponce

Monsieur

Votre très humbele serviteur

etoit signe bernardus de Wilde

*Ibid., II reeks, nr 66.*

— 56 —

1736, 3 SEPTEMBER. — J. VAN DE VIJVER ZAL DE NIEUWE GEBOUWEN VAN SCHALIEDAKEN VOORZIEN

Den onderschreven francies van de vijfver, meester techeldecker ende schaldedecker binnen deser stadt ghendt verclaerdt op heeden den derden september 1736 veracordeert ende aenghenomen te hebben vanden eer-

weerden heere prelaedt vande exempte abdeije van S<sup>te</sup> pieters nevens ghendt het schalde decken van geel den nieuwen bouw van wedersijden soo van het een hijnde, tot het andere, als van onder tot boven die den selven eerw. heere prelaedt aktuvelijck doende is van te laethen nieuwe maeken, onder conditie dat den onderschreven de gheheele cappe van den voorsijden bouw sal schalde decken met goede ende duchdelijcke charebrouche schalden...

*Ibid.*, II reeks, nr. 161.

— 57 —

1736, 10 SEPTEMBER - 1738, 28 SEPTEMBER. — REKENING VAN AMBROSIUS PAUWELS.

... betaelinghe gedaen ... van wercken, reparatien ende pensionen van werklieden... (Rub. 8).

1. ... aen jan-Bapt. Commaire over leveringhe van Armentiers steen de nombre van 552711... 452 lb. 6 sch. 2 gr. (f<sup>o</sup> 6).
2. ... aen francois walkiers meester steenhauwer tot Brussel ... over leveringhe van blauwen arduyn steen gebruyckt soo aen den nieuwen bouw in d'abdije... 104 lb. 16 sch. 11 gr. (f<sup>o</sup> 7 v<sup>o</sup>).
3. ... aen de weduwe jan Batis ... over leeveringhe van Dornickschen blauwen arduyn steen tot de stalinghen ende comptoiren...  
76 lb. 4 sch. 6 gr. (f<sup>o</sup> 9).
4. ... aen Jean Lis nopende de leveringhe van den blauwen arduyn steen dienende tot de poorte van den nieuwen bouw, de comptoiren ende stallinghen...  
66 lb. 13 sch. 4 gr.
5. ... aen Joannes Baeyens s... nopende de leeveringhe van Baelegghem-schen witten arduyn steen tot den voornoemden bouw...  
81 lb. 13 sch. 4 gr. (f<sup>o</sup> 11 v<sup>o</sup>)

*Ibid.*, I reeks, nr 2379.

— 58 —

1737, 12 SEPTEMBER. — BRIEF VAN STOFFENHANDELAAR E. DESCARTES.

Monseigneur,

A mon arrivee en cette cille j'ai été ches les principaux fabricateurs d'etoffes : je n'ij ai pas trouvé des echantillons de tissu parce qu'ils ne font ces sortes d'etoffes precieuses que par ordre expres, et selon le dessein que l'on souhaite, et qu'ils n'en fabriquent pas plus que la precise quantité d'aunes qu'on ordonne.

Le principal fabricant a fait faire un dessein qu'il vient de m'apporter a ce moment, et qui n'a pu être plutôt achevé, que j'ai l'honneur de vous envoie r c i j joint, et auquel vous trouverez annexé un petit memoire explicatif.

Ledit fabricant m'a dit que si votre Reverence illustrissime souhaite un fond de mosaïque, il le peut faire d'une mosaïque plus jolie et plus travaillée que celle qui est dans le dessein.

A l'égard du prix il ma dit qu'il ne pouvoit pas le dire au juste avant que l'étoffe ne soit entièrement travaillée, mais qu'elle reviendra a cinq pistoles où cinq pistoles et demie l'aune salvo justo

Je vous prie, Monseigneur, au cas que le dessein vous agrée, de m'honorer de vos ordres, si non d'avoir la bonté de me le renvoyer, pour le rendre au marchand.

J'ai l'honneur de vous offrir mes tres humbles services, et celui d'être avec un tres respectueux devouement

Monseigneur

De votre Reverence illustrissime.

Anvers ce 27 7<sup>re</sup> 1737

Le tres humble, tres obeissant,  
et tres devoué serviteur

E. Descartes

— 59 —

1738 - 1739. — G. DE KEYSER ONTVANGT BETALING VOOR GELEVERDE BOUWMATERIALEN.

Gelevert ten dienste van d'exempte abdije van Ste pieters bij ordre van Damp Jacobus Anthonius Danneels, bouwmeester der voornoemde abdije door Gillis de keyser tot meulestede als volgt.

1738	Gelevert voor d'abdij van Ste pieters gevoert met	
Maerte	onsen waeghen door orders van den heer prelaet	
20 <sup>e</sup>	1070 roode pannen a 26 gul. het duyst...	lb. 4 - 14 - 0
22	1070 rode pannen...	4 - 14 - 0
28	1060 roo pannen...	4 - 13 - 0
	20 roopannenlatten van 24 voet...	0 - 10 - 0
1738		
Meye	noch gelevert voor d'abdije van St pieters tot	lb. 16 - 11 - 0
16	Gent 50 roo vijfquaers van 20 voet a 23½ stuyvers	lb. 9 - 15 - 10
	29 lambourde wageschot a 12 schell...	17 - 2 - 0
	21 duyms waegeschot a 8 sc...	8 - 8 - 0
	24 drij quaers waegeschot a 6 sc...	7 - 4 - 0
23	200 roo duyms van 20 voet a 19½ stuyvers	32 - 10 - 0
Ouste 21	1000 blauwe pannen a 30 guldens	5 - 0 - 0
22	2000 blauwe pannen	10 - 0 - 0
	2 sperren van 36 voet a 8 sc...	0 - 16 - 0

26	1000 blauwe pannen...	5 - 0 - 0
	1000 blauwe pannen...	5 - 0 - 0
29	250 roo pannelatten van ... voet a 15 guldens	6 - 5 - 0
Oct. 10	100 roo duyms van 20 voet a 19½ stuyvers	16 - 5 - 0
		<hr/>
		lb. 123 - 5 - 10
Dec. 15	200 roo vijf quaers van 20 voet a 23½ stuivers	39 - 3 - 4
1739	91 000 bovensteen a 15½ sc. t'duyst	70 - 10 - 0
January	12 000 clenckaert a 1 pont wisselgelt t'duyst	14 - 0 - 0
	11 tonnen taras a 16 sc. wiss <sup>t</sup> de tonne	10 - 5 - 4
febr. 2 <sup>e</sup>	25 roo drij snee delen van 12 voet	5 - 0 - 0
maerte 12 <sup>e</sup>		
	100 roo vijf quaers van 20 voet 23½ lt.	19 - 11 - 8
		<hr/>
		281 - 16 - 2
		16 - 11 - 0
		<hr/>
		Totalle somme lb. 298 - 7 - 2

Damp Ambrosius Pauwels ontfangher van onse Domeynen sal betaelen aen sieur Gillis de keyser de somme van twee hondert acht en tnegentigh pont seven sc. en twee gr. mits dese ende acquit sal valideeren in misen van rekeninghe actum den 25 Junij 1739.

philippus abt van S<sup>te</sup> Pieters.

Ontfaen bij den onderschreven de bovenstaende somme van twee hondert acht en tnegentigh pont seven sc. en twee gr. date ut supra in voldoeninghe deser specificatie.

visa Gillis de keyser.

*Ibid.*, II reeks, nr 378.

— 60 —

1738 - 1739. — REKENING VAN BLIKSLAGER EN VERGULDER F. AELTERMAN.

Gemaect ende geleverd door Francois Aelterman voor de abdiye van S<sup>te</sup> Pieters ten jaere 1738.

den 30 October het fontijnjen gemaect voor Pater Professor	Lb. 0 - 18 - 0
den 28 Julius 1739 gemaect voor den nieuwen bouw 7 vaes-	
kens van dubel bleck dieneende op den taeck veynsters deselve	
vergult tot 12 sch. het stuck...	Lb. 4 - 4 - 0
den 20 Augustus voor den bouw gemaect van dubel bleck	
4 letters 1739 de selve vergult...	Lb. 0 - 12 - 0

den selven dito voor het huys van Mijnheer Pastor van Onse  
L.V. Kercke gemaect 4 letters 1738 de selve vergult. Lb. 0 - 12 - 0

*Ibid., II reeks, nr 379.*

— 61 —

1738, 25 SEPTEMBER - 1740, 19 DECEMBER. — REKENING VAN  
DOM AMBR. PAUWELS.

- ... betaelinghe ... van wercken, reparatien ende pensisoenen... (rub. 7).
1. ... aen thomaes de Bruyne over leveringhe van ijser gebruyckt aen de comptoiren ende stallinghen... 240 lb. 16 sch. 5 gr. (f<sup>o</sup> 4).
  2. ... aen ignatius walckiers tot Brussel ... over leveringhe van 112 swarte marbere pavement steenen... 26 lb. 2 sch. 8 gr. (f<sup>o</sup> 11 v<sup>o</sup>).
  3. ... aen jan-baptiste commaire ende Louis Bodijn over leveringhe van careelsteen... 745 lb. 18 sch. 4 gr. (f<sup>o</sup> 16).
  4. ... aen pieter verheycke ... over leveringhe van 36000 vloetichelen Antwerpsche Bree ende vier duysent clompkens... 33 lb. 6 sch. 8 gr. (f<sup>o</sup> 16 v<sup>o</sup>).
  5. ... aen frans Mars ... over leveringhe van 836 witte ende bruyne steentiens... 5 lb. 11 sch. 6 gr. (f<sup>o</sup> 17 v<sup>o</sup>).

*Ibid., I reeks, nr 2380.*

— 62 —

1739. — REKENINGEN VAN L. BODIN EN J.B. COMMAIRE i.v.m.  
GELEVERDE BAKSTEEN

1. Reçue ... la somme de cinquante sept livres de gros seize escelins et huit gros pour la livrance d'un bateau des bricques contenant la nombre de 69 400 ... fait a Gand le 7 maij 1739.  
Louis bodin
2. Reçu ... la somme de quarante huit livres de gros seize escelins et huit gros pour la livrance dun bateau de bricques contenant la nombre de 58 600... 7 maij 1739.  
La marque X de Jaen baptiste Commaire
3. Reçu ... la somme de trente sept livres de gros trois escelins et quatre gros pour la livrance d'un bateau de Bricques contenant la nombre de 44675... 22 juin 1739.  
Louis bodin
4. Reçu ... la somme de vingt quatre livres de gros, trois escelins et quatre gros pour la livrance de vingt neuf mille bricques... 8 juillet 1739.

la femme de Jean baptiste commaire.



5. Reçu la somme de cinquante neuf livres de gros six esclins et huit gros pour la livrance d'un Bateau de bricques contenant la nombre de 71200... 10 juillet 1739.
- Louis bodin
6. Reçu... la somme de sept cent trois florins dix patars pour la livrance des deux bateaux des bricques le premier contenant le nombre de 68440... 13 d'aoust 1739.
- La marcque X de Jean Baptiste comaire.
7. Reçu ... la somme de quarante six livres de gros dix huit esclins quatre gros pour la livrance d'un bateau des bricques contenant le nombre de 56 300... 10 octobre 1739.
- La marque X de Jean Bap<sup>te</sup> Comaire.
8. Reçu ... la somme de soisante trois livres de gros quinze esclins et dix gros pour la livrance d'un bateau des bricques contenant le nombre de 76560... 18 decembre 1739.
9. Reçu ... la somme de soixante six livres de gros un esclins et huit gros pour la livrance d'un bateau de bricques contenant le nombre de 79308... 18 decembre 1739.
- Louis bodin.
10. Damp Ambrosius Pauwels ontfangher van onse domeijnen sal valideeren in misen van rekenynghe de somme van ses hondert veertich pont thien schellinghen groote soo veel den selven betaelt heeft over diversche leeveringhe van careelsteen breeder hier achter gespecificiert, Actum den...

philippus abt van S<sup>te</sup> Pieters.

*Ibid., II reeks, nr 378.*

— 63 —

1740, 19 DECEMBER 1744, 9 maart. — REKENING VAN DOM AMBROSIUS PAUWELS.

... betaelinghe ... van wercken, reparatien ende pensioenen van wercklieden... (Rub. 7).

1. ... aen den selven (francies vande vijvere) ... over leveringhe van schaillien ende daghuieren tot het decken vande comptoiren remisen ende stallinghen... 118 lb. 19 sch. 7 gr. (f<sup>o</sup> 6 v<sup>o</sup>).
2. ... aenden selven (Jan Laureens eeckelaere schrijnwercker) ... over leveringhe van het haut ende maecken de locarissen in het nieuw comptoir... 101 lb. 12 sch. gr. (f<sup>o</sup> 14).
3. ... aen frans Maes ... over leveringhe van 650 geleyersche steentien... 4 lb. 6 sch. 8 gr. (f<sup>o</sup> 18 v<sup>o</sup>).

*Ibid., I reeks, nr 2382.*

## 1741(?). — VERGUNNING TOT AANSLUITING VAN DE BALUSTRADE TEGEN DE O.L.VROUWKERK.

Alsoo den Eerw. st<sup>en</sup> heere prelaet vande exempte abbye van St<sup>e</sup> pieters neffens ghendt gheleyt heeft de fundamenten van eene balustrade streckende van aen den muer van den hof vandeselve abdije tot aenden cleynen torren makende den suythoeck vanden ghevel van onse L. vrouwe kercke, in welcken torren den voornoemden heer prelaet sal moeten wercken omme te connen voltrecken de selve balustrade, soo ist dat de Eerw.<sup>den</sup> ende Edele heeren pastor ende kerckmeesters vande voornoemde onse L. Vrouwe kercke verclaeren daerin te consenteren, alsmede dat op het terrain twelcke sal wesen binnen de voornoemde balustrade noynt en sal worden begraeven, ghelijck ophet selve terrain oock niet en sullen moghen gheplant worden eenighe boomen, nocte eenighe bouwen ghemaect, die sauden connen het lichtbenemen ofte eenighssints schadelijk wesen aende voornoemde ons L. vrouwe kercke, ende sal tot den inganck vande coetsen binnen de selve balustrade naer de kercke vande abdije bij den voornoemden heer prelaet tsijnen coste moeten voort ghetrocken worden de calsijde die alsnu light tusschen onse L. vrouwe kercke ende het groot cruysse staende op het kerckhoff... dat den voornoemden heer prelaet den muer, die hij besich is met maeken van aen den hegghe van sijne voornoemde kercke sal moghen voort trecken ende volmaecken tot op den hegghe ende drunemer vande voorseide onse L. vrouwe kercke...

*Ibid., II reeks, nr 162.*

## 1741, 1 DECEMBER. — BESTELLING VAN GOUDLEDER.

Mijnheer,

Ghecommuniqueert hebbende Ul. aengenaemen van den 29 der voorlede maendt aen de coopvrouwe, daer ick de drij bladeren gaudeleer, die ul. toegesonden geweest sijn ende hedent te vrugh ontfangen hebbe, doen haelen hadde, sij heeft mij ter handt gestelt het nevensgaende memorie, op het welcke ul de goetheyt sal hebben sijne finale resolutie te schrijven omme diensvolgens het voors. gaude leer in 't werck te doen legghen sonder uytstel van tijde.

Ul. antwoorde verwachtende blijve met respect in haeste

Mijnheer

Uw oodt. ende ond. dienaar

J.J. De Baye

1741

Mechelen den eersten xbris 1741.

*Ibid., II reeks, briefwisseling, nr 68.*

1750, 17 december. — REKENING VAN BEELDHOUWER J. DE PRE.

Ghemaect ende verghult door mij Jan de pre meester beelthouwer ende vergulder ten dienste van den eerwaardisten heer ... bij horders van den eerwaardighen heer mijnheer danneels als bouwmeester der voornomde abdije als hier naer volght desen 17 sept. 1750.

- |   |                                  |
|---|----------------------------------|
| 1. Eerst ghemaect 27 cappeteelen dienende inden rifter...                         |                                  |
|   | 32 lb. 8 sch. gr.                |
| 2. Item voor het versilveren van twee crillen dienende aen het tabernaeckel...    | 1 lb. 10 sch. gr.                |
| 3. Item voor het maecken van twee crollen dienende aen den trap van den rifter... | lb. gr.                          |
| 4. Item voor het maecken vande ciraeten dienende aen twee deuren inden pant...    | 1 lb. 15 sch. gr.                |
| 5. Item voor het maecken ende leveren van twee vergulde schilderij lijsten...     | 8 lb. gr.                        |
|   | Comt te sament 45 lb. 1 sch. gr. |

*Rijksarchief te Gent, Fonds der St. Pietersabdij, II reeks, nr 160.*

1751, 19 JULI. — J. LIS EN J. SPILLEBAUT LEVEREN BLAUWE HARDSTEEN.

Les soubseigneur declare d'avoir entrepris de Monseigneur L'Abbee de Saint-pierre a Gand de livrée de pierre bleau d'arquenne consistant a la cornisse en trois tas selon le molle mollant pour la somme de...

	f. 7 - 0 - 0 court
L'architrave selon le molle le pied courant a...	f. 1 - 15 - 0 «
Les montans pour 26 fenaitres sans le souterrain selon le molle a...	f. 1 - 0 - 0 «
Les montans de sousterrain consistans en 12 fenetres selon le molle y compris tous les seullles a	f. 0 - 12 - 0 «
La cornisse du sousterrain selon le molle a	f. 1 - 8 - 0 «
Les seullles de 8 pouces et de 6 pouces profont pour le sousterrain a...	f. 0 - 10 - 0 «
Les escalliers pour le portael a...	f. 1 - 0 - 0 «

Les soubseigneur declare de livrée tous les artiqueles ce dessus mentionnees au Coepoort sans être cassée aussy pour les pris cy dessus dittes fait a l'abbaye, le 19 Juliet 1751.

Depost que tous les ouvrages de sont terrain doit être livre au coepoort pour le mois d'octobre de ce presente année et les restant a la fin de mois de Meij de l'année prochain.

philippe abbé de St. pierre.  
Jean Lis.  
Judocus Spillebaut, 1751.

*Ibid.*, II reeks, nr 379.

— 68 —

1751, 15 DECEMBER. — BEELDHOUWER J. DE PRE MAAKT EEN CONSOLE.

Ghewerckt door mij Jan de pre meester beelthauwer ten dienste van den Eerweerdighsten heer mijnheer den prleaet van de abdije van St. pieters nevens Ghendt alles ghedaen bij hordens van den Eerweerdighen heer mijnheer dannels als bouwmeester der voornomde abdije desen 15 decembre 1751.

Eer voor het maecten van een consolle met al haere toebehooren...	lb. 8 - 10 - 0
Item voor het leveren van het linden hout dienende tot de selve...	lb. 1 - 11 - 0
	comt te sament de somme van lb. 10 - 0 - 0
	stat betaelinghe door den ontfangher generael.
	philippus abt van S <sup>te</sup> pieters.

*Ibid.*, II reeks, nr 379.

— 69 —

1751, 9 AUGUSTUS - 1754, 27 NOVEMBER. — REKENING VAN DOM. AMBROSIUS PAUWELS.

1. ... aenden voorseyden (jan de Smet) slotmaecker, ten jaere 1753 ... met leverynghe van diversche ijsere vensters, roeden... als anderssints...  
189 lb. 6 sch. 6 d.
2. ... aenden selven (Pieter verpoest) schrijnwercker, over den jaere 1753 ... over leverynghe van calsiijnen ende deuren op den nieuwen durmpte...  
133 lb. 15 sch. gr. (f<sup>o</sup> 5).
3. ... aen jan andries theust ... over plafonneeren ten jaere 1752 ende geheel den nieuwen bouw ten jaere 1753...  
67 lb. 2 sch. gr. (f<sup>o</sup> 7).

4. ... aen diversche daghur mannen, over het wercken in den bouw, biblioteque ten jaere 1753 32 lb. 15 sch. 11 gr. (f<sup>o</sup> 10 v<sup>o</sup>).
5. ... aen joannes Baeyens ... over leverynghe van witte arduyne trappen voor eenen trap gaende vanden pant in de kercke... 17 lb. 13 sch. gr. (f<sup>o</sup> 12).
6. ... aen Jan de Pre m<sup>re</sup> beelthouder... 10 lb. gr. (f<sup>o</sup> 19).

*Ibid.*, I reeks, nr 2388.

— 70 —

1752, 7 SEPTEMBER - 13 DECEMBER. — REKENING VAN J. LIS EN G. PATERNOT.

Rekeninge ende verschot gedaen vanden blauwen steen comende van Jean Lies en van Guillaume Paternot.

den 7 September 1752. Gelevert drij witte brusselsche schau- lijsten metende 78 voeten a 5 sch. de voet al- hier ter plaetse gelevert met de vrechten ende rechten en voeren comt...	lb. 19 - 10 - 0
van den 11 tot den 16 dito. gevrocht Joseph 6 daegen en Jan Geeraert 4 daegen...	lb. 2 - 0 - 0
en door Jan Bollaert 2 daegen comt	lb. 0 - 8 - 0
en gelevert 18 pont plaester voor de schauwen	lb. 0 - 6 - 0
Item verschoten voor de stads incommende rechten voor 74 voituren blauwen steen overgegeven voor vier pont thien sch. ieder votuere comt.	lb. 27 - 15 - 0

*Ibid.*, II reeks, nr 379.

— 71 —

1752, 10 NOVEMBER. — LIJST VAN DE ARDUIN.

Notitie van alle den blauwen arduyn liggende achter de kercke geme-  
ten den 10<sup>en</sup> november 1752.

103 voeten croisen van de cornisse	L. 51 - 5 - 0
220 voeten architrave...	L. 65 - 0
4 zullen L : 6 $\frac{1}{4}$ voeten met oisiven	L. 4 - 3 - 4
3 zullen Lanck 3 $\frac{3}{4}$ voet voor boven	
3 onderzullen 5 $\frac{1}{4}$ voet Souterrain	

6 onderzullen L : $6\frac{1}{4}$ voet.	
5 boven zullen L : $6\frac{1}{4}$ voet.	
10 montans L : $6\frac{1}{4}$ voet.	L. 18 - 9 - 0
5 banden Lanck $4\frac{1}{2}$ voet.	
5 banden lanck $3\frac{1}{2}$ voet.	L. 3 - 2 - 6
	<hr/>
	141 - 19 - 10

*Ibid.*, II reeks, nr 379.

— 72 —

1753, 24 JULI. — J. BAEIJENS LEVERT DE TRAP VAN PAND NAAR KERK.

Ontfaen bij den onderschreven van damp Ambrosius Pauwels ontfan-  
ger Generael vande exempte abdije van S<sup>te</sup> Pieters neffens Gendt de  
somme van seven thien ponden derthien schellingen groote over coop ende  
leverijnghe van  $88\frac{1}{4}$  voet witte Arduyne trappen voor eenen trap vande  
pant gaende in de kercke. Actum den 24<sup>n</sup> Julij 1753.

Joannes baeijens

*Ibid.*, II reeks, nr 279.

— 73 —

1753, 15 DECEMBER - 1754, 5 OKTOBER. — J.B. SIMOENS VER-  
ANDERT DE VENSTERS VAN DE OUDE KAPITTELZAAL.

Ghewrocht door Jan-Bap<sup>te</sup> Simoens meester metser ten dienste ende  
bij orders van ... den heer Prelaet... aan 't veranderen vande vensters  
ende opmaecken van den bouw onder de nieuwe biebliotique.

*Ibid.*, II reeks, nr 329.

— 74 —

1754, 14 JANUARI. — REKENING VAN J. SPILLEBAUT.

Billiet van Judocus Spillebaut m<sup>r</sup> Steenhouder van 't gonne hij ge-  
vracht ende geleverd heeft ten dienste van d'exempte abdije van S<sup>te</sup>  
Pieter als volgt.

- |   |                        |
|---|------------------------|
| 1. Vanden 14 tot den 16 January, gevrocht door Jan Geeraert, Jan Bollaert en Pieter elck 3 daeghen om t'instellen de vijnsters vande Bibliothique comt... | Lb. 1 - 10 - 0         |
| 2. Vanden 28 feb. tot den 2 Maerte, gevrocht Jan, Geeraert, en Pieter elck 3 daeghen aen de sullen van t'capittel comt...                                 | 4 - 0 - 0              |
| 3. Van den 4 tot den 9 dito, gevrocht Jan, Geeraert en Pieter elck 6 daegen aen de vijnsters van t'capittel comt...                                       | 2 - 0 - 0              |
| 4. Vanden 1 tot den 6 April, gevrocht door Jan en Pieter elck 6 daegen en geleverd 6 pont plaester voor de balistrade...                                  | 2 - 8 - 0<br>0 - 2 - 0 |

*Ibid., II reeks, nr 379.*

— 75 —

1754, 26 SEPTEMBER. - BEELDHOUSER DUPREZ ZAL DE LAMBRIZERING IN DE BIBLIOTHEEK MAKEN.

Memorie.

Op wat voet ende maniere sieur duprez heeft aengenomen het belt-hauden van het cheesewerck of boeserie vande bibliotheque ten heynden den muer naest de kercke met de twee croisen alles ingevolghde de modelle mitsgaders inde plaetse vande middel cartelle inden fronton te maecten de gecartelleerde waepen van den heerw. heer prelaet ende de gonne vande abdije als oock ten alven de calommen te snyden eenighe ciraeten conform aende gonne syn aen den grooten hautaer van S<sup>te</sup> Baefs kercke voor ende mits de somme van dertigh ponden grooten courant gelt aldus veracordeert desen 26<sup>e</sup> september 1754.

Comt voor de twee sijden ter somme van	60 lb.
Item voor 4 vaesen boven de uytstaende cassen a 26 sc. ieder comt	5 lb. 4 sc.
Item voor 24 crollen onder de lijsten a 3 sc.	3 lb. 12 sc.
Item voor 8 pilatter ciraeten inde croise hoecken a 8 sc.	3 lb. 4 sc.
10 ciraeten boven aende cassen aen 17 sc.	8 lb. 10 sc.
8 dito boven de breede cassen a 14 sc.	5 lb. 12 sc.
16 ciraeten ende boeschen vande vensters a 8 sc.	4 lb.
5 ciraeten ende panneelen	1 lb. 10 sc.
8 cleene ciraeten aenden voet vande vaesen	14 sc.
10 cleene ciraeten onder de cassen a 3 sc.	1 lb. 10 sc.
F.A. Danneels	95 lb. 8 sc.
Commende in courant	

Den onderschreven verbint sigh alle de bovenstaende ciraeten te maecken bestaende in haerbeyt alles ingevolghen den heysch vande wercke sonder dat de schrijnwerckers daer naer sauden moeten wachten voor ende mits de somme hierboven par acte en ten gesprecke.

Actum den 31<sup>n</sup> Meye 1755.

Jan de pre.

Ontfaen bij den onderschreven de somme van vijf en t'neghentigh ponden acht schellynghen grooten in voldoenynghe van het aengenomen werck volgens accort hier vooren vermeldt. Actum den 2E<sup>n</sup> Maerte 1756.

Jan de pre.

Damp Ambrosius Pauwels ontfanger van onze domeynen sal valideren in misen van rekenynghe de somme van vijf en t'neghentigh ponden acht schellinghen grooten ter causen op d'ander seyde vermeldt. T'oorconden.

Philippus abt van S<sup>te</sup> pieters.

*Ibid., II reeks, nr 330.*

— 76 —

1754, 27 NOVEMBER - 1762, 16 AUGUSTUS. — REKENING VAN AMBR. PAUWELS.

1. ... aen jooris vispoel over het afbreken vande naille van den thorren van de kercke deser abyen... 29 lb. 5 sch. 5 gr. (f<sup>o</sup> 5).
2. ... aen jan de pre m<sup>re</sup> beelthauwer over leverynghe en aerbeyt... 131 lb. 17 sch. gr.
3. ... aen joseph Gillis, m<sup>re</sup> beelthauwer tot Antwerpen over leverynghe van groeppen ende ander sneywerck dienende voor de nieuwe bibliotheque... 124 lb. 13 sch. 4 gr. (f<sup>o</sup> 5 v<sup>o</sup>).
4. ... aen Stephanus de weweire over leverynghe van haut voor de bibliotheque van d'abdije... 106 lb. 6 sch. 4 gr. (f<sup>o</sup> 14).
5. ... aen pieter Kreps over het vlechten van ijsdraet op de bibliotheque... 3 ponden 10 schell. gr. (f<sup>o</sup> 17).
6. ... over vijf schilderijen en barelief voor de bibliotheque 122 lb. 14 sch. 10 gr. (f<sup>o</sup> 19).
7. ... aen sieur hendricx over de spiegels van de bibliotheque ende de annexe onkosten... 584 lb. 4 sch. gr. (f<sup>o</sup> 20 v<sup>o</sup>).
8. ... over vier schilderijen bas relief diende voor de bibliotique 101 lb. 18 sch. 6 gr. 6 d. (f<sup>o</sup> 22).

*Ibid., I reeks, nr 2390.*



— 77 —

1755, 24 JANUARI - 28 AUGUSTUS. — REKENING VAN J. SPILLEBAUT

Billiet van Judocus Spillebaut m<sup>r</sup> steenhauder...

1. Vanden 24 tot den 25 January, gevrocht Jan, Geraert, 2 daegen om t' stelle en doeken t'werck vande bublitique comt met 6 plaester Lb. 0 - 8 - 8
2. Den 23 Julij, gevrocht Jan een alf dagh aende tirasse vande abdije met den mastiek in plaester comt... L. 0 - 4 - 0
3. Vanden 18 tot den 23 Augustij, gemaect en geleverd een dobbel gecartuleerde waepene voor het hujs tot Geeraersberghe comt voor den steen met den aerbijdt a L. 3 - 0 - 0

*Ibid., II reeks, nr 379.*

— 78 —

1756, 5 MAART - 31 MAART. — REKENING VAN PIETER KREPS.

Beghonst te wercken ten dienste van de abdije van S. Petrus aen de helle van de buebeliotiecke om te vleghten met eijserdraet dor mijne pieter kreps metser, blecslaegher op den 5 marte 1756.

pieter Krep.

*Ibid., II reeks, nr 329.*

— 79 —

1756, 11 JUNI. — J. GILLIS LEVERT BORSTBEELDEN VOOR DE BIBLIOTHEEK

Ontfaen bij den onderschreven van Damp Ambrosius Pauwels ontfanger General... van S<sup>t</sup>e Pieters nevens Gendt eerst de somme van sestien ponden grooten wisselgelt over leverynghe van vier busten, item nogh de somme van vier en twintigh ponden grooten wisselgelt over leverenghe van twee groeppen alles dienende voor de biblioteque der voorseide abdije, Actum den 17<sup>n</sup> Junij 1756.

Joseph Gillis.

*Ibid., II reeks, nr 329.*

1756, 19 NOVEMBER. — J. GILLIS LEVERT 2 GROEPEN VOOR DE BIBLIOTHEEK.

Ontfaen bij den onderschreven van Damp Ambrosius Pauwels ontfan-  
gher general van... S<sup>te</sup> Pieters nevens Gendt de somme acht en twintigh  
ponden grooten courant over leverynghe van twee groepen dienende voor de  
bibliothique der voorseyde abdije. Actum den 19<sup>en</sup> novembre 1756.

Mij voldaeen Joseph Gillis

*Ibid., II reeks, nr 329.*

1758, 23 JULI. — BRIEF VAN SCHILDER M.J. GEERAERTS AAN DE ABT.

Eerwaardigste Edele Heere Prelaet.

Monseigneur,

Op gisteren soo hebbe naer Costi onder het adresse van sijn Eerw.<sup>ste</sup>  
Edelste met den Beurtschipper afgesonden drij schilderijen Bas-Relief  
sijnde :

n<sup>o</sup> 5. jus Canonicum

n<sup>o</sup> 6. C. historia aecclesiastica

n<sup>o</sup> 7. theologia scholastica

} alle zin-spelende op het voorworp  
getrocken uyt cesare Ripa, en uijt  
de vaticausche verbeeldingen daer-  
vaen sijnde etc.

... soo peijse in dese drij laeste geredusseert is, 't gene in n<sup>o</sup> 4 aen het  
couleur schijnt misgrepen te zijn, waervan in antwoord deser de goet-  
keuringe sal afwagten op dat de vier nog resterende stucken inden selven  
welstandt ook mogen door mij behandelt worden...

Martinus Jos Geeraerts.

*Ibid., II reeks, nr 333.*

1758, 23 SEPTEMBER. — M.J. GEERAERTS BESCHRIJFT HET SCHIL-  
DERWERK VAN DE BIBLIOTHEEK.

Corte beschrijvinge ende uijtlegginge op de Allegorice gedachten van  
de schilderijen laeg-verheven Beelt-werck geplaetst in de overtreffelijcke  
nieuw gebouwde Boeckzaele der vermaerde Abdije van S<sup>te</sup> Peeters, alle  
zinspelende op den inhoudt der Boeck-Rijen vervat in de selve bibliotecque.

Opgedraegen  
 Aen den Eerweerdichsten Heer  
 Mijnheer  
 Philippus Staendaert  
 Abt  
 van de vermaerde Abdije van S<sup>t</sup> Peeters op den Bergh  
 Blandinum neffens Ghendt  
 Over Heer  
 van 't selve gebiedt  
 Primaet  
 van Vlaenderen  
 Prince  
 van Camphin  
 Grave  
 van Harne  
 Heere  
 van Zwijnaerde, Destelberghe,  
 Saffelaere, Assenede, etc.  
 door  
 Martinus Josephus Geeraerts Const.-schilder  
 Directeur ende Professor der Conincklijke  
 Academie  
 van de schilder-conste, Beelt-houwerije ende Perspective  
 binnen Antwerpen  
 alle uytgevonden, geschildert ende getrokken uyt de beste Italiaense ende  
 Roomse auchteurs door den selven. etc.

Eerweerdighste Heer

De overtreffelijcke gebouwen, onder de regeringe van UE. Doorluchtigste eerweerdicheijd, opgerecht, sullen aen de naercomelingen meerder tot verwonderinge, als tot naervolginge verstrecken ender dewelcke besonderlijck uijtmunt de onweergalooze Boeck-Zaele.

De geleerde en de verstandige mannen, die onder soo een geluckige bestieringe soo in de godts-geleertheitj als andere wetenschappen aengequeect ende tot volcomentheid gebracht zijn, sullen den lof daervan aen de naerkomende mededeelen, ende de besondere hoedanigheden die soo een Eerweerdichste Prelaet bezieien, ende waer mede hij alle herten tot sigh treckt, aen het licht brengen tot luyjster ende voorbeeldt der opvolgers, alsoo mijne swacke penne daertoe onbequaem oordeele; — De Liefde die sijn Eerweerdickste tot de konsten en konstenaers zijt draegende, heeft mij soo in persoon als met brieven overtuijgt van de waere kennisse der selve reden waerom van mijn kant nog studie nogte arbeitj gespaert hebbe om dese negen stucken schilderijen naer mijn cranck vermogen soo haest het mij mogelijk was te schilderen ende te besorgen, ten aensien de selve absolute moesten dienen tot voltrekinge der selve Boeck-zaele : de goetkeuringe der vijf eerste stucken door sijn eerw<sup>ste</sup> becragticht, geeft mij den sekeren onder-pandt van het publicq, soo dat ik geensints twijffele aen het lot der laeste vier schilderijen die, volgens ik peijse mede beantwoorden

aen de Allegorice gedachten der vijf eerste alle betreckelijck op het voorwerp der onderstaende Boeck-rijen, de selve insgelijk stellende onder de vleugelen van Ued. hooge bescherminge, ende waer van ik mij verstoute aen sijn Eerw<sup>ste</sup>. de zin-spelende uijtlegginge ofte corte beschrijvinge op te draegen, betrouwende de selve met UE minzaeme en aengeboren goedheid, goetjonstigh sult aenveirden als oock de fauten die daer in mogten vervat sijn, liefdaedig verschonen, op dat ik bij vervolg, door desselfs approbatie, soo gelukkig magh sijn om stant te houden in U.Eed. Eerw<sup>ste</sup>. aendaght, ende altijd onderteekenen dat ik ben met de diepste groot-aghtinge

Eerweerdichste Heer

van Sijne Doorluchtigste Eerweerdicheyden ootmoedigste ende onderdaenigste Dinaer

Antwerpen 23 bris 1758

Martinus Josephus Geeraerts.

#### Historici Particulares prophani

Besondere ongeheylygde historie-schrijvers verdeijlt in n<sup>o</sup> 1 en n<sup>o</sup> 2.

N<sup>o</sup> 1. - Verbeelt de Historie die de waerheyd aenschouwt dewelck verbeelt wort door de sonne en brengt de geschiedenissen van den gepasseerden vliegende tijd in het licht: onder de voeten van de historie is een vluughtende kint 't gene de oogen verblind heeft met eenen doeck draegende ezels-ooren beteekende de onwetentheijd.

N<sup>o</sup> 2. - Verscheijde Genien der Histori-schrijvers plaetsen hunne werken in den tempel der Memorie uytgebeelt door eene vrouwe welckers hoofd-ciraet met gesteentens en peirlen doorvlogten is om dat sij is de bewaerster van de schatten des verstants. Sij treckt met haere twee voorste vingers van de rechter hand met het lelleken van haer rechte oor tot vergelijckinge van het gene Plinius segt: in het diepste van de oor is de plaetse van de memorie hetwelcke wij te kennen geven als men daer aen roert gelijk Virgilius mede getuijgt, sij leijt haeren arm op eenen hondt om dat hij is een dier van groote geheugenisse altijd kennende sijnen wegh die hij heeft gegaen, ende alsoo sonder dolen wederom keert wort oock geseght, dat Ulysses naer het verloop van twintigh jaeren in sijn landt gekeert sijnde, eerst van sijnen hondt gekent wiert.

Historia Universalis prophana et itenieraria. De algemeene ende ongeheijlygde geschiedenisse en reysbeschrijvinge.

N<sup>o</sup> 3. - Historia, eene vrouwe met vleugels om dat sij haer verspreijt door alle deelen des weirelts sigh wendende van tijd tot tijd op de naercomelingen; sij keert haere oogen achterwaerts, hetgene beteekent, dat de Historie een geheugenisse is van gepasseerde saecken die geschaepen

en geboren worden voor de naer-comelingen. Sij set haeren voet op een vierkanten steen om dat de historie moet vaststaen en sigh niet laeten verleeden het sij door logens ofte eygen-baet : aen haere sijde siet men de zeijzel van Saturnus om dat de historie, van Cicero genaemt is, een getuijgenisse van de tijden, een meestere van 't leven, een licht van de geheugenisse ende den geest of 't leven van alle handelingen. Sij rust met haeren harm op eenen ronden weirelts-bol beteekende, dat sij universeel is, waer nevens een genie verbeeldt wordt met eener passer afmeete de plaetsen en lande : van de eene zijde wordt verbeeld een peert aen de andere zijde een schip waermede men kan door reijzen de vier deelen van de weirelt, 't sijn Europa, Asia, Africa ende America hier in verbeeld ieder met haar eijgendom etc.

Jurista Civiles  
Borger-lijcke Rechts-geleerde

N<sup>o</sup> 4. - De Borgerlijck weth uytgebeelt door eene sittende vrouwe houdende in de rechter handt een schael met een zwaert, nevens haer is eenen Bondel van roeden gelijk de oude Romeijnen plachten te gebruycken tot strafe der plichtige. Sij wort gecroont waer door haer heerschappije verbeeldt wort : met de slincker handt hout sij eenen open boeck waer op een keijserlijcke Croone staet, het gene beteekent, dat de keijserlijcke Majesteijt niet alleen met waepens, maer oock met wetten moet gecroont zijn : aen de zeene zijde siet men het afbeeltsel van den keijser Justinianus, beteekenende het Codex justiniani ofte de Roomsche wetten door desselfs bevel bij een versaemelt. etc.

Canonista  
Geestelijcke Rechts-geleerde

N<sup>o</sup> 5. - De geestelijcke weth uijtgebeelt door eene staetige vrouwe houdende met de rechter hand een weegh-schaele, in de eene schaele leyt een goude Croone en in de andere eenen kelck met een glans omvangen, met de andere handt hout sij eenen open boeck waer boven eenen Bischops mejter is, aen de rechter zijde van het hoofd siet men den Heylighen Geest, welcke saecken te saemen vervoeght beteekenen : het geloof, de Rechtveerdigheij, weerdigheij, wetenschap, wijsheij, ende den uijt-nemende glans der glorie die dese weth vergesellschaften sonder dewelcke nogh regel nogh gedragh soude sijn in de aengelegenste saecken des levens. etc.

Historici Ecclesiastici  
Heijlig-schrijvers

N<sup>o</sup> 6. - Wort verbeeld door de Heijlige Kercke die bestreden wort door de ketterijen verbeeld door de seven-hoofdigen-Draeck, waer boven

een Genie met den blixem de selve schijnt te willen uijtroeijen, van den anderen kant siet men een schrijvende Genie, aenteekenende de geschiedenissen der martelaeren als voorstaenders des geloofs der waere kercke waer boven een andere Genie gelaeden met Palm-tacken ende Croonen om de selve aen de martelaeren uyt te deijlen, etc.

Theologia Scolastica  
Godts-geleertheid der Schole

Nº 7. - De theologia ofte Godts-geleertheid aen-schouwende den hemel sittende op eenen ronden bol vol sterren, houdende haer rechter handt voor de borst, en de slincker, uijtgestreckt naer de aerde, waermede sij de slippe van haer kleedt ophoudt alwaer een radt ter sijde staet, sijnde het eijgen Hierogliphisch-beelt in de heijlige schrifture van de theologische kennisse, want gelijk het radt der aerde niet raectt ten zij alleen met de onderste rondigheid ofte omtreck hoewel het sigh noghtans beweeght, alsoo moet een oprecht geleerde sijne sinnen stieren naer de kennisse, dogh alsoo, dat hij die slechts gaende maeckt, ende niet alles overhoop-smijtende verwarre : sij aenschouwt den Hemel, want gelijk hooge en verre saecken nieuwsgierigh sijn en aengenaem, alsoo sijn de aertsche en nederige dingen om dat sij veel moeijelijkheid en swaerigheid onderworpen sijn, onaengenaem ende verdrietigh : sittende op eenen Hemelskleet vol sterren, beteekent, dat de geleertheid haere ruste niet kan stellen in Aertsche saecken, maer gaet recht streven naer de kennisse van Godt van waer sij krijght de wetenschap en kennisse van alle saecken die haer licht maeckt in saecken die wij hier op de aerde met groote verwonderinge en met onse oogen aenschouwen : de handt voor de borst beteekent de statigheid omdat sij is de kennisse van alle kennisse, het ophouden der slippe van haer kleedt beteekent, dat het een deel der Godtsgeleertheid sich streckt tot aertsche dogh nootsaeckelijke dingen, derwelke daer in bestaen, dat wij onse handelingen oprechtelijk naer de Deught sullen stieren om de sonden te mijden, om Godts inwendigh en uytwendigh te eeren, en andere dingen die daer sijn, als een kleedt waer onder wij niet door dringen, tenzij de gemoederen van Godt verlicht sijn : aen haere zijde siet men uijtgebeelt de Philosophie, omdat de Theologia Scolastica een leeing is die met de Philosophische reden wort bevestight : Sij is gekleedt met fijne stoffen, op het bovenste van haer kleedt staet de grieksche letter H en op het onderste de letter M alwaer eenen sluger is, trapsgewijs, om van de onderste letter op te climmen naer de bovenste, welke letteren beteekenen Theoria en Practica, twee wesentlijcke deelen der Philosophie : het kleedt, van fijne draeden geweven, bediet de Scherpzinnigheid der voorstellinge in het disputeren van de onoplosselijcke stoffen die door haer selve bondigh en vast sijn : de Boecken, die sij in haere handt hout beteekenen de neerstigheid in het opsoecken van nutte ende profijtelijcke boecken om de wijsheid te vercrijghen : den secpter die sij in de andere handt heeft beteekent, dat de wijsheid, die voor de Philosophie wort genomen, een koninginne is van alle vrije konsten, alsoo de wijs-

heijdt en Philosophie kennisse hebben van goddelijke en menselijke saecken die sij in haer vervat. etc.

Sancti Patres  
Heijlige Vaeders

Nº 8. - Uuytgebeelt door de leeringe van de Heylige kercke: Dese vrouwe is sittende, houdende op haere handt den Boeck met seven sloten waer op het Lam leyt, en in de slincker handt een flickerende vlamme die sij een weynigh om laeg houdt alwaer eenige genien hunne kaersen aen ontsteken, waer door beteekent wordt het licht der wijsheijdt het gene wort medegedeelt aen de gene het selve komen soecken om dese leeringe verder te verbrijden, Lumen de Lumine tollere, etc. — Welcke lichten sijn de H:H: Vaeders, Basilius, Athanasius, Gregorius, Augustinus etc. die alle getuijgenisse hebben gegeven van het waere licht uyt gebeelt door het slag-offer van het Lam besegelt met sijn H. onnoosel bloet, et erat Lux Vera, 't gene verlicht alle mensch komende in dese weirelt etc.

Biblia Sacra  
Het Heeligh Schrift der Oude ende nieuwe weth

Nº 9. - De oude weth wort verbeelt door eene oude vrouwe gekleet op de jodische manniere, hetgene de outheyd van dese weth beteekent, sij houdt in haer slincker handt de tafelen van de oude weth waer in de thien geboden geschreven waeren, ende met haere rechte handt hout sij de ijsere roede om de Heerschappije te bethoonen die dese weth hadde over de sterffelijke menschen, alsoock de straffigheyd deser weth, reden waerom aen haere voeten eenen looden bol leijt, beteekenende een swaer gewicht. De nieuwe weth, is een jonge vrouwe die het hoofd, omringelt met heldere straelen, ende het voorhoofd met eenen witten bandt omwonden, houdende in den slincken harm een cruys ende met den rechten harm om hoogh, gietende süijver waeter üyt een schaele: sij heeft aen de slincker zeijde eenen vier-canten steen, sijnde een pedestael ofte voetstal waer op het evangelie leyt, waer op sij haer slincker handt leyt: bij haer legt een gevleugelde steen, beteekenende het licht gewicht. [onus leve] hij is jonck üijtgebeelt tot onderscheid van de oude weth, den blinkende glans die haer hoofd omvanght, bediet, dat dese weth door geheel het Christendom üijt-blinckt:

het crüijs beteekent het leijden en sterven van onsen salighmaecker tot verlossinge en saligheijd van het menschelijk geslaght;

het üijt-gieten van het süijver waeter beteekent het Heyligh Doopsel waer door de menschen kinderen godts worden ende erfgenaemen van het hemelsch Paradijs, vernietigende nit alleen de erfsonden, maer oock alle andere sonden: — den witten bandt op haer voor-hoofd beteekent de bevestinge ofte Chrisma van den doop, om den mensch stantvastigh te maecken ende te verstercken om den naem jesu Christi te beleijden;

den steen, alwaer het H: evangelie op leyt, en waer op sij haer slincke handt houdt, beteekent, dat dese weth tot haere ruste en grondt-steen heeft Christum onsen saligh-maecker: — en sijn H: evangelium verbeelt dien steen waer op Christus sijne kercke heeft gebouwt; de straffe der sonde van Adam en Eva in de oude weth waer door wij in de erf-sonden vervalen zijn, als ook onse verlossinge door de glorieuse hemelvaert jesu Christi in de nieuwe weth, wort op desen voornoemden steen in Bas relief, oock vermeelt;

het Velum ofte voile waer mede de oude weth bedeckt is beteekent de Düysterheyd ende schaduwe der selve die door den helderen glans der nieuwe verdreven is. — Nova cedat ritui.

Eijnde  
tot meerdere Eere ende glorie  
godts.

Antwerpen den 23 September  
1758.

*Rijksarchief te Gent, Fonds der St-Abdij, II reeks, nr 333*

— 83 —

1758, 23 SEPTEMBER. — BRIEF VAN M.J. GEERAERTS AAN DE ABT.

Eerweerdichste Doorluchtigste Heer.

Ingevolge de bevelen waer mede sijn Eerweerdichste mij heeft gelieven te vereeren ende tot volvoeringe der selve, soo sende op heden de vier laeste stukken schilderijen wel geconditioneert gepackt in de houtte kasse met den gewoonen Beurt-schipper naer ghendt aen sijn Eerw<sup>ste</sup> adresse: de selve sijn gemerckt n<sup>o</sup> 1 & 2 verbeeldende de Historici, Particularis prophani n<sup>o</sup> 9 biblia Sacra; den onvermoeijden iever met dewelcke ik dit werck voltrocken hebbe ende de besondere studie die daertoe gebruyckt is om aen het verlangen van sijn Eerw<sup>ste</sup> te voldoen bij preferentie heeft mij stoffe verschaft om met mijn swack princeel uijt te beelden verheven saecken soo in het geestelijck als Prophaan ten welcken eijnde ondersoght hebbe de besonderste italiaensche schrijvers die van de iconologische ende Hierogliphische materien handelen betrekkelijk tot dit voorwerp: het heeft mij oock moet gegeven de goetkeuringe der vijf eerste stukken van UE. Eerw<sup>ste</sup>. eigenhandigh te onfangen soo dat mij vleijde dese vier laeste die insgelijck aen UE. Eerw<sup>ste</sup> wijs oordeel overgeve het selve voor deel sullen genieten oock tot elucidatie ofte oplossinge der materien in dese negen schilderijen vervat, soo hebbe de uytlegginge daervan eigenhandig beschreven alsoo alle Allegorice behandelt zijn, ende de stoutheyd gebruyckt om de selve aen sijn Doorluchtichste Eeuweerdicheijd op te drae-



gen ; hebbe dese gepackt in de houte kasse bij de schilderijen ; ... het is mij aengenaem geweest te verstaen, van den Heere Du Bois, de goede gesontheyd van sijn Eerweerdichste Heer ... gesegde Heer Du Bois heeft met groote aendacht in mijn laboratorium dese vier laeste stukken ondersogt ende als liefhebber goetgekeurt ... ; sende aen sijn Eerweerdichste incluse de specificatie van het beloop deser vier laeste, gestelt op den selven prijs der voorgaende, als ock de oncosten ende verschot aen vraghten, facteur en arbeyders van de voorgaende vijf stukken in het wegh en wadersenden der houte kasse bedraegende saemen f. 524 - 4 wisselgelt t'sijn L : 87 : 7 : 4. de selve soo taccord bevindende soo gelieve mij in gelijke somme daervoor te crediteren : verders so segge ingevalle het aen Ue: Eerw<sup>ste</sup> als andere liefhebers der komste goet-dinckt de schilderije n<sup>o</sup> 4. hooger in couleur te brengen, ick altijd bereijt ben dese te retoucheeren, op dat naer UE. believeen alles naer contentement door mij magh voltrocken worden.

Martinus Jos: Geeraerts.

*libd., II reeks, nr 333.*

— 84 —

1758, 11 OKTOBER. — BRIEF VAN M.J. GEERAERTS AAN DE ABT.

Eerweirdichste Doorluchtigste Heere.

Bevinde mij vereert met twee van Ued<sup>ste</sup> aengenaeme de 29passado en Pr<sup>o</sup> deser ende in den laesten gesloten een wissel briefje van L. 101 : 18 sc. Vlaems courant segge L : 87 : 7 : 2 Brabants wisselgelt getrocken op 29 laestleden op 4 daegen naersicht door d'heer Torco ende door desselfs orders aende mijne gepasseert waarde van sijn Ed. Eerw<sup>ste</sup> ten Lasten d'heer Frans Emanuel van Ertborn alhier welcke somme ten tijde onder acquit hebbe ontfangen ende geincasseert waer oversijn Eerw<sup>ste</sup> hert grondig bedanke en segge het belop der vier laeste stukken sijn behoorelijk eijnde heeft genomen ;

Voldoen nu by desen aen sijn Eerw<sup>ste</sup> minzaeme eerste brief van 29 voorschreven alsoo eenige daegen uijt stadt hebbe geweest, waerin sijn Ed. Eerw<sup>ste</sup> gelieft te melden als dat de vier laeste Bas-relieven in alle deelen ter plaetse, hun volcomen effect hebben, ende niet veel van de eerste daer aen kunnen vergeleken worden : dus dient desen tot Elucidatie en segge de reden daarvan zijn, als dat het onmogelijk is volgens ondervindinge, dat alle schilderijen Bas-relieven in hout couleur geschildert hebbende den dagh van voren ofte en Face in het selve couleur niet kunnen gevolgt worden ten aensien de nature selfs van het hout in couleur bij veranderinge van plaets tot plaets insgelijck verandert ende verscheyde reflexien aanneemt ofte reverberatien ende nog veel meerder terwijlen het selve hout gevernist is, vervolgens alle de Pori ofte draeden van het hout door den vernis gestopt zijn, en alsoo de doode materie sonder Blinks

alsdan daer niet meer in gevonden wordt vervolgens door desselfs blinken sijne natuerelijke gedaente verliest ende uijt dese reden den selven welstandt absoluut daer aen noijt kan gegeven worden, oock tot verdere explicatie over dese materie, soo dient UE<sup>ste</sup> te weten, als dat de schilderen Bas-relief in het wit ofte marmer couleur geschildert, hebbende insgelijck den dagh en Face meerder effect doen als die dewelcke den dagh van bezijden ontfangen : de reden sijn dese als dat men dese witte materie kan beneficiëren ende bedriegelijck maecken met stof ofte vuylicheyd daer op te schilderen als bij geval daer op vergaert t'gene een wonder effect ende beneficie daer aen doet en alles doet voor-comen : maer als voren segge onnaervolgelijck in het hout couleur terwijlen het stof sich vereenigt met het hout ende de selve materie aanneemt dus het selve couleur moet blijven sonder gebeneficeert te kunnen worden! dit sijn de bestendige reden die Ued: Eerw<sup>ste</sup> gelieve te overwegen ende mede te deelen aen de liefhebbers ofte experte der schilderkonste ende soo eyndige dese materie.

Ick dancke sijn Ed. Eerw<sup>ste</sup> voorders over de eere ende lof wegens dit voltrocken werck mij toegevoegt, hetgene mij aen moedicht om sijn Eerw<sup>st</sup> nog voorderen dienst te bewijzen ende geensints het versoeck te wijgeren door monsieur keirsmaeckers sijn eerweerste gewesen dispensier, mij hier van desselfs wegens gecommuniceert versoeckende des aengaende van mij maer tijd gelieve te verginnen alsoo desen winter dusdaenig overbelast ben dat geen uitkomst meer kan vinden om aen alle mijne verbintenissen te kunnen voldoen, ende desen somer noch verscheyde ongenaedens hebbe moeten onderstaen van illustre persoonen! de minnelijcke begroetinge om mijn werck ter plaetse te komen besichtigen sal misschien den naesten voorsomer, bij gesontheyd kunnen geschieden ondertusschen soo gelieve mij te laeten toe comen de juste maete van hoogte en breedte der nog seven versogte stuckken met de gentsche voet maete, als oock de elevatie van den grondt tot aen de begen alwaer de selve moeten geplaetst worden, benefens de verbeeltenissen der Historien van ieder stuck ende de positien van ieder zijde, distinct genumeroteert, op dat ik in alles een juste calculatie kan maecken om mij naer te reguleren ; ik verzekere sijn Eerw<sup>ste</sup> als dat mijn uysterste studie ende konste sal werckstelligh maecken gelijk in het voorgaende werck gedaen hebbe waer door de reputatie die reeds bij Ued. Eerw<sup>ste</sup> vercregen hebbe magh stant houden ende in desselfs goede gratie mag permanesceren biddende den Almogende sijn Ed<sup>ste</sup> hooge jaeren te verlengen ende mij gesontheijd te verleenen om aen desselfs verlangen te mogen voldoen : ondertusschen verblijve benevens mijn Broeder naer hertgrondige groetenisse met ueterste groot aghtinge.

Monseigneur  
van sijn Edelste Eerweerdigste  
den ootmoedigste Onderdaenigste dienaar  
Martinus Jos: Geeraets.

1760, 13 AUGUSTUS. — BRIEF VAN GRAAF DE COBENZL AAN DE ABT.

A Dom Gudewal Sieger, nommé abbé de S. Pierre à Gand

Charles comte du S. Empire Romain, de Cobenzi, etc. etc<sup>a</sup>.

Révérènd Pere en Dieu, ... que Sa Majesté, en vous nommant à cette dignité, a expressement chargé son Gouvernement Général par sa depeche du 27 fevrier dernier, de vous ordonner, comme Nous vous ordonnons par la présente 1° de faire former un registre général de tous les biens ... de votre monastere, ... 2° de faire construire une nouvelle Infirmerie ou les malades puissent etre placés commodement et decemment, de meme qu'un nouveau Quartier pour les Novices; — ou du moins de faire mettre ces batimens le plutot qu'il sera possible dans un état convenable. 3° Nous vous informons, que c'est l'intention de S. M., que vous appliquez à reformer avec prudence et douceur, tout ce qui dans le train de vie que menent vos Religieux, se trouvera opposé à l'étude, ... A tant ... de Bruxelles le 15 Aout 1760. Paraphé ... signé Le C. Cobenzl, contre signé par ordre de Son Excellence.

P. Maria

*Archief der St Baafskathedraal te Gent, Fonds der St.-Pietersabdij, XXVI, 106.*

1760, 26 AUGUSTUS. — ZENDBRIEF BIJ DE BRIEF VAN GRAAF DE COBENZL AAN DE ABT.

Monsieur et très Reverend Prélat

J'ai l'honneur de Vous remettre ci joint la dépêche de Son Ex<sup>e</sup>. ... Je vous préviens au reste que je crois que cette dépêche ne doit pas être regardée comme un ordre pressant: c'est seulement pour vous indiquer l'ouvrage...

Votre très humble et très obeissant serviteur  
Dotrengé.

*Ibid., XXVI, 107.*

1760, 24 SEPTEMBER. — BRIEF VAN ARCHITECT J.B. DEWEZ  
AAN ABT G. SIEGER.

Monsieur,

La crainde que j'ay que vous ne vous impantientiez après le plan de votre maison, me fait prendre la hardiesse de vous ecire la presente pour vous faire sçavoir que j'auraij l'honneur de vous faire ma reverence pendant le mois de novembre, et vous portes le plan general de votre maison qui est presque achevé, j'espere que vous aurez lieu d'en etre content vue qu'il m'est mieux reusi que je n'esperois lors que j'etoit chez vous, j'auray l'honneur de vous remettre en meme temps le plan elevation et profile pour votre petite maison de campagne de Swenard, quand aux cheminées de marbe, des qu'elles vous m'avez ordonné de vous en mandere le prix, les plus belles coute, pris sur le lieu, neuf verdugadein.

Je me suis haté a former le plan de votre maison et infirmerie affin que vous aié le temps de faire les approvisionnement pour batire votre infirmerie la campagne prochaine.

Je suis avec le respect le plus profond

Monsieur

Votre tres humble et tres obeissant serviteur,

J. B. Dewez.

d'Orval ce 24 7<sup>bre</sup> 1760.

*Rijksarchief te Gent, Fonds der St.-Pietersabdij, II reeks, nr 74.*

1760. — P.J. THOMAS LEVERT VOOR DE BIBLIOTHEEK VAN DE  
ABT EEN MARMEREN SCHOUW.

Damp Ambrosius Pauwels ontfangher general ... van S<sup>t</sup> Pieters sal betaelen aen sieur pierre Joseph Thomas de somme van ses en vijftigh guldens courant over leveringhe van eene maerbele schauwe voor de biblioteque camer vanden eerw. heere prelaet mits dese de acquit sal valideren in misen van rekenynghe. Toirconden Ll. 6. 8.

Gudwalus Abt van S<sup>t</sup> Pieters.

*Rijksarchief te Gent, Fonds der St.-Pietersabdij, II reeks, nr 329.*

1760(?). — STEENHOUWERS VERZOEKEN DE ABT OM WERK.

Seer achtbaeren en eerweerdigsten heer.

Mijnheer,

Na Ulieden gewenst te hebben het licht van den Vader, den troost van den Soone, en den bijstandt van den heijligen geest, komen wij, tot Ulieden Seer eerweirdigsten heer, versoeckende een gratie te weten, als dat Ulieden weerdigheijdt ons saude permiteren, van te laeten wercken om de swarte maerbele steenen te laeten gereet maecken; want wij nu sonder werck zijn, naer dat wij hier geheel den somer gevrocht hebben, als dat wij nu geheel den winter saude sonder werck sijn het is wel bedroeft voor ons, als wij hier niet en wercken dat wij geen werck en hebben, daer bij zijn wij van Ulieden Seer eerweirdigsten heer, versoeckende van ons dat te laeten doen, het welcke noodigh is gedaen te worden, als dat wij sulle wercken gelijk de schrijnwerckers, van 's morgens tot 's avons ter 7 ure, en dat voor de daghuere van 15 stuijvers daghs gelijk wij op onsen wenckel nù winnen, dat gedaen sonder het weten van (van) onsen baes: tot dien eynde syn wij audientie van Ulieden Seer eerweirdigsten heer verwachtende als het sijn eerweirdigheyt sal believen.

Waer mede blijve met respect Ulieden  
Oodtmoedighen en onderdaenighen dienaeren  
P.J. Blavier en joannes Geeraert, steenhouders  
knechten van J. Spillebaut.

*Ibid.*, II reeks, nr 72.

1761, 9 FEBRUARI. — BRIEF VAN J.B. DEWEZ OVER DE PRIJS VAN SOMMIGE MATERIALEN.

de Bouillon ce 9 fev. 1761.

Monsieur

Ensuiette de vos ordres je me suis informé, du prix des ardoises, fer, plomb et cheminees de marbres, ... pour ce qui est des marbres je n'ay pu scavoir leurs juste prix mais autant que je puis conjecturer les cheminaies vous reviendront renduis a gand a 65 florins les belles et les moindres a 45 florins, je suis avec le respect le plus profond.

Votre tres humble et très  
obeissant serviteur  
J.B. Deweze.

*Ibid.*, II reeks, nr 74.

— 91 —

1761, 7 MEI. — ACCOORD MET A. HENNEAU OVER DE TE LEVEREN KALK VOOR DE NIEUWE INFIRMERIE.

Le soubseigneur sieur Antoine Henneau marchand chouffouriez a tournay reconnez d'avoir fait accord avec monsieur l'abbé de St. Pierre a Gand pour la livrence de chaux necessaire pour la construction d'un batiment pour l'infirmerie dans l'abaije St. Pierre...

Antoine henneau  
Joseph van duerne maitre de batiment  
Gudwal. Abbé de S. Pierre.

*Ibid., II reeks, nr 380.*

— 92 —

1761, 15 JULI - 1 AUGUSTUS. — BETALING VAN BOUWMATERIAAL.

Verschot gedaen door Judocus Spillebaut ten dienste van d'excempte abdije van S<sup>t</sup> Pieters over twaelf voeren blauwen steen waervan een comen is met den waegen en thien pilaerstucken comende van Jean lis en Nicolas Paternost.

Voor eerst betaelt vor de weerde van 12 voer steen en thien pilaer stucken voor de stads inkomende rechten de som...	lb.	5 - 0 - 0
Item betaelt voor 't lossen de 10 pilaerstucken 20 stuyv. per stuck comt...		1 - 13 - 4
Item voor 't lossen de elf voeren...		1 - 13 - 0
Item aen de voermans voor 't voeren naer de Abdije voor 52 veren...		5 - 4 - 0
Item voor den tolsiel van de Neerijnige 9 st. per voer comt		1 - 2 - 0
		<hr/>
	lb.	14 - 12 - 4.

Ontfaen den inhalt deser, Judocus Spillebaut, 1761.

*Ibid., II reeks, nr 385.*

— 93 —

1761, 19 AUGUSTUS. — REKENING VAN MEESTER-TIMMERMAN VAN DRIESSCHE.

Damp Ambrosius Pauwels ontfangher generael onser abdije sal betaelen aen sieur van driessche meester timmerman de Somme van hondert ponden grooten courant geldt op rekeninge van sijne gedaene diensten ende aerebeyt inde gebouwen onser abdije welke somme mits dese ende acquit hem sal valideren in misen van rekenenghe. Toirconden desen 19 augusti 1761.

Gudwalus abt van St. Pieters.

*Ibid., II reeks, nr 385.*

— 94 —

1761, 19 DECEMBER. — BRIEF VAN CORNELIS TKINT AAN DE ABT.

Mijnheer,

Den tapissier Meyer heeft mijn geschreven dat UE. Eerweerdigheyt seer misnoeght is, over dat UE behangsel nogh niet gereet en is, en dat UE. Eerweirde het niet meer en begeirde in geval het voor Nieuwjaar niet geleverd en was, ick moet selfs bekenne dat het niet sonder reden is dan mijn figuer schilder in geen twee maenden te werck geweest heeft, wilt UE. Eerweirdigheijt de selve laeten voltrecken sijt soo goet van het mij te schrijven, ick hebbe den schilder nu aen de handt, en sal trachten UE volle satisfactie te geve, maer voor het eynde van februarij naest commende en sal ick de selve niet connen leveren, versoecke soo goedt te sijn van mij cito te late wete oft UE. Eerweirde die wilt laeten volmaken oft niet, Bidde UE. van mijn om dese rede sijn protectie van calandise niet willen afte nemen, maer te willen continueren in alle voorvallende occasie, in afwagtinge dat UE. Eerweirde mij sal honorere met antwoordt hebbe de eere van mijn te noemen met alle achtinge en offer van dien.

Mijnheer,

U.E. Dienstwilligen en onderdanigen Dienaer,  
Cornelius tkint.

*Ibid., II reeks, nr 333.*

1761 - 1762. — BETALING AAN VERSCHILLENDE PERSONEN  
VOOR WERKEN AAN DE GEBOUWEN.

Betaelt door orders van Mijnheer van Durme, bouwmeester aen diverse persoonen over daghuren die sij verdient hebben in het delven van de fondamenten, savel, ende andere noodigheden tot het maeken vanden nieuwe bouw ten jaere 1761 als volgt.

Alvoorens den 21 februari tot...	
den 14 maerte...	Lb. 55 - 14 - 6
Den 20 <sup>n</sup> maerte...	
den 4 april...	Lb. 122 - 11 - 6
Den 11 april tot...	
den 25 dito...	Lb. 284 - 6 - 3
Den 6 meije tot...	
den 20 dito...	Lb. 362 - 17 - 9
Den 23 meye tot...	
den 20 Juny	Lb. 250 - 9 - 9
Den 27 Juny tot...	
den 14 augustus...	Lb. 186 - 11 - 0
Den 14 augustus tot...	
den 30 September...	Lb. 246 - 13 - 6
Den 10 October tot...	
den 5 December...	Lb. 327 - 7 - 10
Den 10 December 1761 tot...	
den 29 Januari 1762...	Lb. 367 - 2 - 10
Den 20 Maerte tot...	
den 26 Juny...	Lb. 167 - 7 - 0
Den 10 July tot...	
den 18 September...	Lb. 335 - 5 - 6
Den 30 September tot...	
den 13 November...	Lb. 385 - 0 - 0
Den 27 November tot...	
den 4 December...	Lb. 11 - 5 - 0
	<hr/>
	Lb. 1283 - 17 - 0

Nota : Niet alleen tot het maecken van den nieuwen bouw maer oock ende wel aldermeest in het demolieren der aude gebouwen te weten der oude infirmerije, oude priorije, ende quartier vanden ontvanger van Artois ende in het fornieren der terrassen achter de kercke etc. ophoogen der straete leydende naer de muynckbrugge ende effenen van al onsen terrain.



— 96 —

## 1761 - 1762. — REKENING VAN DOOR C. 'T KINT GELEVERD GOUDLEER.

Aen ons geleverd door d'heer Cornelius t'kint fabriquant tot Brussel.

Op den 4 septembre 1761 in 2 cassen 153 allen viercant goude leir in banden patroon n° 3 volle leven gouden grondt a 38 stuever wisselgelt	f. 290 - 14
Voor de cassen 7 schll.	2 - 2
	<hr/>
	292 - 16

Op den 10 Novembre 1761 in een casse 80 $\frac{3}{4}$ ellen geschildert lijnwaet in banden 5/4 breedt Patroon n° volle leven met goudt geluw grondt a 24 stuyvers wisselgelt.	f. 96 - 18
Voor de casse 4 $\frac{1}{2}$ Sc.	1 - 7
	<hr/>
	98 - 5

Op den 27 April 172 in een casse N° 59, 93 $\frac{1}{2}$ ellen viercant geschildert lijnwaet in figuren ende jachten in blauw camaijeux met goudt a 32 stuyv. wisselgelt	f. 149 - 12
Voor de casse 5 $\frac{1}{2}$ sc.	1 - 13
	<hr/>
	151 - 5
	<hr/>
Saemen in wisselgelt	flor. 542 - 6

*Ibid., II reeks, nr 333.*

— 97 —

## 1761 - 1787. — REKENING VAN VERSCHILLENDE WERKEN.

## Economium

## B. Beelthauwer.

1. Dominicus Cruijdt, meester beltdsnijder binnen Gendt rekt ons voore syne daghueren 30 stuyvers daeghs; voor ideren knecht 24 stuyvers daeghs, soo in de corte als in de lange daegen, aengesien sij met het licht wercken alhier gelijk onse schrijnweerckers; het linden haut duijms en half rekt hij à 3 stuyvers per voet.

2. 1762. - Voor snijden ende vergulden van de lijst om te paeren aen andere maeckende de 2 groote spiegels in de nieuwe schoone tapijt-camer van onder in 't quartier abbatial naar het Noorden... L.  
Voor snijden en vergulden der lijst van den viercanten grooten spiegel in de clijne eetplaetse naar het Zuiden aen hem betaelt  
Voor snijden ende vergulden der twee clijne lijsten vor de 2 spiegels gemaectt van 2 portelgelaesen aen hem betaelt in Jan. 1763 door ons comptoir generael 5 ponden groot...
3. 1764 - Syne rekening a 25 junii tot 24 Novembris 1764 beloopend tot L 24 - 14 - 0 is hem door ons comptoir betaelt in Febr. 1765.
4. 1765. - Den Salvator Mundi op den Cour van 't pastoreel huys van Onse Lieve Vrouw op S<sup>t</sup> Pieters heeft hij in steen gecapt voor eene pistolle, dewelcke ick aen onsen pastor alias vicarius Pharazijn hebbe gerembourseert in Septembris 1765.

Gudw. Abbas

G. Glaesemaecker

5. Jacobus Tack, glaesemaeker...

K. Ketelaer : S<sup>r</sup> Christiaen Hamelinck (1760 - 62).

6. S<sup>r</sup> Christ. Hamelinck afgedanckt hebbende om syne exorbitante rekening en hebben wij geemploijeert Ludovicus Burvenisch wiens rekeninghe begonst van 20 julii tot 19 Jan. 1765.

M. Marbre

7. 1761. - Veraccordeert voor de groote marbre schouw beneden in d'eerst beste tapijtcamer met s<sup>r</sup> Thomas tot Beaumont 182 gld. courant  
Item met den selven voor de marbere schouw in de groote beneden-camer... 100 gld. c<sup>t</sup>.  
Item met den selven... in de clyne vautecamer 70 gld. c<sup>t</sup>
8. 1762. - ... d'eerste groote boven geboiseerde camer naer het Noorden 70 gld. c<sup>t</sup>  
Item met den selven voor de marbre schouw in de clijne beneden vautcamer naar het Noorden  
Item... mijne Bibliothèque camer naar het Noorden
9. 1764. - Den selven levert om 15 marbere schauwen voor onse nieuwe infirmerie a thien fransche croonen en half het stuck come L 85 - 15 - 0 aen hem door ons groot comptoir betaelt desen 23 q<sup>bre</sup> 1764.

M. Metzger

10. Baes Simoens meester metser...

1761, 29 januarii voor vacatie naer Brussel tot het aenbesteden der blauwen arduijn bij Bergen-Henegauw... £ 4 - 10 - 0.

Voor vacatie tot het visiteren der kercke van Hillegem... 100 courante schellingen.

*Ibid.*, I reeks, Varia nr 58.

— 98 —

1762, 29 januari. — UITBREKEN FUNDERING VAN DE OUDE INFIRMERIE.

Gevrocht door orders. bij mij onderschreven ende per consente van mijn heere den prelaet van Sinte Pieters in angenome werck bij dese naevolgende personen — Lowijs de vijlder, pieter de Smul, Jan de witte, Pieter Glas, Emmanuel Kegels, Adriaen De Smet, jan hoste, Pieter vermeerden, ende dat over het wegvoeren der aerde ende het uytdoen der meuren ofte fundamenten van de oude infermerije, tegen vijf en twintig pondt groote courant.

Mijnheere den ontfanger sal gelieven soo goedt te sijn dese bovengemelde personen over het aengename werck (gedaen) te betaelen

komt elck... 3 - 2 - 6

Josephus van Duerne bouwmeester der voorseide abdije.

Actum den 29 januarii 1762.

Ontfaen bij den onderschreven soo over sijn selven als over sijne voorschreven compagnons de Somme van vijf en twintigh ponden gr. Actum date ut supra 1762.

pieter de Smul.

*Ibid.*, II reeks, nr 385.

— 99 —

1762, 4 maart. — METINGSTAAT VAN J.B. SIMOENS i.v.m. DE INFIRMERIE.

Alsoo bij den staet van metijnghe gedaen door sieur jean-bap<sup>te</sup> Simoens meester metser binnen Ghendt blijktt dat allen den blauwen arquinschen arduyn, geemploeert tot den nieuwen bauw recht over den rifter langst den cant van den sueden bij den gentschen schreckenden ofte loopenden voet gemeten volghens de conditien ende accord danof gemaectt ende onderteeckent den 13e february 1700 een-en t'sestigh comt de bedraeghen de somme van thienduysent acht hondert twee en vijftigh guldens ende acht stuyvers soo met dese somme van 10852 guldens ende acht stuyvers

door d'exempte abdije van S<sup>t</sup> Pieters nevens Gendt betaelt worden aen de aennemers van dese leveringhe te weten nicolas paternotte ende jean Lis ende alsoo naer dese geseyde metinghe die alhier gevoeght wort, noch boven den arduyn tot den vermelden bouw geemploieert, den overighen arduyn steen door den selve abdye aenweert is vor t'sestigh guldens soo moet de voornoemde Somme van 10852 guldens ende acht stuyvers met dese t'sestigh guldens door d'abdye aen hun goedt gedaen worden ; bij dien moet door d'abdye aen hun betaelt worden tot 10912 guldens ende acht stuyvers.

De Aennemers sijn bij het voorseet accord van den 13 february 1761, gechargeert geweest te betaelen alle de schiprechten de welcke t'saemen beloopden tot acht hondert ses-en-tnegentich guldens vier stuyvers ende ses deniers.

Item hebben sij aengenommen van te betaelen den brabantischen tol van brussel tot Gendt hebbende beloopden tot een hondert seven en tseventigh guldens acht stuyvers ende drij deniers.

Ende alsoo allen den arquinsen arduyn par schepe gecommen waere ende alsoo de waeghen vrechten beloopden hebben t'saemen tot vier hondert vier en t'seventigh guldens soo heeft d'abdije aen haer aengenommen te betaelen over d'excessentie van de waeghen vrechten gebalanceert met de scheeprechten eene somme van twee hondert neghen en veertigh guldens synde de resterende twee hondert vijf en twintigh guldens gebleven tot laste vande aennemers.

De geseyde abdije van S<sup>t</sup> Pieters heeft gedurende de leveringhe van allen den voornoemden arquinschen arduyn betaelt fil a fil ter rekeninghe als volght :

Alvooren aen Nicolaes paternotte en jean Lis den 16 juny 1760	F.	4000 - 0 - 0
Item den 2 <sup>o</sup> Sept. 1761 aen Jean Lis		150 - 0 - 0
Item den 22 Sept. 1761 aen Nicolas Paternotte		1400 - 0 - 0
Item den 13 <sup>o</sup> Nov. 1761 aen Jean Lis		700 - 0 - 0
		<hr/>
Dus t'saemen	F.	6250 - 0 - 0
Item heeft de abdije over hun betaelt de schiprechten dus	F.	896 - 4 - 6
Item heeft de selve abdije over hun betaelt den voorn. tol van Brussel dus...		177 - 3 - 9
Item heeft de selve abdije noch betaelt over hunne cote part in den arduyn gecommen par waeghen tot...		225 - 0 - 0
		<hr/>
maeckende dese sevene sommen t'saemen geaddeert	F.	7548 - 8 - 3

Vervolghs moet dese somme van 7548 guldens 8 stuyvers ende 3 deniers aen jean lis ende Nicolas paternotte aengereket worden voor betaelinghe, ende de selve gededuceert sijnde van de somme van 10912 guldens ende 8 stuyvers, blijktt dat de voornoemde abdije noch schuldich blijft aen dese voorseyde aennemers de Lis ende Paternotte ter somme van 3363 guldens 19 stuevers ende 9 deniers, nemaer alsoo van dese leste somme noch moet afgetrocken worden den arbeyt den gonne Sieur Spillebaut

toegebracht heeft aen hunne wercken beloopende tot een hondert daghueren a vier schll. daeghs, ende bij dien tot een hondert ende twintigh guldens soo en blijft de meergeseyde abdijs aen de meer genoemde paternotte ende lis t'saemen maer schuldigh meer de somme van 3243 guldens 19 stuyvers ende 9 deniers.

D'onderschrevene, hun vergenoeghende inde geenarreerde betaelinghe aen hun gedaen door den heer ontfangher van de domeynen van St. Pieters van ses duysent twee hondert en vijftigh guldens ende oock in de gone van een duysent twee hondert acht en t'neghentigh guldens, acht stuyvers ende drij deniers over hun gedaen door den selven heer ontfangher soo over de schiprechten als over den brabantischen tol van brussel tot ghendt ende over hunne cote part ofte aendeel in de costen van den arduyn gecommen met waeghens mitsgaderers noch in eene voordere betaelinghe van een hondert en twintigh guldens soo vele over hun betaelt is aen sieur Judocus Spillebaut in het rectificeren ende ajusteren van alle het gone aen den arduyn defectueus bevonden was, Bekennen met het onderteekenen deser noch ontfanghen te hebben in volle quijtinghe van de somme van thien duysent neghen hondert twaelf guldens en acht stuyvers (soo vele is commen te bedraeghen de geheele leveringhe van den geseyden arquinschen arduen conforme het accord ende de metinghe hier vooren gevert) van den meergeseyden heer ontfangher eene somme van drij duysent twee hondert dry en veertigh guldens negenthien stuyvers ende neghen deniers ; bij dien verclaeren sij geene voordere pretentie te sullen nochte te connen formeren op wat pretext het saude moghen wesen, tot laste vande voornoemde abdijs tot date deser, actum ten comptoire van de domeynen, desen vierden Meert vanden jaere XVII<sup>e</sup> twee en t'sestigh.

Jean Lis - Nicolas paternotter.

mij present Jean-Bapt. Simoens, mij present Judocus Spillebaut.

Damp Ambrosius Pauwels ontfangher Generael onser abdijs sal valideren in misen van rekeninghe eerst de somme van thien duysent seven hondert twee en t'neghentigh guldens ende acht stuyvers ter causen hiervoren in het breede geenarreet, maeckende met de somme van een hondert ende twintigh guldens gebracht in het billet van sieur Judocus Spillebaut ende bij dien alhier niet te bringhen, de somme de welcke betaelt is geweest aen sieurs paternotte ende lis ; item sal aen hem noch valideren de somme van twee hondert en neghen en veertigh guldens sijnde de cote part ofte het aendeel deser abdijs in de costen vanden arduyn gecommen met waeghens, volghens de verdeelinghe ofte splytinghe danof gemaect door sieur Jean-bap<sup>t</sup>e Simoens met de voorseyde heurlieder paternotte en Lis, bij dien sal aen hem valideren in misen van rekeninghe ter somme van elf duysent een en veertigh guldens en acht stuyvers courant.

Gudwalus Abt van S. Pieters.

*Ibid.*, II reeks, nr 385.

1762, 5 APRIL. — ARCHITECT J.B. DEWEZ SCHRIJFT AAN ABT GULWALUS o.m. OVER DE TERRASSEN VAN DE PRELATUUR.

Monsieur

Une absence que j'ae fait et cause que je n'ay pas peu repondre à l'honneur de la votre, quand a vos terrasses, je ne juge nulement appropo de mettre la large terrasse en bas s'en qu'il en resouderoit deux grand inconvenient, premierement, les regles, et le bon gout voeuient que sur la plus belle terrasse soit posé la maison, affin que l'on soit frape du coup d'œuil en regardant par les fenetres, et sortent de la maison, ce qui ce pratique partout, 2<sup>e</sup> : en mettant la terrasse de 53 pieds en haut et celle de 63 suivant, il resou, qu'il ne resterois que 8 pieds y compris la charnie, de passage entre le derriere de votre Eglise et la fin de la terrasse pour servire de passage, c'est qui est une chose intolerable pour une maison comme la votre, quand aux escaliers je les aij marqué en rond veu que j'attendois comme-nous somme convenu, qu'il seroit fait en gason mais on peut les faire en pierres et y pratiquer une petite décharge pour les outilles comme je l'aj marqué dans le vieux plan ; j'avoue que la plus l'arge terrasse ettant la plus bas elle seroit plus prob pour la construction du jardein de vos, messieur, mais abaisser les terres 18 pieds de profondeur et a 8 a 9 pieds de la tour de votre eglice, c'est risquer que l'on ne tomb sur ces fondation et l'emouvoire, en outre comme j'aj l'honneur de vous le dire, entre votre tour et la 3<sup>e</sup> terrasse ce ne sera plus que un chetive passage.

J'ay remis le plan de l'escalier de l'infirmerie au taillieur de pierres d'arquenne il sont occupe a ij travaillier, quand a monsieur Bogard appaticair M<sup>r</sup> d'otrange qui vous presente son respect m'a dit qu'il n'y avoit rien a faire, je vous prie de mescroire avec veneration et respect

Monsieur

Votre tres humble et très soumis serviteur  
J. B. Dewez.

Bruxelle ce 5 avrille 1762.

*Ibid., II reeks, nr 74.*

1762, 29 APRIL. — BRIEF VAN CORNELIUS T'KINT UIT BRUSSEL AAN ABT GUDWALUS.

Seer Eerweirdigen Heer,

Ick hebbe UE. behanghsel dynsdagh gepasseert aen s'meyer gesonden om UE. te behandighen, en ick en twijfele niet oft UE. heeft het selve reets ontfange, het sal mijn plaisier doen te weten oft UE. Eerweirde daer content van is, want moet bekenne dat UE. veel goetheyt en patientie

gehadt heeft, ick hebber oock niet veel plaisier in gehadt, want het is ongelooftelijck hoe den schilder dit werck getreeneert heeft, als UE. in toecomende nog iets noodigh heeft, soo sal ick beter precausies nemen waerop UE. Eerweerdigheijt sigh betrouwe magh ondertussche hebbe de eere van met alle achtinge te sijn van UE.

Eerweirdige Heer.

UE. Dw. Dienaer,  
Corneius t'kint.

*Ibid.*, II reeks, nr 333.

— 102 —

1762, 21 MEI. — J. THOMAS LEVERDE MARMEREN SCHOUWEN

Etat des cheminée de marbre livrée au très Reverendisime Prelat abbé de S<sup>t</sup> pierre et etc. lez Gand par pierre joseph Thomas M<sup>re</sup> Marbrier à Beaumont en hainaut avait en argent courant de brabant envoieé le 21 mai 1762, Scavoir.

Une grande cheminée de marbre de St. Remis pour la grande antichambre au pris de vingt six livres de Gros de change...

florins courant 182 - 0 - 0

Deplus une cheminée de griotte rouge pour la grande place a manger au pris de cent florins cij...

100 - 0 - 0

Deplus une cheminée de puline blanc et bleux pour la premiere chambre audessus de la grande antichambre, deplus une cheminée de Grand rieu bleux gris de perle pour la derniere chambre du haut au pris de soixante dix florins chacune cij...

140 - 0 - 0

flor. 422 - 0 - 0

*Ibid.*, II reeks, nr 384.

— 103 —

1762, 14 AUGUSTUS. — AANVOER VAN HET BALKON.

Mijnheere van der vijnckt ontfanghen van de exempte Abdije van Sinte pieters nevens Gendt sal believeen soo goedt te sijn bij ordonnantie van den onderschrevenen te willen betaelen nege guldens aen jacobus Restio - voerman van Monsieur Lis over het haelen van het balconstuck dienende tot den nieuwen bouw.

Josephus van Duerne bouwmeester van de voorseyde Abdije.

Actum den 14 Augusti 1762.

Recue le contenu de cette,  
La marque de X Jacque Restio.

*Ibid.*, II reeks, nr 385.

## 1762, 16 AUGUSTUS. — REKENING VAN DOM AMBROSIUS PAUWELS.

... betaelinghe ... van wercken... (rub. 5).

1. ... aen Domin Cruyt, Beelthauder... 26 lb. 13 sch. 2 gr. (f<sup>o</sup> 4 v<sup>o</sup>)
2. ... aen pieter colman, beelthauder over leveringhe van aerbeyt...  
51 lb. 18 sch. 2 gr. (f<sup>o</sup> 5).
3. ... aen P. Thomas over leveringhe van maerbele schauwen  
55 lb. 12 sch. 3 gr. (f<sup>o</sup> 6).

Betaelinghe gedaen tot den nieuwen bauw, staende  
tusschen de comptoiren ende den dormpter (rub. 6).

4. ... betaelen aen diversche persoonen over daghueren verdient tot het delven van de fondamenten, afbreken vande infirmerije, afvoeren van het stalhof tot het ophoogen vande straete aende munckbrugghen, mitsgaeders het transporteren van aerde achter de kercke...  
1283 lb. 17 sch. 3 (f<sup>o</sup> 5).

...

betaelinghe... van diversche saecken (rub. 10).

5. ... aen Judocus Spillebaut over verschot van de stads incommende rechten van twee maerbele schauwen... 1 lb. 18 sch. gr. (f<sup>o</sup> 5).

*Ibid., I reeks, nr 2392.*

## 1763, 30 MAART. — ACCOORD VAN J. LIS EN N. PATERNOTE i.v.m. HET LEVEREN VAN ARDUIN.

D'onderschreven Jan Lis ende Nicolas paternote meesters steenhouders binnen de prochie van Arquenne wals Brabant bekennen veraccordeert te sijn met agreatie vanden Eerweerden heer prelaet vande Abdije van S<sup>t</sup> Pieters nevens Ghendt met Mijnheer van duerne als bouwmeester der vornoemde Abdije alles geleverd als volgt.

Alvooren alle de trappen.

2 trappen van 14 voette...	28 voette 't samen.
2 dita van 11 voet...	22
20 dito lanck 7, $\frac{3}{4}$ v. comt	146 $\frac{3}{4}$
1 dito l. 10 v. comt	10
11 dito l. 7 v. comt	77
1 dito l. 8 $\frac{1}{2}$ v. comt	8 $\frac{1}{2}$
1 dito l. 10 $\frac{1}{2}$ v. comt	10 $\frac{1}{2}$

comt t'saemen 302  $\frac{3}{4}$  voette accort.



a 20 stuyvers den streckenden voet comt...	f. 302 - 15 - 0
het groot palier ofte plancher vanden trap boven gelever vert aende coepoorte wanof de schipvrecht d'aennemer sal afgetrocken worden is 't accort a f 130 guldens ende naer aftrock van de selve schipvrecht beloopt tot...	f. 130 - 0 - 0
de twee palliers onder de gonne geconsidreert sijn son der eenige vrechten ofte transporten waer van de recht ofte transport van arquenne tot Gent betaelt is geworden door de voornoemde abdijs is t'accort suyver gelt voor de twee stuckx te sammen ter somme van...	f. 98 - 0 - 0
	<hr/>
	f. 530 - 15 - 0
de twee groote rampen ofte stuckx bij sijden de deure vanden inganck vanden souterrain alles op de conditien als vooren is accort a...	f. 112 - 0 - 0
de twee pedestallen van sijden de trappen op de selve conditien t'sammen...	f. 12 - 0 - 0
de twee ander pedestallen door d'aenemers gelever te aende coepoorte afgetrocken de schiprecht comt...	f. 14 - 0 - 0
alle de plinten soo van de rampen als ter sijden de selve te sammen lanck wesende 44 voetten accort a 35 stuy vers den streckenden voet comt...	f. 77 - 0 - 0
de twee montans vande deure vanden souterrain met den bogen inhoudende 12 $\frac{1}{2}$ voeten accort a 18 stuy vers den streckenden voet komt...	f. 11 - 4 - 0
de decklijsten vande rampen ende de twee stuckx bij sijden de palliers beneden te sammen lanck sijnde 28 $\frac{1}{4}$ voetten accort a 14 stuyvers den streckenden voet comt...	f. 19 - 16 - 0
	<hr/>
	f. 246 - 0 - 0
	f. 530 - 15 - 0
	<hr/>
Somma te sammen	f. 776 - 15 - 0

1764, 13 NOVEMBER. — BRIEF VAN P. THOMAS i.v.m. MARME-  
REN SCHOUWEN.

A Monsieur le tres reverendisime Prelat abbé de S<sup>t</sup> Pierre lez Gand.

Monsieur

La presente ce pour vous donner avis que l'on chargera demain les 15  
cheminées de marbre que vous m'avez ordonné de faire pour votre bati-  
ment neuf dont j'espere que les voitures ariveront chez vous a Gand  
dimanche ou Lundy prochain ou le mardy au plus tard je vous prie de  
paier la voitures suivant ma letere de voiture... j'ai l'honneur d'etre  
très respectueusement tout a vous avec offre de la continuation de mes  
cervices

Monsieur

Votre très humble et très obeisant serviteur

P. Thomas

Marchand marbrier a Beaumont en hainaut  
par Mons a Beaumont

Beaumont ce 13 q<sup>bre</sup> 1764

*Ibid.*, II reeks, nr 74.

1766. — REKENING VAN BEELDHOUWER D. CRUYT.

Gewrocht door mij Dominicus Cruyt beelthauwer.

Alvooren gewerckt door franchois de Love drij daegen en alf aenhet stuck sieraet van de deure van den nieuwen bouw...	lb.	0 - 14 - 0
Jan Cruijt gewerckt oock vier daegen		0 - 2 - 0
Jan van beuggenhautd gewerckt drij daegen en alf		0 - 14 - 0
Fransis van Roij gewerckt drij daegen		0 - 3 - 0
Alexander dubuson gewerckt drij daegen		0 - 12 - 0
Gemaectt dertigh casijn conzoolen daer aen gewerckt dertigh daegen door Jan van beuggenhautd		6 - 0 - 0

Vid. M. vanden haute hofmeester

Vid. L. De Villegas bouwmeester.

*Ibid.*, II reeks, nr 380.

— 108 —

1767, 25 JULI. — REKENING VAN SCHILDER E. VAN REIJS-  
SCHOOT.

Ten dienste van den heerweirdigen heer Proost van... S <sup>t</sup> pieters	
... schilderen ende vergulden aen de schauwe in de grote camere...	
met leverynghe van gaudt daer in begrepen.	6 lb. gr.
... twee barlieren boven de deuren in de voorschreven camere...	4 lb. gr.
	<hr/>

Somma in total wisselgelt 10 lb. gr.

Bij my ontfaen den inhoud deser bovenstaende requeninge, actum desen  
25 july 1767.

E. van Reijsschoot.

*Ibid., II reeks, nr 348.*

— 109 —

1769, 1 JUNI. — BRIEF VAN SCHILDER J.B. SIMONS OVER  
WERKEN UIT TE VOEREN IN DE ABDIJ.

Aen den Eerweerdighen Heere  
Mijn Heer  
Mijn Heer den Prelaet van S<sup>t</sup> Peeters in de abdije tot Gent

Brussel den eersten juni 1769.

Eerweerdighsten Heere

Groete UEw eerbiedelijck, my verheert vindende met Uew. brief van  
gisteren, hebbe d'eer van UEw te antwoorden, dat ick hope d'eer te  
hebben van UEw fresco werck af te maecken ende als dan van de andere  
wercken spreken; mijnen broeder ende sone connen in myne absentie  
onse andere werken vervolghen, vooders sal UEw ofte orders afwachten  
waer mede blyve

Eerweerdighsten Heere

UEd ootmoedighen onderdanighen dienaer  
J.B. Simons

myn adres tegenwoordigh is  
j.b. Simons woonende op het  
neuwlant achter Mijn Heer den borgemeester  
van der Dilft tot brüssel

*Ibid., II reeks, nr 76.*

— 110 —

1777, 12 OKTOBER. — REKENING VAN J. MATHURIN EN THIBAUT o.m. VOOR UITGEVOERD WERK IN DE BIBLIOTHEEK.

Recu de M<sup>r</sup> de Prevôt de S. Pierre lez Gand la somme de cinq livres de gros et dix escalins argent courant pour travail et ferrails livres pour la bibliotheque et autres choses au service de la Prévoté. fait ce 12 octobre 1777.

Jan Mathurin Thibaut.

*Ibid.*, II reeks, nr 329.

— 111 —

1777, 28 OKTOBER. — REKENING VAN VERGULDER J. PANNE.

Geweerkt voor Mijnheer De Clercq, Prost der Abdije van S<sup>t</sup> Pieters.

Item vergult de extremityten in fijn gaut twee couleuren aen twee bibliotheken a 25 Gul. ieder	f.	50 - 0 - 0
Item vergult in fijn gaut de extremitijten van eene schauwe benefens de lijste van de schilderije	f.	16 - 10 - 0
Item vergult eene kartelle in fijn ende valsch gaut benefens twee rosetten	f.	7 - 0 - 0
Item twee gordijn teerdels vergult in valsch gaut	f.	6 - 6 - 0
Item vergult twee lijsten in fijn gaut	f.	1 - 4 - 0
		<hr/>
	total f.	81 - 0 - 0

Den inhoud dese is mij voldaan, actum Ghendt den derden novembre 1777.  
Joseph Panné.

*Ibid.*, II reeks, nr 329.

— 112 —

1777, 30 DECEMBER - 1781, 4 AUGUSTUS. — BOUWEN VAN DE STUTMUUR SCHELDEWAARTS.

Etat des pierres des couvertures placées aubord de lescaut et livrées à l'exempte Abbaye de St. Pierre lez Gand par Gregoire Wincqz Maitre de carrié à Soignies, et dont la livraison fut faite pendant l'année 1777.

1777 Avoir livré 364 pieds des couvertures au fin ciseau de deux pieds et demi de largeur, de 9 pouces d'épais-

	seur à raison de deux florins deux sols par pied courant rendues a Bruxelles comme elles ont été payées à paternotte, maître de carrière à Arquenue. Somme	f. 764 - 8
	Pour l'import d'une voiture de chaux dont le voiturage à été payé au chartier...	29 - 10
	Pour deux pierres d'armoiries du frontispice de l'église de Swijnarde, qui n'ont pas été portées en compte dans le mémoire des pierres de la ditte eglise, dont l'import est de 39 florins chaque...	78 -
1779	En 1779 livré 404 pieds des couvertures à la pointe de 29 pouces de largeur 5½ pouces d'épessueur	
1780	En 1780 livre 127 pieds des mêmes couvertures dont la quantité pendant les deux années est de 531 pieds à raison de 35 sols le pied courant, somme...	929 - 5
1781	En 1781 livré deux courses des creches au fin ciseau dont chacune est de 68 pieds et demi de longueur faisant les deux ensemble 137 pieds de longueur a raison de deux florins quinze sols par pied de longueur...	376 - 15
	Pour 12 pieds des dittes creches en pierre bleu a raison de 6 florins 6 sols chaque les...	75 - 12
	Sousigné vidit Jac. van Gastel Rel. S <sup>ti</sup> Petri	f. 2253 - 10
	Recu	f. 1708 -
	Rest.	f. 545 - 10

Soe soussigné a reçu à compte de ce memoire en quatre payemens différents, la somme de dix sept cent, huit florins argent courant, dont la première quittance qu'il en a donné à Messieurs les receveurs généraux est datée du trente decembre dix sept cent septante sept. la 2<sup>e</sup> du 23 abril 1778 la 3<sup>e</sup> du 9 novembre 1779 et la 4<sup>e</sup> du 4 aoust 1781, ensorte qu'il n'est du pour l'import du présent mémoire de 2253 florins que la somme de 545 florins.

*Rijksarchief te Gent, Fonds der St.-Pietersabdij, II reeks, nr 385.*

— 113 —

1779, 16 JULI. — REKENING VAN STEENHOUWER J. SPILLEBAUT

Gevrocht en geleverd door Judocus Spillebaut meester steenhouder...

Den 16 July 1779 gevrocht tot 't maecken 2 maerbre taeffels

naer de nieuwe consolen 4 daegen comt 17 sch. 4 gr.

Geleverd den 28 Augusti 2 witte maerble consoltafels 4 lb. 4 sc. gr.

Ontfaen den inhaut deser, Judocus Spillebaut 1779.

*Ibid., II reeks, nr 348.*

## 1779 - 1780. — HEKELDICHT VAN DOM CORNELISSENS OP DE GEBOUWEN VAN DE ABDIJ.

...

Laet toe, dat ik, van dicht, gheel uw gebouw aenmerk,...

Als ik u soo aenschouw, abdijs in uw geheelen, ik vind buijten den haek al uw verscheijde deelen; ... qualijk ook geplaets sijn 't *abts gebouw* om dat de kerk voor uyt geen toegang hebben souw; neen; maer men heeft hier voor dees wooning willen bouwen, alleenelijk hierom, omdat men woud beschouwen een cleyn misbaekte deel van 't oud prelaets logist; en om soo cleyn gewin heeft men soo swaer gemist.

Wat seg ik hier gewin; dit oud deel naest de kercken (om met het nieuw gebouw te saem te konnen wercken) Door syn verandering van buijten en van binn, heeft wel een nieuw gekost; ... den abt, het hoofd van 't huijs; die sluyt men ver van daer, al of hij een abbé commendataire waer.

Daerom, exempt abdijs, soo lang gij sult laeten Dien hemel voor uw kerk, sal ik dien altijds haeten. ...

Den prost, die soude wel een reijtuig houden staen om daermé naer den coor of rifter toe te gaen. ik weet dat dit gebouw moet wesen afgesondert, om dat het Werelsch recht syn vonnis hier uijtdundert, ... had den bouw der *prosdije* gestelt geweest ter plaets der klermaekerije: ... het slaepgebouw, het geen bevat de moninckx cellen, heeft men seer onbedacht verr van de kerk gaen stellen: ... men moet van hier tot daer een straete verre gaen. in tegendeel men stelt de *boeksael'* hier dicht teghen, Die, als een studi- plaets, dient van de kerk geleghen, opdat men 't coorgesang of orgel niet en hoort, het geen den leser nu in dese saele stoort: Noch bovendien word hier den leser wel gequollen.

Door gallemdes gerucht der godsgeleerde scholle,

Die sonder steene vout' onder de bocksael' ligt.

Soo dat sij beyde syn buytén hun plaets gesticht

Noch erger 't *sieken huys*, waer stille rust moet wesen,

ligt net, maer al te waer, tot d'onruste verwesen

onder den cellenbouw, waer van 't geclop, gedruys,

door een clinkende vout neer daelt in 't siekenhuijs;

Maer 's sien, dit is hier maer geplaets voor corte tyden,

gemerkt dat men een nieuw heeft comen te bereijden:

Dit nieuw staet opgebouwt van over vijftien jaer;

Waer om word men daer in geen siekhuys noch gewaer;

Dit toont dan, dat het ook daer qualijk is gelegen,

en dit blijkt oppentlijk; de straet ligt er dicht teghen,

soodat, om enigsins het straetgedruys t'ontgaen,

De kaemers bottelijk recht in den noorden staen.

De kaemers al soo erg van de onfangerijen

Waer de papieren syn, die men wel mag bevrijen,

tegen de vochtigheyd en alderlijc nat,

Die liggen hier geglaets recht in het regengat.  
 Dit vremd comptoirgebouw (iet dat mij wel verwondert)  
 staet naest den rifter aen, en ligt er afgesondert :  
 D'ontfangers moeten hier langs d'oppenlocht naer toe,  
 en om een utsepot sy loopen hun alfmoe  
 't Is waer, exempt abdijs, dat 't huijs van uw comptoiren  
 noch langs geen schottelhuijs noch langs de cockx confoiren  
 een doorgang hebben mag ; maer waerom dan niet gheel  
 en gans het keukenhuijs geplaets in 't onderdeel ;  
 hoe kond het mogelijk syn (wanneer men ging opwerken  
 dees nieuw ontfangerij) dat men niet wouw bemerken,  
 dat dit oud gevelend een grooten kemel was  
 en dat het schottelhuijs hier geensins stond voor pas ;  
 hoe licht en was hier niet dit oud stuk afgenomen,  
 en een nieuw opgebouwt, 't geen over een kond komen  
 met 't vremdelings gebouw en de ontfangerije  
 die met dees gevel end hier liggen in een rey ;  
 hoe licht en kond men niet een voorsael hier in maeken,  
 om in *d'onfangerij* en *spreekkaemers* te graeken,  
 een voorsaele, die recht soud naer den rifter leen,  
 naer 't hofmeesters comptoir, naer t onderdeel met een,  
 Waer men gemakelijc gheel 't keukenhuijs kond stichten,  
 Dit had geweest, als nu, den rifter even dichten,  
 dit kond hier altermael seer lichtelijc geschien,  
 en men had claerlijc dan den ingang konnen sien ;  
 Dien vooren ingang had gebleken aen die saelen  
 veel claerder als dat men langs 't sandkot nu moet dwaelen,  
 Waer het *portieren huijs* dan hadde kunnen staen,  
 't geen nu den vremdeling moet verre soeken gaen :  
 Maer neen, dat gevelend blijft in het midden steken  
 om de vereensaemheyd van 't voorgebouw te breken ;  
 soo dat men voor 't convent een voorgevel siet staen  
 soo fraeij, als een oud hoofd met twee nieuw arems aen.  
 Ik laet dien kemel ook met de voorgaende vaeren :  
 want 'k sie, exempt abdijs, dat gij geen geld wild spaeren,  
 om eenen utsepot te maeken van 't convent.  
 tot eeken dat hij is syn rifter fundament.  
 Maer eventwel 'k en kan den kemel niet vergeten  
 Wegens 't portierenhuijs van het convent te weten,  
 het geen van sijne plaets soo ver gelegen is  
 Dit is een kemelken sonder gelijckenis ;  
 Voor u, exempt abdijs, waer al die vremdelingen  
 aenkomen om te sien uw wonderbaere dingen  
 het is ook wonderbaer, dat gij uwen portier  
 in plaets van aen de poort, een straete steld van hier,  
 Waerom is den portier buijten 't gesicht geweken ;  
 waerom aen de prosdij bij 'tcoetjenhuijs gesteken ;  
 is hij den deurwaerder van uwe coetjen dan ;

ofwel den inleijder van allen treffelijk man ;  
 gij kond ten minsten hier een cleyn portiersplaats stellen  
 aen uw convent, ofwel hier hangen eene belle,  
 op dat den vromdeling niet dwaelt langs uwen cour  
 gelijk aen het casteel, genaemt, den loosen boer.  
 Maer hier en valt er niet te bellen of te cloppen  
 De deuren van couvent staen voor en achter oppen ;  
 het slecht en arm volk weet hier wel door te gaen,  
 Waer voor een treffelijk man moet dickmaels blijven staen.  
 Wat voorders gualijk staet, wil ik niet overleggen,  
 ten is de pijn niet weird, van hier van veel te seggen ;  
 maer, niet te min, terwyl ik hier van buyten stae,  
 Soo ist dat ik noch eens de gevels gaede slae ;  
 Al hun gedaenten 't saem syn lappen tegen lappen  
 verscheijden en aen een ; en om niet veel te clappen  
 ik segge met een woord, dat hun gedaenten syn  
 gelyk een sotte kleed van eenen arlequin :  
 Een vierkantig gebouw (wie sou dit konnen prijsen).  
 geeft (op syn binnen pleijn) gedaenten op vijf wysen ;  
 men siet, in plaats van een, vijf voorgevels hier aen ;  
 Dees gevels al te bot tegen myn gevel slaen.  
 'k laet d'ander gevels daer met hun vrom aengesichten,  
 die konnen tusschen hun niet een goed order stichten,  
 en van 't nieuw *sieken huys* sijn gevel schijnt te swaer,  
 't waer veel beter, dat hij sonder pilaaeren waer.  
 Voors sou ik wel eens gaen in den couvenshof wandlen,  
 en der gelegenheyd van d'achterpleynen hand'len :  
 maer siet, eer ik er kom, ik moet een gat doorgaen,  
 waer mij den fellen wind seer licht ter neer kan slaen ;  
 Dees deurgat 't geen afsneet het siekhuys van de panden  
 sou men mogen voorwaer op voeten en op handen  
 doorcruijpen, als het wayet uyt uyt noordsch of oostersch kant ;  
 hier creygt men regen, sneeuw en haegel uyt d'eerst hand :  
 het is een hellegat, en dit niet tegenstaende  
 het geen den doortogt is voor dwers en achtergaende  
 en heeft geen deuren aen, dit helgat altijd gaept,  
 soo dat men lichtelijk een valling hier betaept.  
 Waerom, exempt abdijs, dit gat hier soo gaen maeken ;  
 is 't dan om dat langs hier de waegens souden graeken  
 aen back-of-brauweryj, of aen den aerd der scheld?  
 hier toe en dient er niet dit hellegat gestelt :  
 Maer hier toe dient er wel een achterpoort ter straeten,  
 waer door men uijt en in kan alle stoffe laeten  
 die nu dwers door 't couvent syn doorgang hebben moet,  
 hetgeen aen gheel uw huys veel ongemaeken doet.  
 Nu dan, ik vlieg er door, den wind is in den westen,  
 Da'k mij niet tegen hiel, ik vloog hier ook ten lesten,  
 gelyk cadet den myl, tot in de Schelde toe,



maer hola! ik ben mijn leven noch niet moe,  
 Ik vlucht seffens ter zijd ; en 'k sie de *achterpleynen* ;  
 maer ik en sie hier op noch geen couvents hof scheynen,  
 ik loop de pleynen door, ik spie ten allen kant,  
 maer ik en vind hier niet als een verweste landt.  
 het is wel wonderlek, dat gij, exempt abdye,  
 Dien ruijmen achtergrond laat liggen als een heije,  
 en dat gij, in de plaets van in een schoonen tuijn,  
 uw wandelingen geeft op heuvel, dael en puijn,  
 hoe cleyn een clooster zij, daer is niet een, soo 'k meene,  
 't welk geen couvents hof heeft ; en hier en is'er geene  
 op soo een ruijmen grond, noch boom, noch haeg, noch bank,  
 Waer men hier hebben kan den schoonsten wandelgang.  
 in plaets van schoon plantsoen geplant op weys van dreven,  
 wiens waeijers in elkaar een frische schaduw geven,  
 men siet het brandhout hier besletsen een groot pleyn,  
 al even of het hier een wildernis moest syn :  
 Dien muur, dien plompen muur van twintig voeten dicken  
 (waer op een wandling is om in de sonn te sticken)  
 had moeten syn gebouwt met een diep hologicheyd,  
 Daer in had men dit hout in 't drooge dan geleijt ;  
 Als het te laete was, is men dit wijs geworden :  
 Maer waerom desen muur geplaets buijten 't goed orden?  
 men kond' ten minst voorsien, dat hij moest in den haek  
 van uwe kerke staen ; dit was een claere saek :  
 Maer neen, exempt abdiij, gij woud dit niet beletten,  
 gij woud dit clompig werk op ouwden grondsteen setten  
 van den voerstaenden muur ; maer siet hoe nut dit was,  
 Daer quam niet eenen steen van gheel dien grond te pas.  
 Ik heb U buytenwaers nu wel genoeg bekeken,  
 laet toe, exempt abdiij, dat ik mijn neus gaen steken  
 in uw inwendigheyd.  
 Ik treed langs dien kant  
 waer 't eer een straete schynt als eenen cloosterpand.  
 Voors, waer ik hier toegae, 'k moe op of neder stappen,  
 mijn denkt, dat het hier is d' abdiij van à la trappen :  
 Wil ik ter rifter gaen, 'k moe trappen op of neer,  
 en soo ist van gelijk, alwaer ik mij toekeer.  
 Dees wel getrapt abdiij is seker gradueele  
 maer voor een ouderling veel trapgang is te veele.  
 gaen ik ten rifter op, ik naer de trappen soek,  
 syn besten trapgang is langs eenen donkren hoek :  
 Wat vremd' ingang vind ik langs boven en langs onder  
 voor soo een schon eetsael ; dit schijnt een ieder wonder ;  
 Dees *eetsael* is een ruym en schoon verheven vat  
 en synen ingang is gelijk een muyesen gat.  
 Dees eetsael rijckelijck verciert met schilderijen  
 met landschappen gevoegt tusschen schreynwerkerijen,

die schynt mij Koninglijk ; maer als 't ik wel bespie,  
 Dees schoone landschappen ik gans bedorven sie,  
 Wel hoe, exempt abdy, hebt gij laeten bederven  
 soo menig meester stuk (wiens naeme noijt sal sterven)  
 door 't ongeleerd pinceel van een cloddenier?  
 g'hebt waerlyk dan geset den ezel aen de lier.  
 Het geen ik hier wel vind, is de verbeeltenisse  
 van ider schilderij ; elk geeft beteeknisse  
 Van eten en van drank des ouds en nieuws verbonds,  
 het geen seer wel verwekt het openen des monds :  
 Maer op 't gewelfsel mogt men dit niet vertoonen ;  
 in de verheven locht en stelt men noijt personen  
 op eenen aerden grond ; dit is een vreemden schijn ;  
 een opgaende gebouw moest hier geschildert syn.  
 Ik gae langs boven, voors en in de *boeksael* treden,  
 hier soud ik menig ur' met lust kunnen besteden  
 moest ik niet voordr gaen ; want 'k vind' er schoone stof ;  
 het is hier van 't couvent den waeren bloemen hof.  
 Al, wie geleertheid mint, moet hier niet lange zoeken  
 om menig nutte bloem te plucken uijt de boeken ;  
 maer desen bloemenhof, is noch geen bloemen perk,  
 hela! hier nog onbreekt soo menig schoon nieu werk.  
 Dees vat staet mij wel aen, maar niet 't formaet der kassen,  
 in slingerende werk en kan geen boek wel passen ;  
 had 't order iöniq rontom de sael gegaen,  
 de boeken hadden dan geslotten kunnen staen.  
 Dit vat, wyd, diep en hoog, kond dit soet order lyden,  
 Selfs een pilaeren rot uyt strecken langs weer zyden,  
 die eenen bovengang kond draegen bovendien,  
 Waer men een tweede plaets voor boekkassen moest sien ;  
 Dan had men sonder vrees, den hoogsten boek genomen,  
 Dan had men geene leer gevaerlyk opgeklommen  
 gelyk men nu moet doen ; dan had dit schoon hoog vat  
 Voor menig nutten boek noijt plaetsgebrek gehadt.  
 Maer waerom laet men hier 't gebruyck der hooge leeren?  
 mag men niet sonder schroom met 't hoogste boek verkeeren?  
 Wel hoe! exempt abdy, wel, steekt die leer op 't dack,  
 en stelt hier langs weer zyd' een roll' trap tot 't gemack.  
 Hier mé laet ik nu daer dees kostelijke saele,  
 Wat dat' er voors gebreckt, ik hier niet op en haele,  
 Ik dael' de trappen af, en treed' de *slaepsael* in ;  
 hier sien ik een schouwkot uijtschijnen aen 't begin,  
 Voorwaar een gheel schouwkot ; want ik vind' hier  
 een schouwe die gheel de plaets bevat ; hoewel dees plaets is nouwe.  
 Sij dient aen het gemeijnt' voor den gemeenen heert :  
 Wel is 't gemeynte dan geen beter viersteed weert?  
 't is Waer, exempt abdy, g'hebt veertien kaemers boven  
 elk van een schouw voorsien ; dit nut werk is te loven,

maer is de jongheyd dan, die dit nut niet en heeft,  
 niet weirdig dat men haer betaemer viersteed geeft?  
 Eij dan ; 't is ongereymt, dat weide treffelijk' heeren  
 in een vuyl donker kot te saem moeten verkeeren  
 en dat het brandhout selfs in menig kaemer light  
 waer men een warmplaets gemacklyk had gestigt.  
 Ik vlucht dit vagevier, ik gae liever aenmerken  
 uw schoon hemelsche kerk het pronkstuk uwer werken ;  
 en om dit wel te sien, ik moet de voordeur in ;  
 nochtans het buytenwerk ik vooremael versinn.  
 Deës kerk, wel opgebouwt in 't order der Romijnen...

Daerom, ten negensten, steekt dese vodden (schilderijen die de tribune van het koor sluiten) buyten ; men moet, en ook men kan, dees openheden sluijten met konstig basrelief ; mits men d'occase heeft, doordien dat Geerards noch in dese konste geeft. Daer is geen schoonder plaets om syn werk te verheffen, waerop den bovendag soo wel soud kunnen treffen, als wel in desen coor : dat men dienen meester dan versoeke tot dees werk, terwylen men noch kan. en met syn konstig werk dat men stopt van gelijken de neervensters ter zyd die bottlyk oppen blyken in 't cruysvat van de kerk ; soo sal den basrelief, tot grootsheyd van dees kerk, ook groots staen en de lief...

nu moet ik voorders sien de *woning des prelaets*, Die, soo ik heb gemeld, seer bottlyk is geplaets : eerst schynt den ingang hier 't gebouw in twee te breken.

den ingang trekt sig in, in plaets van uijt te steken ; 't schijnt, dat men niet altijd hier drooghe mag ingaen, want op geen veertien stap en kan de koets hier aen ; heeft men den ingang dan soo konstig willen maeken, om, soo wanneer het vriest, als cruyppend in te g'raeken?

Voorwaer een schoone sael vlak onder 't hemels dak, die, noodig binnen huys, hier dient tot ongemak als ik nu binnen kom, 'k moe naer den trapgang soeken om tot den abt te gaen ; den opgang staet in d'hoeken net als een dérobé, in plaats van op de sael ;

sulk toegang tot den abt is niet abbatiael. Doorsien ik gans syn huijs, ik moet er uyt besluiten

dat het sulckx niet en is als dat het schynt van buyten :

want menig borgerman, ten aensien van syn staet, is veel beter gehuest, als desen prins prelaet.

Hier is geen plaets genoeg voor and'ren prins of Conning,

die somtyds in dees huijs moet nemen syne wonning

met gheel syn groot gesleij ; hier is niet een sallet

waer in gevoegelyk een eetmael word geset,

hier is ook schaers gemack, een seer weynig gerieven

maer veel kemels te sien ; doch, als 't den abt sou blieven,

de kemels al te gaer die waeren haest gedoodt,

den middel is seer licht ; sijn schatkist is seer groot.

Maer volgens dat ik hier (in sijne sael) kan mercken,

den abt is van goe wil, om al de kemels wercken  
 ten gronden af te slaen : want ik sien hier voor mij  
 het voorwerp ofte plan van eene nieuw abdij.  
 als ik nauwkeuriglyk dit plan gaen overloopen,  
 ik vind' er grootsheyd in, maer ook kemels met hopen ;  
 en volgens dat mij denkt, dien grooten architect  
 heeft den gezonden staet der munchen uytgegekt :  
 men heeft seer wel gedaen van dit plan te verwijzen  
 en dat dit niet en dient, kan 't eerste werk uytwysen.  
 De nieuwe *infirmierij* die met veel kemels staet,  
 sy roep van over lang : dat men niet voors en gaet,  
 Maer ik vind ander plans hier hangen in een kaemer  
 gemaekt op beter wyz' en ook veel aengenaemer ;  
 den jongen architect, die dese plans opgeeft,  
 toont hier, hoe jong hij is, dat hij ryp oordeel heeft,  
 Hij geeft hier menig plan, 't geen weirdig is geprezen,  
 waer uet men kiezen kan, 't geen 't beste schijnt te wesen ;  
 en naer een rypen keus, en dient er anders niet,  
 als dat men van het puyk een goet uijtwerksel siet.  
 Wel aen, exempt abdij, wilt 't beste plan uytkiezen  
 en stelt het in het werk, wilt geenen tijd verliesen ;  
 gy gaet nu soo lang groot van menig soete plan,  
 en men siet tot nu toe niet eene vrucht hier van :  
 waer toe dan in de locht gebouwt al die casteelen,  
 waervan men het gebruyk op d'aerde niet kan deelen?  
 Wel aen, exempt abdij, bouwt u met cloeken moedt  
 een woonst op 't aerderijk, de gon u eer aendoet :  
 Wel aen, exempt abdij, wilt met'er hand beginnen  
 hetgeen gij menig jaer gemaekt hebt met de sinnen ;  
 Wel aen, exempt abdij, begint het lang bedacht  
 en dat het van 't begin ten eijnde word volbracht.

Finis coronat opus sed  
 Nisi Dominus aedificaverit domum in Vanum  
 laboraverunt, qui aedificant eam. psalm 126

*Archief der St.-Baafskathedraal te Gent, Fonds der St.-Pietersabdij, XXVII  
 71 ; cfr. Gabriel Celis, De gebouwen der Sint-Pietersabdij een bekeldicht  
 in 1777, in : B.G.O.G., Gent, 1919 ; pp. 110-117.*

— 115 —

1779-1780. — DOM E. MALINGIE BESCHRIJFT DE ST.-PIETERS-  
 ABDIJ.

L'édifice de la Prevauté

...

A l'entree se presente l'escalier pour monter aux grandes salles des deux colleges qui sont au premier étage avec leurs greffes respectifs et la vierschaere,... Il y a une assés belle cave... (pp. 15-17).

Vers l'orient (du cloître) est la sortie au... de la promenade qui y conduit par un vestibule dans lequel se trouve l'entrée de la classe de theologie, longue de 37 piés, et large de 17 piés ; ... (p. 20) ...

Le jardin du grand *cloître* qui est à l'usage des novices est entoure de 28 grands chassis de pierres sur les vitres desquels etoient très bien peinte la vie de St-Benoit ; ornée de très beaux vers en latin relatifs aux miracles que Dieu a operés par ce grand saint. Le tout existait encore en bon état l'an 1730. Mais depuis plusieurs carreaux de vitre sont brisés soit par grelle et les vents, soit par des polissons qui faute d'ordre, jouoient souvent dans le cloître à la balle, et aujourd'hui il n'existe presque plus rien (pp. 21-22).

Au coté méridional du dit cloître est le *refectoire*, qui bati par le grand Schaijck sur des caves enormes, et le vieux refectoire de l'ancienne abbaye, s'éleve comme une église. On peut dire que son vaisseau est un des plus amples et des plus superbes de l'Europe en son genre, ... le lambris, soutenu de 26 pilastres de l'ordre corinthien s'eleve à une hauteur prodigieux il est entouré d'une boiserie de dix piés d'hauteur laquelle ainsi que les pilastres sont peints en vert, et dons les bordures sont dorées. Dix fenêtrés fort grandes en forme de celles qui sont dans les Eglises, donnent jour sur dix beaux tableaux de paysages placés entre les pilastres, parmi lesquels tableaux il y en a trois qui excellent, l'un de Vadere, et les deux autres de Van Uden ; ceux qui forment le fond et le lambris, sont du sieur Simons de Bruxelles. Le pavé est parqueté en marbre (pp. 32-33).

...

Il y a dans le *refectoire* un escalier de 8 degrés par ou on monte à un corridor qui donne sur le jardin des novices. Les portraits des Papes depuis Leon X jusqu'à Pie VI actuellement regnant y pendent ...

... la très belle *bibliotheque* que l'abbé Standaert a fait construire l'an 1753 dans le vieux dortoir de l'abbé Schaijck ... Elle est très riche et fort charmante tant par la belle boiserie que par la pretieuse colection de livres. 17 grandes armoires et 4 petites artistement travaillées en beau bois de chene brillant d'un beau vernis jaunâtre ... Au dessus des armoires sont enquadrés 9 beaux bas-reliefs du fameux Geeraerds d'Anvers, qui y a scu si bien menager les ombres et le jour que plusieurs le prennent pour des bas reliefs travaillés en bois. Ils representent les belles sciences. Le plat-fond peint par le sieur Simoens de Bruxelles dans un ton argentin relevé beaucoup d'éclat de cette salle par le beau coloris qui y règne ; d'un coté sont représentés par une belle elevation d'architecture les plus celebres auteurs de l'ancien testament, et de l'autre coté sous une pareille élévation, ceux du nouveau Testament au milieu préside dans une éclatante gloire le Saint-Esprit (pp. 35-37)...

Pour ce qui regarde le terrain qui nous sert de promenade, ... est bordé d'une muraille d'une épaisseur enorme ; elle a été construite pour soutenir le poids de la tour et de l'Eglise, des experts soutiennent que cela n'étoit

aucunement nécessaire, cette muraille de 20 pieds d'épaisseur ; ... est à rase de terre et tellement haute que la chute seroit mortelle.

En 1779 et 1780 l'abbé fit construire sous les dites promenades des caves énormes tant par leur grandeur que par leur solidité, elles sont si grandes qu'un chariot à deux chevaux peut facilement y tourner, deux servent à y mettre le bois à bruler, une autre pour la chaux, une quatrième pour la houille, et encore une autre sert pour écurie pour 30 chevaux, il est facheux que l'eau dans celle ci penetre en plusieurs endroits de la voute, ce qui la rend asses humide, aussi on ne s'en sert qu'en des cas de nécessité (pp. 70-86) ...

Ce fut aussi la même année qu'on a démoli la petite mais pesante tour qui étoit audessus du refectoire... (pp. 106-107).

*E. Malingié, Le livre des Jours, Universiteitsbibliotheek Gent, bs. B.G. 11201, D.I.*

— 116 —

1780, 12 MAART. — SIMONS SCHILDERT EEN SCHOUWSTUK VOOR DE KLEINE EETKAMER.

Dheeren ontfanghers generael onser Domainen sullen betaelen aen mijnheer Simons van Brussel de somme van ses ponden grooten wisselgelt over eene schilderije door hem geschildert dienende voor het schouwstuk in onse cleyne eetplaetse, ende mits dese onse ordonnantie ende sijne quitantie sal aen hun de selve somme valideren in misen van rekenynghe ons Toorconden desen 12 Martij 1780.

Gudwalus abt van St. Pieters.

Ontfanghen den inhoud deser.

Simons.

*Ibid., II reeks, nr 333.*

— 117 —

1780, 3 MEI. — F. DE SMEDT LEVERT HOUT VOOR DE LAMBRIZING IN DE PRELATUUR.

Voor de boiserie van onse groote zaele nevens onse capellekamer.

Ghelevert door ferdinandus Desmedt aenden heerweerdigen heer prelaet vande abdije van St. pieters nevens Gend op den 30 Meye 1780, soo als volgt.

Ghelevert elf een snedele lanck 14 voet extre delen  
 a 56 stuyvers per stuck 5 lb. 2 sch. 8 gr.  
 ghelevert eenen twintigh een snedele lanck 15 voet

extra delen a 52 tig. stuyv. par stuck	9 lb. 2 sch. gr.
ghelevert seven een snedele lanck 12 voet extra delen a 48 stuyvers par stuck	2 lb. 16 sch. 0 gr.
ghelevert vijf een snedele lanck 10 voet extra delen a 40 stuyvers par stuck	2 lb. 13 sch. gr.
Ghelevert ses twee snedelen lanck 14 voet extra delen a 16 stuyvers par stuck	3 lb. gr.
Ghelevert dry twee snedelen lanck 12 voet extra delen a 52 stuyvers par stuck	1 lb. 6 sch. gr.
Ghelevert twee tweesnedelen lanck 10 voet extra delen a 44 stuyvers par stuck	0 lb. 14 sch. 8 gr.
Ghelevert acht pakken blafonlatten lanck 14 voet a 40 stuyvers par pack	2 lb. 13 sch. 4 gr.

Comt te saemen in courantgelt 26 lb. 8 sch. gr.

Vid : M: van den Haute hofmeest.

Ontfaen den inhoudt deser ses en twintigt ponden acht schellingen courant, actum 21 Septembre 1782.

ferdinandus De Smedt.

*Nota*: dese deelen sijn tot extra dieren prijs gerekent : dus bij desen man niet meer te coopen, hij woont buyten de Petricelle poorte op de zaete.

*Ibid.*, II reeks, nr 161.

— 118 —

1780, 11 JUNI. — SCHILDER J.B. SIMONS VRAAGT AAN ABT G. SIEGER UITSTEL VOOR DE FRESCO'S VAN HET KASTEEL TE ZWIJNAARDE.

Eerweerdighen Heere Prelaet.

Hope UE. dese met gesontheit sult ontfanghen alsoo UE. mij believen te ordoneren in dit saisoen de mueren op nate kalck tot Swijnaerde te schilderen, en hebbe ick dat niet wel konnen doen, alsoo ick eenighe schouw stucken hebbe moeten schilderen voor sijne konincklijke hoogheyt ende daarmede den tijdt verlopen sijnde ; soo hope UE. sal te vrede sijn van een maent uytstel om eenigh begonst werck af te doen hope d'eer te hebben UE. alsdan tot UEd. contentement te dienen waer mede blijve Eerweerdighen Heere Prelaet.

UE. ootmoedighen en onderdanighen dienaer.  
J.B. Simons.

*Ibid.*, II reeks, nr. 332.

— 119 —

1780, 17 NOVEMBER. — BRIEF VAN M.C. HAUMONT AAN HAAR ZOON ARCHITECT WINCQX.

Monsieur Wincqx architicq de la cour et gard du corps demeurand au quieu de la reu des carmeuriets a Bruixelle.

Soignies le 17 novembre 1780

Mon cher fils,

Si je navoit eu crainte de vous aimpatienter jeauroit differez a vous repondre au scujets des couverture de l'abaye de St. Pierre elle ne vous auroit été remiese que le commencement de la semaine prochainne, elle pense me furnie lidaie de vous repondre plustot pour vous faire parvenir létat de couvertures que nous avoints livre en 2 année qui et 79 et 80 savoir 404 de lan 79 et 80 - 127 le prix ne pas marqué vous avez vous meme que vous nous avez rendue le prix qun nomez pater de feluij avoit fait qui étoit de 50 ou 51 patars rendu a leurs destinaision vous ferez le tout pour le mieux tant quar domestique il madit que vous luij avoit conte une couronne et demie a ce scujets j'aij mie une seauegard avec huy nous esperonts vous faire parvenir le reste dofetiers le comencement de la semaine prochainne nefent que le tems mauvais pouroit nous l'empaicher pour toutes ce qui regard vos ripe ne doute pas de ma vigiliance. Je finie en hate en vous donnant notre benedictions de père et de mere.

M.C. Haumont.  
votre mere.

*Ibid., II reeks, nr 385.*

— 120 —

1786, 11 SEPTEMBER. — REKENING VAN BEELDHOUWER N. LAGEIJE.

Gewerckt ten dienste vanden ... heer Prelaet ... door N: Lageije, beeldhauder binnen dese stad, aen eene bilioteque.

Peelman 5 dagen a 4 schell. par dag	L. 1 - 0 - 0
La haije 6 dagen a 4 schell. daegs.	1 - 4 - 0

Vidit jac : van Gastel, Prel. S<sup>ti</sup> petri.

*Ibid., II reeks, nr 329.*



— 121 —

1786, 30 SEPTEMBER. — REKENING VOOR 'T VERGULDEN VAN DE BIBLIOTHEEK.

Gevroght door mij J. Panné ten dienste van ... mijnheer Seiger prelaet...

Vergult in ducate gaut het ornament van acht bolen uytgespaert in couline bois d'aquajou benefens vergult in twee coupleuren vier ornamenten, dienende alles voor eene bibliotheque.

tsamen f : 11 - 4 - 0

*Ibid.*, II reeks, nr 329.

— 122 —

1810, 26 FEBRUARI (?). — KORTE BESCHRIJVING VAN DE GLASRAMEN VAN DE KLOOSTERPAND.

Les vitraux du cloître de l'abbaye de S. Pierre à Gand faits en 1626 et 1627, ainsi que la porte l'année mise sur chacune d'icelle ; dans le haut étaient les armes de l'abbaye, soutenus à droite par une cigogne et une crosse passé derrière ; l'écu, celui de l'abbé de ce tems, mis à côté est surmonté d'une mitre et une crosse passé dedans avec la devise „Vincitur fama virtutibus”, et celle de l'abbaye : „Pour Bien” ; ces écussons qui étaient d'une pièce sont otés.

Ces vitraux, qui représentaient apparemment en médaillons quelque événement historique, représentent pour la plupart des festins et des bouquets de fleurs et de fruits, qui quoique tout brisés et dépareillés, font assez voir qu'ils étaient bien exécutés ; ces couleurs en sont très vives et supérieurement conservées.

*J.F. de Laval, o.c., D. II, p. 55, Univ. bib. te Gent, hs nr G. 11515.*

— 123 —

608(sic) - 1811. — BESCHRIJVING VAN DE SINT-PIETERSABDIJ.

1798

1. 10 October is geel de abdye met het *cartier van den prelaet* op gelyken en in 6 kooppen verdeelt om in het departement verkocht te worden.
2. 12 October syl al de boeken van de *biblioteken* getransporteert naer Baudeloo.
3. 30 October is door Mr van Poeke gereserveerd de schilderye en de boeseringe als ook den maerbelen vloer van de *reifter* als ook de biblioteke met den plance

4. 4 November heeft men begonst in den *reifter* aen den marbele vloer die gesteld is onder de kerke in den kelder en de schilderye en del het houdwerk moest naer Baudeloo getransporteert worden.
5. 12 December mynde het werk volck te beginnen breken aen de *biblioteke* maer en syen niet begonst.

1799

6. 2 Juny hebben sy begonst te transporteeren al het haute werk van den *reefter* naer Baudeloo de schilderye syn niet getransportert
7. 2 Juny heeft mynheer van Poeke een petitie aen de administratie ingedient war by hy hun aentoint de reden om het gebouw met de *bibeloteke* te laeten staen voor profyt van de republique seggend dat nu alles gemaekt is en welgeplaetst by den museum onverlet gelaeten al de ander gebauwen
8. 17 Juny was den baes Kolpaert besig met syn werck volck in het *cartier van den prelaet* met opbreken al de planceen, de deuren, sanbarans als ook al de loodgoten en slaepers op te nemen al de syde van prostddye en alles te transporteren met syenen waegen naer syn huys om aldaer te bewaeren voor de Republique of op rekeninge van syn pretenten.

1801

9. In September was het werk volk van S<sup>r</sup> Pison grootelyk besig met de *biblioteke* af te breken als ok den plans om die te plaetse in de kerk van Baudloo.

1811

10. 11 Juny is op de Meyerye by soumise verkocht om af te breken en al de materialen wiren (leemte) de batimenten di voor de kerke stonden: het *kartier van den prelaet, prosdye*, stallen, remise etc. den [2 juni?] 1727 syn gebouwen.

Den kooper is geweest J. Rosiest geampuloierde op de myerye voor de somme van 16 100 frans de 17 sen sy begonst te breken.

*Stadsarchief te Gent, notd's Frans de Potter, St.-Pieters, 510, nr 1.*

GEDEELTELIJKE LIJST VAN DE ABTEN<sup>1</sup>

Fulcro de Rijcke	1320-1337
Jan IV van Pitthem	1337-1375
Boudewijn II de Grutere	1375-1384
Jan V de Rijcke	1384-1387
Geeraard III van Munte	1387-1390
Geeraard IV van Leeuwaerde	1390-1412
Jan VI van Mayeghem	1412-1422
Burchard van Munte	1422-1442
Jan VII Haesbijt	1442-1443
Filip I Conrault van Polignac	1443-1471
Filip II Conrault van Polignac	1471-1490
Jan VIII van Cauwenbergh	1490-1517
Geeraard V van Cuelsbrouck	1517-1555
Frans van Helfault	1556-1567
Gisleen de Temmerman	1570-1581
Lambrecht Hubeert	1582-1595
Frederik van Ive	1596-1597
Columbanus Vrancx	1597-1615
Joachim-Arseen van Schayck	1615-1631
Geeraard VI Rijm	1633-1636
(Kasper Vincq)	(1643-1650)
Antoon I Engrand	1650-1654
Amand Hovelinck	1656-1679
Robrecht IV Willocqueau	1680-1682
Maurits Verschueren	1684-1712
Emiliaan Cruycke	1716-1719
Antoon II Musaert	1720-1730
Filip III Standaert	1730-1759
Gudwalus Sieger	1760-1789
Marten van de Velde	1791-(1820)

(1) Ph. Schmitz, woord „Blandin”, in : Mgr. Baudrillart, Dictionnaire d'Histoire et de Géographie Ecclésiastique, D. IX, Parijs, 1937.

# DIE ANGABEN GALBERTS UBER PERSONEN UND GREMIEN DES „OEFFENTLICHEN RECHTS“ IN FLANDERN 1127

door

W. von GROOTE

In seinem Bericht über die Ermordung des Grafen Karl, 1127, macht Galbert nicht nur mehrere Angaben über die Gerichtsorganisation Seeflanderns in seiner Zeit, sondern er nennt auch verschiedene Gerichtspersonen und -gremien, die, wie üblich, gleichzeitig Verwaltungsfunktionen und teilweise auch militärische Aufgaben wahrnahmen<sup>1</sup>. Diese Angaben konnten trotz vieler wertvollen Arbeiten<sup>2</sup>, die gerade in den letzten Jahren das Thema „Galbert“ berührt oder behandelt haben, noch nicht alle eine befriedigende Erklärung finden.

Das gilt für die Beteiligten an der ersten Schwurgemeinschaft vom 27. März 1127, die das Zusammenstehen von Stadt und Land, von Bürgerschaft und Ritterschaft, in der Frage der Neubesetzung des Grafenstuhles begründen sollte<sup>3</sup>. Es gilt aber auch für die „scabini et iudices“ terrae<sup>4</sup>, von denen Galbert an mehreren Stellen spricht, und für den verschiedentlich erwähnten „magnus praeco“<sup>5</sup>. Bei der Schilderung der Eidleistung spricht Galbert von „meliores“ der Stadt Brügge auf der einen Seite und von einem ritterlichen Schöffen und elf anderen „milites“ als Vertretern der ländlichen Ritterschaft auf der anderen Seite. Als Vorgesprecher des gut formulierten Eides fungiert ein „iudex“. Alle diese Teilnehmer, beziehungsweise Teilnehmergruppen sind offenbar alte und stehende Einrichtungen gewesen: sie waren sofort verfügbar, und über ihre Bildung ad hoc wird nichts gesagt. Ihre Vertretungskompetenz ist unangefochten, und König, Graf und Barone akzeptieren sie widerspruchsfrei als Partner und Mitwirkungsbefugte. Bei den Verhandlungen mit der Stadt Gent und den „Flandrigenes circa nos“ am 31. März über Annahme oder Ablehnung der Grafenwahl traten die Bürger Brügges zu zwölf auf<sup>6</sup>. Die Abordnung der „milites“ war hierbei auf 20 verstärkt worden.

(1) Zitiert wird nach der von H. Pirenne besorgten Ausgabe „*Le meurtre de Charles le Bon*“, Paris 1891 - hinfert zitiert „G“ mit Kapitelzahl.

(2) Insbesondere E. Warlop, *De vorming van de grote Schepenbank van het Brugse Vrije* in: *Standen en Landen* 44, 1968: R.C. Van Caenegem, *Galbert van Brugge en het recht*, Brüssel 1978 (Mededelingen van de Kon. Acad. v. Wetenschappen, Letteren en Schone Kunsten van België, Kl. Letteren, Jg. XL, Nr. 1); Derselbe, in der Einleitung zu Galbert van Brugge, *De moord op Karel de Goede*, vertaald door A. Demyttenaere, Antwerpen, Mercatorfonds 1978. Die Frage der Schwurgemeinschaften bei Galbert hoffe ich demnächst in einem weiteren Aufsatz behandeln zu können.

(3) G 51

(4) G 103, 110

(5) G 50, 111, 116

(6) G 3

Der Versuch einer weiteren Klärung, der hier unternommen wird, stützt sich vornehmlich auf Vergleiche mit den Verhältnissen in den Nachbargebieten Seeflanderns, darunter den friesisch bestimmten Provinzen, die nördlich anschliessen, und in den Räumen im Reich, die zur Zeit Galberts mit flämischen Siedlern besetzt wurden<sup>7</sup>. Eine vergleichende Heranziehung Frieslands scheint gerechtfertigt, da der friesische Einfluss auf die Zustände in Seeflandern unbestritten ist: War doch Brügge auch der Hauptort für Seeland westlich der Schelde<sup>8</sup>, und reichte doch der Machtbereich des „Friesenbistums“ Utrecht bis an den Sinkfal<sup>9</sup>. Tatsächlich nahm die kirchliche Ordnung nicht immer Rücksicht auf die politischen Grenzen: Da die Neubesiedelung und Christianisierung nach den grossen Überflutungen, welche die Landkarte wesentlich verändert hatten, von Süden her erfolgte, während die ursprüngliche friesische Landnahme von Norden her vorgeschritten war, konnte ein Streit um die bischöfliche Zuständigkeit ebensowenig ausbleiben wie eine Auseinandersetzung um die politische Zugehörigkeit. Der Zwist um die Kirche in Sijsele und um die Marienkirche in Brügge ist bekannt. Auch über Oostburgs und Wulpens Zugehörigkeit bestanden Zweifel<sup>10</sup>.

Für die wirtschaftliche und soziale Situation des Gebietes, das nördlich Brügge nach den Überflutungen des 11. Jahrhunderts neu gewonnen war, dürften vier Elemente in erster Linie bestimmend gewesen sein:

1. Es kann nicht angenommen werden, dass die Neubesiedelung in anderer Weise als in dem „hospes-System“ vorgenommen wurde<sup>11</sup>. Es fusste auf römischer Tradition, war von den Franken und anderen Germanenstämmen übernommen und seit Karl dem Grossen allgemein angewandt worden. Auf seine Bestimmungen, die das freie Grundeigentum und weitgehende Selbstverwaltung vorsahen, pflegten sich die flämischen Neusiedler im Reich zu berufen<sup>12</sup>. Sie alle kennen *scabini*, *precones*, *sculteti*, *judices* und andere Funktionäre. Ihre Kompetenzen allerdings wechseln stark nach Zeit und Raum, sodass deren Umschreibung in allgemeinerer

(7) Von den älteren, immer noch unentbehrlichen Arbeiten, die zur Prüfung dieser Fragen beigezogen wurden, sei in Auswahl auf die bekannten Werke hingewiesen: A. Warnkönig, *Flandrische Staats- und Rechtsgeschichte*, Bd 1-3, Tübingen 1835-42; E. de Borchgrave, *Histoire des colonies belges en Allemagne*, Brüssel 1865; Ph. Heck, *Die altfriesische Gerichtsverfassung*, Weimar 1894; K. v. Richt-hofen, *Untersuchungen zur friesischen Rechtsgeschichte*, 2 Bde, Berlin 1880/82, H. Jäkel, *Friesische Rechtsgeschichte* in: *Zeitschrift der Savigny-Stiftung für Rechtsgeschichte, germ. Abt.* 28, 1907. Die neueren Arbeiten werden in den Anmerkungen zitiert.

(8) J.H. Gosses, *De rechterlijke Organisatie van Zeeland in de Middeleeuwen*, Groningen 1914, S. 4; A.C.F. Koch, *De rechterlijke Organisatie van Vlaanderen tot in de 13e eeuw*, Gent 1951.

(9) K. v. Richt-hofen (s. Anm. 7), Bd. II, 1, S. 396.

(10) J. Noterdaeme, *De fiscus Snellegem* in: *Handelingen der Maatschappij voor Geschiedenis en Oudheidkunde te Gent*, 11, 1957, S. 126; E. de Moreau, *Histoire de l'église en Belgique*, Bd. 1, Brüssel 1940, S. 324.

(11) A. Verhulst, *Die Binnenkolonisation und die Anfänge der Landgemeinde in Seeflandern* in: *Vorträge und Forschungen* Nr. 7, Konstanz 1964; L. Voet, *De graven van Vlaanderen en hun domein* in: *Wetenschappelijke Tijdingen*, Jg. 7, 1942, Nr. 2, S. 25.

(12) E. de Borchgrave wie Anm. 7.

Form auf Schwierigkeiten stösst. Trotzdem ergeben sich, wie zu zeigen sein wird, gewisse Grundfunktionen, denen auch der Gebrauch der Titel bei Galbert, trotz aller Inkonsequenz in ihrer Verwendung, gerecht wird.

2. Das neu gewonnene Land wurde nur zu einem Teil als hospesland ausgegeben. Einen etwa gleich grossen Teil liess der Graf als Domänenland bewirtschaften<sup>13</sup>. Die Domänenpachtbauern, die Galbert „rustici“ nennt, unterlagen der Aufsicht von villici/majores und iudices, den Vorstehern der Grossdomänen<sup>14</sup>.

3. Auf die soziale Gliederung des Landes hatte auch die Verteidigungssituation Einfluss, die noch durch die Wikingereinfälle bedingt war. Sie hatten zum Bau eines Burgenkranzes an der Küste geführt<sup>15</sup>, der auch zu Anfang des 12. Jahrhunderts noch keinesfalls überflüssig geworden war<sup>16</sup>. Die Besetzung der Burgen und die Befehlsführung in der Verteidigung standen notwendiger Weise in engem Zusammenhang mit der gesellschaftlichen Ordnung des Landes.

4. Im elften Jahrhundert begann sich schliesslich auf das umgebende Land auch der Einfluss der erstarkenden Städte, insonderheit Brügges auszuwirken. Ihrer wirtschaftlichen Stärke hatten die Bewohner des Landes nichts Gleichwertiges entgegenzusetzen.

#### Die „meliores civium“

Von den erwähnten Personen und Gremien sind die „meliores civium“, die als Vertreter Brügges fungierten, noch am leichtesten zu identifizieren. Stadtschöffen gab es vor dem 5. April 1127 in Brügge nicht<sup>17</sup>, wenn auch

(13) J. Noterdaeme, *De graven van Vlaanderen en hun domeinen rond Brugge* in: *Handelingen* wie Anm. 10, 8, 1954, S. 31; E. Sabbe, Diskussionsbeitrag auf den Journées d'histoire régionale: *Le régime allodial en Flandre et en Brabant au moyen-âge* in: *Revue du Nord*, 1938, S. 11/12.

(14) G 9, 110, 112

(15) H. Van Werveke, *De oudste burchten aan de Vlaamse en de Zeeuwse kusten*, Brüssel 1965 (Mededelingen van de Kon. Vlaamse Academie van Wetenschappen, Klasse der Letteren, jg. 27). Dort weitere Literatur, die eingearbeitet wurde. F. Vercauteren, *Comment s'est-on défendu au IXe siècle, dans l'empire franc, contre les invasions normandes?*, *Annales du XXXe Congrès de la Fédération archéol. et hist. de Belgique*, Brüssel 1936, S. 117-132.

(16) W. Vogel, *Die Normannen und das fränkische Reich*, Heidelberg 1906, S. 101.

(17) Die Frage, ob vor 1127 bereits städtische Schöffen in Brügge tätig waren, ist umstritten. H. Pirenne (wie Anm. 1), Anm. z. cap. 55, bejahte sie. Ihm folgte I.B. Ross, *The murder of Charles the Good*, New York 1960, Anm. z. cap. 55. Weiter stimmten ihm zu: H. Sproemberg, Galbert von Brügge in: *Mittelalter und demokratische Geschichtsschreibung*, Berlin 1971, S. 257 und F. Blockmans, *De oudste privileges der groote Vlaamsche steden*, in: *Nederlandsche Historiebladen*, Jahrgang 1, 1938, S. 425. F. L. Ganshof, *Le droit urbain en Flandre*, in *Revue d'histoire de droit* 19, 1951, S. 396 verneinte die Frage. E. Warlop, *De vorming van de grote schepenbank van het Brugse Vrije* in: *Standen en Landen* XLIV, 1968, S. 5, Anm. 12 betonte ihre Ungeklärtheit.

Neuerdings hat C.A. Van Caenegem in seiner Arbeit *Galbert van Brugge en het recht* (wie Anm. 2) SS. 5, 30 und 33 diese Frage ausführlich erörtert und sich mit der vorliegenden Literatur auseinandergesetzt. Er bejaht die Existenz von Stadtschöffen vor 1127. Die beiderseitigen Standpunkte stützen sich, da alle anderen

sicherlich ein Bürgerschaftsausschuss, wie sogleich näher auszuführen, den richterlichen Beamten rechtsberatend zur Seite stand. Wie weit sich die Kaufmanns- und Handwerkerschaft in Brügge wie anderwärts zu „amicitiae“ zusammengeschlossen hatten, ist unbekannt<sup>18</sup>. Es besteht vielmehr der Eindruck, dass der „populus“ Brügges einen einheitlichen Willenskörper darstellt<sup>19</sup>: denn nirgends erwähnt Galbert irgendwelche Fraktionen dort. Allen Bürgern scheint auch klar gewesen zu sein, dass ihr Wohl vom Blühen des Handels, vornehmlich mit England, und damit vom

Nachrichten fehlen, in erster Linie auf die Angaben Galberts in cap. 51, 53, und 55. Doch nennt dieser die Vertreter der Stadt, die am ehesten als Schöffen gelten könnten, in cap. 51 „meliores civium“ und in cap. 53 „seniores et prudentiores“. An keiner anderen Stelle aber benutzt Galbert dergleichen Ausdrücke für Schöffen. Der ihm sehr geläufige Ausdruck für sie ist stets „scabini“. In cap. 55 berichtet Galbert, dass die Bürger Brügges von Graf Wilhelm die Erlaubnis erhielten, ihr Gewohnheitsrecht nach eigenem Ermessen zu verändern. Dieses Zugeständnis setze, so heisst es, die Existenz einer Schöffenbank voraus. Dieses Argument scheint mir indes nicht schlüssig. Es bestanden in den frühen Städten Mitteleuropas eine Menge von gewohnheitsrechtlichen Rechtsabsprachen und -einrichtungen, bevor die Bürger die Forderung nach einer eigenen Schöffenbank durchsetzen konnten.

Insbesondere scheint mir der Bericht Galberts in cap. 60 — mindestens dem Geiste nach — der Auffassung von der altüberkommenen Einrichtung einer stadt-eigenen Gerichtsbarkeit und stadt-eigener Schöffen nicht zu entsprechen. Am 11.4.1127 wehren sich die Bürger Brügges nämlich nachdrücklich dagegen, dass der neue Burggraf einen von ihnen festnimmt und vor sein Gericht zu ziehen versucht. Dieses Ereignis macht in der Schilderung Galberts den Eindruck einer für alle Beteiligten ganz neuartigen und ungewohnten Rechtssituation, auf die sich der Burggraf noch nicht eingestellt hatte. Die Bürger aber verteidigen ihr neues Recht, selbst über den Missetäter zu Gericht zu sitzen, mit bemerkenswerter Energie. Wenn dieser Eindruck richtig ist, müsste also die Schöffenbank nach dem 31.3.1127 und vor dem 11.4.1127 eingerichtet worden sein. Dies würde mit dem Datum der Privilegienerteilung (6.4.1127) übereinstimmen. Es ist abschliessend allerdings nicht zu bestreiten, dass keines der angeführten Argumente absolute Beweiskraft besitzt. Besonders kann man über den „atmosphärischen Gehalt“ des Berichtes cap. 60 durchaus verschiedener Meinung sein. Die Beantwortung der Frage, ob es vor 1127 schon Brügger Stadtschöffen gab, hängt von der Interpretation leider unzureichender Nachrichten ab.

(18) Über diese Zusammenschlüsse siehe: H. Pirenne, *Les villages et les institutions urbaines*, 2 Bde, Paris-Brüssel 1939; P. Bertin, *Histoire d'Aire sur la Lys*, Arras 1947; R. Scheper, *Frühe bürgerliche Institutionen norddeutscher Hansestädte* (Quellen und Darstellungen zur hansischen Geschichte N.F. 20, 1975); A. Vermeersch, *Essai sur l'origine et la signification de la commune au nord de la France*, Heule 1966; F.L. Ganshof, *Le droit urbain en Flandre*, in: *Revue d'Histoire de Droit*, 19, 1951, SS. 387-439; J. Gillisen, *Les villes en Belgique* (Rec. de la société Bodin, Bd. VI/VII, 1954/57).

(19) Zur Zusammensetzung des „populus“ siehe auch Joh. Fried, *Die Entstehung des Juristenstandes im 12. Jahrhundert. Zur sozialer Stellung und politischen Bedeutung gelehrter Juristen in Bologna und Modena*, Köln 1974 (Forschungen zur neueren Privatrechtsgeschichte, Bd. 21), S. 76. Erwähnung bei Galbert: G 101, 103. Im Falle Brügges wird deutlich, dass es sich hier nicht um die Übernahme ländlicher Einrichtungen gehandelt haben kann. Der Zusammenschluss der Bürger war eine stehende Einrichtung, bevor noch das Land mit ähnlichen Zusammenschlüssen auftrat. Siehe dazu (teilweise andere Auffassung): E. Cornaert, *Les guildes médiévales* in: *Revue historique* 199, 1948; G. Espinas et H. Pirenne, *La coutume de la guilde marchande de St. Omer* in: *Moyen-âge* 14, 1901. Auch die in Anm. 18 angegebene Literatur. Ausserdem: H. Pirenne, *La question des jurés dans les villes flamandes* in: *Revue belge de Philologie et de l'Histoire*, 5, 1926, S. 403; H. Hosdey, *Le statut du „Mont“ ou „Hoop“ de Hazebrouck* in: *Annales du comité flamand en France*, 18, 1889/90. S. auch Anm. 74.

Geschick der Kaufherren abhing. Die cives treten stets geschlossen auf. Der Zusammenstoß, der zwischen denen, die den Belagerern 1127 ein Stadttor öffneten, und denen, die jenen den Eintritt verwehrten, scheint nach Galbert auf einem reinen Missverständnis beruht zu haben<sup>20</sup>. Und die Tatsache, dass zuerst nur „gewisse Bürger“ die Wahl Wilhelm Clitos anerkannten, ist nicht von Gewicht und ohne Folgen gewesen<sup>21</sup>. Im September begannen sich zwar einige schwache Risse in der bis dahin geschlossenen Anhängerschaft Graf Wilhelms in der Stadt abzuzeichnen<sup>22</sup>. Der Übergang zu Graf Dietrich erfolgte dann jedoch wieder einmütig.

Es versteht sich von selbst, dass Lohnarbeiter und Leibeigene, wie damals allerwärts, keine Stimme und keinen politischen Einfluss besaßen<sup>23</sup>. Der „populus“, zu dem diese nicht gehörten, jedoch wählte, wie aus Galberts Text geschlossen werden muss, ein Führungsgremium der zwölf „meliores civium“. Unter Aufsicht und Vorsitz eines erfahrenen rechtskundigen Beamten entschieden sie selbständig kaufmanns- und handwerkstypische Streitfälle, ahndeten Übertretungen und stellten Regeln für Handel und Gewerbe auf, die in der feudalen Welt des Mittelalters damals noch Fremdkörper waren<sup>24</sup>. Dem Burggrafen mit seinem ministerialen Schöffenkollegium dürften nur die hochgerichtlichen Rechtsfälle vorbehalten geblieben sein.

#### *Der städtische „judex“*

Der rechtskundige Vorsitz eines solchen städtischen Führungsgremiums trug in den einzelnen Städten des Mittelalters verschiedene Namen, in denen sich wohl auch die Art seiner Berufung niederschlagen konnte. Häufig ist der Titel „praefectus“<sup>25</sup>. Galbert kennt diesen Titel nicht. In Brügge hieß er „judex“. Die vielfach verwendete Bezeichnung spricht in jedem Fall die Rechtskundigkeit seines Trägers an<sup>25a</sup>. Wie dieser in Brügge berufen wurde, bleibt unentschieden. Wahl durch die Bürger aus ihrem Kreis mit oder ohne Bestätigung durch den Landesherrn, aber auch die Einsetzung durch diesen sind möglich<sup>26</sup>. Die in einer Urkunde Graf Roberts I 1090 gewählte Formulierung: „... dei disponente clementia ad hoc pastor in ecclesia sublimatur, ad hoc judex populo praeficitur, ad hoc denique princeps patriae principatur...“ spricht für Einsetzung oder doch

(20) G 28

(21) G 54: „quarto nonas aprilis ... quidam cives nostri et Gandenses elegerunt Willemmum“. Interessant ist, dass die Approbatio, um die es sich hier nur handeln kann, als integrierender Bestandteil der Wahl vorgestellt wird.

(22) G 87

(23) Fried wie Anm. 19.

(24) Zur Stellung des „judex“ siehe auch J. Bärmann, *Die Städtegründungen Heinrichs des Löwen, Forschungen zur deutschen Rechtsgeschichte*, Bd. 1, 1961.

(25) P. Bertin (wie Anm. 18). In St. Omer war „judex“ mit „praefectus“ gleichbedeutend (A. Giry, *Histoire de St. Omer*, Paris 1870, S. 130).

(25 a) Keinesfalls war, wie ich meine, der judex Folpert ein Schöffe. (s. Anm. 17) Anders H. Pirenne, *Galbert*, S. 80, Anm. und teilweise die in Anm. 2. genannte Literatur.

(26) Siehe dazu: J. Bärmann (wie Anm. 24).



Wahlbestätigung durch den Grafen. Letzteres wird die Regel gewesen sein<sup>27</sup>, und auch die Art, wie sich der *judex* in Brügge mit der Sache der Stadt identifiziert, deutet auf Berufung durch die Bürgerschaft selbst.

Wie weit hierher eine Traditionslinie, die vom karolingischen *missus* für Handelsplätze herkommen könnte, läuft, lässt sich wegen der fehlenden Zwischenglieder zur Zeit nicht feststellen<sup>27a</sup>. Einen beratenden und rechtskundigen Magistratssyndikus, wie er in den deutschen Städten seit dem Ende des 14. Jahrhunderts auftritt, ist in der Zeit Galberts sicher noch unbekannt<sup>28</sup>. Zweifellos würde ein solcher sich als Berater mit dem Eid, den er vorsprach, nicht selbst verpflichten, wie es 1127 der Fall war<sup>29</sup>. Hier war er dagegen unmittelbar und führend beteiligt. Auf der anderen Seite war er offenkundig gut unterrichtet. Der Eid ist geschickt formuliert. Das gilt auch für spätere Verpflichtungen, die seine Hand verraten<sup>30</sup>. Ihre Ausdrücke finden sich in vergleichbaren städtischen Abreden, die in dieser Zeit im Raum zwischen Seine und Elbe getroffen wurden, immer wieder<sup>31</sup>. B. Pirenne erwähnt, dass der Brügger Eid von 1127 dem Schwur ähnelt, den später die flandrischen Grafen beim Regierungsantritt den Städter leisteten<sup>32</sup>. Alles deutet darauf hin, dass die benutzten Formulierungen eine lange Tradition hatten.

Es wird nicht schwer gewesen sein, unter den weitgereisten Kaufleuten der Stadt einen Mann zu finden, der das Rechtsleben anderer *civitates* aufmerksam beobachtet hatte und sich auszudrücken verstand. Ein solcher bot sich für das Amt des Vorsitzenden des populären Führungsgremiums an. Insofern könnte man Folpert in die Gruppe der „*judices loci*“ einreihen<sup>33</sup>.

(27) F. Vercauteren, *Actes des Comtes de Flandre* - hinfort zitiert „Verc.“, Brüssel 1938, S. 33.

(27 a) Zur Diskussion dieser Frage mit Zitaten und weiterer Literatur siehe: E. Sabbe, *Les relations économiques entre l'Angleterre et le continent au haut moyen-âge* in: *Le Moyen-âge* 56, 1950, S. 169; Frz. Petri, *Mittelalterliches Städtewesen in den Niederlanden und Frankreich* in: *Vorträge und Forschungen* Bd. IV, Konstanz 1958; B. Schwineköper, *Die Anfänge Magdeburgs* in: wie vor, S. 399.

(28) P. Koschaker, *Europa und das Römische Recht*, München u. Berlin 1947, SS. 47, 96, 145. In Italien kommen solche *syndici* seit der zweiten Hälfte des 12. Jahrhunderts vor (J. Fried (wie Anm. 19) S. 84).

(29) G 51: „Ego, Folpertus, *judex*, juro me talem electurum comitem terrae huius, qui utiliter rectorus est regnum predecessorum suorum comitum, jura potenter contra hostes patriae obtinere poterit affectuosus et pius in pauperes, Deo devotus, semitam gradiens rectitudinis...“

(30) G 97: „*cives nostri et maritimi Flandrenses nostri conjuraverunt, ut simul deinceps starent pro tuendo honore loci et patriae*“.

(31) Eine Bestimmung des Magdeburger Stadtrechts aus der Zeit Kaiser Friedrichs II.: „Ad tuendum civitatis honorem soli duodecim scabini qui ad hoc selecti sunt...“ (Rosenstock, *Ostfälische Rechtsliteratur*, Weimar 1912, S. 87).

(32) H. Pirenne, *Galbert*, Anm. S. 81.

(33) Den *scabini terrae* entsprechen *judices terrae* (G 110, 103). Der gebräuchliche und bei Galbert zu vermutende Unterschied ist der des Ranges zwischen *scabini loci* der unteren (Orts-) Instanz und *scabini terrae* der oberen (Landes-) Instanz. Der Terminus „*scabini loci*“ siehe bei Borchgrave wie Anm. 7, S. 147. Noch am Anfang des 13. Jahrhunderts wird ein „*A. judex brugensis*“, leider ohne weitere Angaben, genannt (Van de Putte, *Chronica et Cartularium monasterii de Dunis*,

Die „*meliores et fortiores militum*“ und „*scabini terrae*“

Sehr viel schwieriger ist die Identifikation der zwölf Schwurgenossen, die am 27. März 1127 aus dem Land um Brügge herbeigeritten kamen<sup>34</sup>. Der Raum, aus dem sie mit einer Ausnahme kamen<sup>34a</sup>, ist das eigentliche Flandern, der mit dem Pagus Rodanensis vereinigte Pagus Flandrensis. Er stellte ursprünglich nicht viel mehr als einen Küstensaum dar<sup>34b</sup>. Ihm waren im zehnten Jahrhundert noch Teile des Pagus Mempiscus zugeschlagen worden. Dieses ganze Gebiet nennt Galbert „terra“ oder „provincia“<sup>35</sup>, eine Bezeichnung, die für vergleichbare Landschaften auch in Friesland gebräuchlich war<sup>36</sup>. Bei der Nennung der Gesamtgrafschaft fügt Galbert häufig die Ausdrücke „totus“ oder „universus“ hinzu<sup>37</sup>, oder er benutzt die Mehrzahl der politisch-geographischen Bezeichnung Flandern<sup>37a</sup>. Die Schwurgenossen kommen demgemäß mit einer Ausnahme aus dem neu gewonnenen Poldergebiet der späteren Brugsen Vrije — nicht aus der altesiedelten Sandzone. Galbert nennt sie „milites“, „Flandrensis“ oder „Flandrigenes“<sup>38</sup>. Er kann niemand anderes meinen, als die Hospites, wie sie in anderen Quellen der Zeit allgemein genannt wurden<sup>39</sup>.

Ihre Aufgabe war die Kultivierung, Bebauung und die Verteidigung des Landes gegen das Meer und gegen auswärtige Feinde, wie es Anfang des 12. Jahrhunderts an der Küste noch durchaus aktuell war<sup>40</sup>. Ihr sozialer Status war der einer durch wenige steuerähnliche Abgaben belasteten Freiheit<sup>41</sup>. Die persönliche Unabhängigkeit unterschied sie von den

Brügge, 1864, S. 546, Nr. 641). Er könnte in Nachfolge des judex Folpert nun schon städtischer Syndikus sein. Siehe auch Anm. 28. Es ist aber auch möglich, dass wir es hier mit Andreas, 1215-1228 justiciarius, officialis bezw. ballivus brugensis zu tun haben (Freundlicher Hinweis von Dr. E. Warlop). Siehe auch W. v. Groote, Die milites von Oostkerke (erscheint demnächst in den *Handelingen der Genootschap voor Geschiedenis te Brugge*).

(34) Es waren dies (G 51): Adalardus ex Isendica, scabinus — heute IJzendijke; Haiolus ex Ostburg — heute Oostburg; Hugo Berlensis ex Reddenburg — heute Aardenburg; Lapscura — heute Lapscheure; Ostkerka — heute Oostkerke; Liswega — heute Lissewege; Slipen — heute Slijpe; Gistella — heute Gistel; Oldenburg — heute Oudenburg; Lichtervelda — heute Lichtervelde; Jadbeka — Jabbeke.

(34 a) Lichtervelde, 20 km südlich Brügge.

(34 b) J. Dhondt/M. Gysseling, Vlaanderen — oorspronkelijke ligging en etymologie in: *Album Fr. Baur*, Bd. 1, Antwerpen 1948, S. 199.

(35) „terra“: G 52, 68; „provincia“: G 102.

(36) H. van Lingen, *Die mittelalterlichen Wehrbauern in Ostfrieslands Küstensaum, Protokoll 176 der Konstanzer Arbeitskreises*, 1972; W. Ebel, *Rechtsgeschichte der Landgemeinde in Ostfriesland in: Vorträge und Forschungen: Die Anfänge der Landgemeinde*, 2 Bde. 1964, S. 309.

(37) G 102.

(37 a) G 122.

(38) Flandrigenes: G 53, 116; Flandrensis: G 25, 51, 52, 69, 97.

(39) Siehe dazu Verc. Register.

(40) W. Vogel wie Anm. 16, S. 109.

(41) Artikel „Königsfreie“ im Handwörterbuch zur Deutschen Rechtsgeschichte — hinfert zitiert „HRG“; A. Verhulst, *Gräfliche Burgenverfassung in Flandern (Protokoll Nr. 178 des Konstanzer Arbeitskreises für mittelalterliche Geschichte,*

Ministerialen — der freie Grundbesitz und die uneingeschränkte Heerespflicht hoben sie von den Domänenpachtbauern ab<sup>42</sup>. Wie überall waren die Hospites in Gruppen zusammengefasst, die unter einem gewählten oder einem vom Grafen eingesetzten Anführer ursprünglich das Siedlungswerk eingeleitet hatten<sup>43</sup>. Dieser erhielt dann als Schultheiss gewisse Gerichts- und Verwaltungsaufgaben und dementsprechende Rechte<sup>44</sup>. Als Amtsschultheiss unterstanden ihm Ortsschultheissen. War jener der selbständige Leiter der Kolonisation gewesen, kam er meist in den erblichen Besitz des Schultheissenamtes. Es besteht der Eindruck, dass die ältere Landbesetzung, die sich geographisch unmittelbar an die Diluvialgebiete anschloss, in dieser selbständigen Art vor sich gegangen war: Hier finden sich nämlich im 12. und 13. Jahrhundert Erbschultheissen<sup>45</sup>. Stärkeren landesherrlichen Einfluss müssen wir bei der Neubesiedlung des nördlich gelegenen Poldergebietes annehmen. Hier treten keine Erbschultheissen auf.

Galbert benutzt den Ausdruck „scultetus“ nicht, der sonst dort gang und gäbe ist<sup>46</sup>. Statt dessen nennt er die ritterlichen Schwurgenossen „meliores et fortiores“. „Fortior“ ist das übliche Beiwort für Ritter; „melior“ entspricht der Bezeichnung für die Führer der Bürgerschaft: der „meliores civium“.

Nur drei der idleistenden Ritter werden mit Vornamen aufgeführt, denen, wie auch bei allen anderen von Galbert im Text erwähnten milites, der Herkunftsort mit der Partikel „ex“ beigefügt ist<sup>47</sup>. Aber nur ein einziger: Heiulus ex Oostburg, tritt auch noch in vier weiteren Urkunden der Zeit auf<sup>48</sup>: Dort zeichnet er als Heio de Wulpen, Tancred's Sohn, und erscheint unter den „principes Flandriae“. Auch Galbert kennt diesen Titel. Er benutzt ihn, ohne Eigennamen hinzuzufügen, für Anführer in Isendijke, Oostburg, Aardenburg und Brügge, die Robert dem Friesen bei seiner Usurpation der Herrschaft geholfen hatten<sup>49</sup>. Mit ziemlicher

1972, S. 78-84); siehe auch Borchgrave (wie Anm. 7); F.W. Kersting, *Das hollische Recht im Nordseeraum*, Hamburg 1973. Ob die Hospites den Kirchenzehnten zu bezahlen hatten, war umstritten. Die Frage führte demnächst zu schweren Konflikten mit den Kirchlichen Machthabern z.B. in Vlissegem 1218/19 (Ch. Duviervier, *La dime au moyen-âge* in: *Revue d'Histoire et d'Archéologie*, Bd. 2, 1860, S. 180) und an der Weser 1233/34 (H. Stephan, *Zur Geschichte der Stedinger* in: *Oldenburger Jahrbuch*, Bd. 47/47, 1942/43).

(42) G 110, 112.

(43) HRG Artikel „Lokator“.

(44) L. Deike, *Die Entstehung der Grundherrschaft in den Holler-Kolonien an der Niederweser*, Bremen 1959, S. 38; Joh. Folkers, *Die mittelalterliche Ansiedlung fremder Kolonisten in Nordwestdeutschland* in: *Volk und Raum*, 1927/28.

(45) Sijsle: M. Beaucourt de Noortvelde, *Description de l'église Notre-Dame de Bruges*, Brügge 1773, S. 88.

(46) Siehe die Aufstellung bei A.C.F. Koch, *De Ambtenaars van Vlaanderen* in: *Flandria nostra*, 1960, S. 321.

(47) G 51.

(48) Vercauteren, S. 175; 1115; S. 302: 1127; Bisschoppelijk Archief Brugge, Manuskript: Cartulaire St. Donat N° A 127, f° 8v-9r: 1128; L. Gilliodts van Severen, *Recueil des monuments et d'antiquités*, 1869-70, S. 275; 1130; Auszug bei A. Coppieters-Stochove (ed.), *Régestes de Thierry d'Alsace, comte de Flandre*, Gent 1902 (*Annales de la Société d'Archéologie et d'histoire à Gand*, IV): 1130.

(49) G 69: „... misit latenter et in dolo ad principes et majores viciniae circa mare scilicet in Isendica, Ostburg, Reddenburg, et Brugis...“

Sicherheit kann angenommen werden, dass es sich hier um die Schultheissen (Ambachtsschultheissen) handelt. Offensichtlich siedelte Heio/Heiolus in Wulpen, der später untergegangenen Insel in der Scheldemündung<sup>50</sup>, und war dienstlich, wie man sagen könnte, in Oostburg beschäftigt. Jedenfalls ist die Identität der beiden eindeutig. Die Beinamen „princeps“ und „melior“ klassifizieren die ritterlichen Eidgenossen als die Führer der Landritterschaft, der „milites“, alias Hospites. Nichts spricht dagegen, sie für die Schultheissen der Ambachten zu halten, die wir in beträchtlich geringerer Zahl als nach der Neueinteilung des Landes in der zweiten Hälfte des 12. Jahrhunderts anzunehmen haben. Ihre Führerschaft scheint wie die der meliores civium auf dem Land unbestritten gewesen zu sein: Für 1127 werden keinerlei Fraktionen dort bekannt. Spaltungen treten erst im März 1128 im Zusammenhang mit dem aufflammenden Bürgerkrieg auf<sup>51</sup>.

Wie anderwärts war die Hospites-Gliederung eng mit der Verteidigungsorganisation gekoppelt<sup>51a</sup>. Die Burgen, die seit dem 9. Jahrhundert zur Abwehr der Wikinger entlang der Küste angelegt oder erneuert worden waren, konnten sicher jeweils nur mit einer kleinen ständigen Besatzung versehen werden<sup>52</sup>. Die Hospites der Umgebung, denen die Burg Schutz gewährte, mussten auch zu ihrer Verteidigung bereit sein. Was lag näher, als den Lokator-Schultheiss auch mit der Burghut zu betrauen? Galbert spricht davon, dass die ländlichen Eidgenossen „ex castris“ kamen<sup>53</sup>. Mit diesen castra können nur die Landesburgen an der Küste gemeint sein<sup>54</sup>. Geht er doch mit dem Ausdruck „castrum“ sehr sparsam um. Graf Dietrich und der magnus praeco verteidigten sich z.B. mehrere Tage gegen den amtierenden Grafen und dessen Mannschaft in einem „domus“. Daraus ist der Schluss zu ziehen, dass die ritterlichen Eidgenossen mit den Burgkommandanten identisch sind, die zusätzlich das Amt des Ambachtsschultheissen wahrzunehmen hatten. So war der „Dienstort“ des Heio/Heiolus de Wulpen Oostburg, dessen Burg er vorstand<sup>54a</sup>.

Die ältere Landesstruktur Seeflanderns kennen wir nicht. Doch ist schwer vorstellbar, dass es vor der Ambachtseinteilung des 12. Jahrhunderts anders gegliedert gewesen sein soll, als die Nachbargebiete unter den

(50) Ich muss hier meine Ansicht berichtigen, nach der es sich bei dem Herkunftsort des Heio um Wulpen bei Veurne gehandelt habe: W. v. Grootte, *Der Magnus Praeco und sein Amtsnachfolger in Flandern in: Handelingen der Maatschappij voor Geschiedenis te Gent*, 29, 1975.

(51) G 100, 112.

(51 a) J.H. Le Patourel, *Norman empire*, Oxford 1976, S. 351; W. Appo, *The Mutatores in: English historical Review*, 63, 1948, S. 528.

(52) Vergleiche die Burgenorganisation Heinrichs I.: G. Baaken, *Königtum, Burgen und Königsfreie in: Vorträge und Forschungen* Bd. VI, 1961.

(53) G 53: „... nam ex civitatibus Flandriae et castris brugenses stabant in eadem securitate...“.

(54) Siehe dazu I.F. Verbrugge, *Le mot „castellum“ in: Revue du Nord*, 29, 1947; Dublet, *Le mot „villa“ in: Le Moyen-âge*, 59, 1953.

(54 a) Wären, was möglich ist, Schultheiss und Burgkommandant nicht dieselbe Person, so müssten sie doch einmal nebeneinander genannt werden. Dies ist, soweit ich sehe, nicht der Fall. In der Tat würde eine Zweiteilung der Ämter der Verteidigungsfähigkeit durchaus abträglich gewesen sein.

gleichen Bedingungen<sup>55</sup>. Diese Gliederung war von der Zahl zwölf und ihren Teilfaktoren bestimmt, die schon im germanischer Kult- und Rechtsleben eine grosse Rolle gespielt hatten<sup>56</sup>. Meist umschloss eine Gemeinde, Kirchspiel oder Bauerschaft zwölf Höfe. Drei oder vier von jenen bildeten ein Grosskirchspiel, vielfach Hundertschaft, in Friesland auch Ambacht genannt<sup>57</sup>. Vier von diesen waren zu einem Gau („terra“) vereinigt, und zwölf Hundertschaften traten zu einem Grossgau, ebenfalls „terra“ geheissen, zusammen<sup>58</sup>. Seeflandern scheint wie Seeland als ein solcher Grossgau betrachtet worden zu sein<sup>59</sup>. Das Zentrum der Hundertschaft, welcher der Ambachtsschultheiss vorstand, war ein befestigtes Gehöft mit der Möglichkeit, der umwohnenden Bevölkerung in Gefahr Zuflucht zu gewähren<sup>60</sup>. In Seeflandern waren dies die Küstenburgen. Gern pflegten sich daher die Ambachtsschultheissen dort „castellani“ zu nennen<sup>61</sup>.

Die vielfachen Änderungen der Landoberfläche lassen die ursprüngliche Kirchspieleinteilung schon zu Galberts Zeiten nicht mehr erkennen<sup>61a</sup>. Die neuere Kirchspieleinteilung, die nach den Überflutungen eingerichtet wurde, folgte ausschliesslich dem Gang der Landgewinnung und -besiedelung<sup>62</sup>. Doch scheint mir in der Gerichtsorganisation 1127 noch in Geltung, was in Friesland noch länger bestehen bleiben sollte, die unterste Instanz des Dorfschultheissen, unterstützt von zwei Schöffen, dann die Mittelinstanz des Ambachts- oder Amtsschultheissen mit sieben oder zwölf Beisitzern. Jene waren im Gaugericht, dem der Burggraf oder sein Stellvertreter vorsass, ihrerseits die Schöffen: „scabini terrae“<sup>63</sup>. So dürfte der Beiname des Adelardus zu erklären sein.

Galbert betitelt nur den erstgenannten ländlichen Schwörer mit „scabinus“<sup>64</sup>. Er kommt aus Isendijke und ist, wie E. Warlop richtig bemerkt, keinesfalls ein Stadtschöffe<sup>65</sup>. Doch auch der Auffassung, dass wir es hier mit einem „scabinus loci“ zu tun haben, stehen gewichtige Gründe entgegen. Die auffällige Tatsache der Zwölfzahl der ländlichen Schwurgenossen, ihre sofortige Verfügbarkeit und ihre unbestrittene Vertretungskompetenz lassen keinen anderen Schluss zu, als dass es sich hier bei ihnen

(55) Beispiele bei E. Siebs, *Grundlagen und Aufbau der Altfrisischen Verfassung*, Breslau 1933. Die Bezeichnung „Ambacht“ kommt für Seeflandern erst ab 1150 vor (A. Verhulst, *Binnenkolonisation* (wie Anm. 11).

(56) Auch im keltischen Rechtsleben: J. Arbois de Joubainville, *Civilisation des Celtes*, 1899; P. E. Schramm, *Herrschaftszeichen und Staatssymbolik*, Bd. I, 1954, S. 594.

(57) Ph. Heck (wie Anm. 7) SS. 128, 138.

(58) „Magna terra“ ist die alte Tausendschaft (Ph. Heck wie Anm. 7, S. 38; Siebs (wie Anm. 55) S. 79).

(59) Gosses (wie Anm. 8) S. 20.

(60) A. Verhulst, *Die gräfliche Burgenverfassung* (wie Anm. 41).

(61) z.B. Gistel: E. Warlop, *Flemish Nobility*, 1976, Bd. 3, S. 840.

(61a) J. Amerycks, *Ontstaan en evolutie van het Zwin* in: *Natuurwetensch. Tijdschrift* 34, 1952, S. 99 ff.; A. Verhulst, *Les Origines et l'histoire ancienne de la ville de Bruges* in: *Le Moyen-âge*, 66, 1960, 37 ff.

(62) J. Noterdaeme (wie Anm. 13).

(63) F.W. Kersting (wie Anm. 41) S. 54.

(64) G 51.

(65) Warlop (wie Anm. 2) S. 8.

um eine stehende Einrichtung gehandelt hat. Als solche bietet sich m. E. das Schultheissenkolleg des Brügger Oberhofes an, das sich, wie ich meine, für die Berufungsentscheidungen in Rechtssachen der Hospites aus den zwölf Ambachtsschultheissen zusammensetzte. Sie waren die gegebenen Anführer und Vertreter der Hospites<sup>66</sup>. Zusammen mit den wechselnden Angehörigen der gräflichen „curia“ bildeten sie auch den in Brügge tagenden Spezialgerichtshof für Klagen gegen die „milites qui ad curiam comitis pertinuisent“ in Seeflandern<sup>67</sup>.

Bekanntlich wurde nicht lange vor 1100 eine neue Gerichts- und Verwaltungsgliederung eingerichtet<sup>68</sup>: Sie brachte einschneidende Veränderungen: Die Mittelinstanz wurde im gesamten terra-Gebiet zu acht Vierscharen zusammengezogen. Die Schöffen wurden nun grundsätzlich ernannt. Trotzdem dürften die alten Amtsschultheissen/Burgkommandanten wichtige Kompetenzen — insonderheit natürlich auf militärischen Gebiet behalten haben. Auch die Schöffensitze am Brügger Oberhof werden zunächst in ihrer Hand geblieben sein<sup>69</sup>. Sie waren offensichtlich die „meliores et fortiores“ und gleichzeitig die „scabini terrae“, die Galbert erwähnt, auch wenn er nur den Burgkommandanten von Isendijke ausdrücklich „scabinus“ nennt<sup>70</sup>. Die Pflicht, als Schöffe beim Oberhof zu fungieren, war für die Vorsitz der Mittelinstanz immer die Regel gewesen<sup>71</sup>. Ob diese Gleichsetzung zutrifft, ist nach allem nicht mit völliger Gewissheit zu bejahen. Die Vermutung aber ist begründet, ebenso wie die Annahme, dass diese ritterlichen scabini terrae später zu den Beisitzern des seeflämischen Mannengerichts geworden sind. Auf jeden Fall scheint es nicht gerechtfertigt, den „scabini terrae“ die „scabini urbis“ gegenüberzustellen<sup>72</sup>. Die gegensätzliche und ergänzende Einrichtung zu jenen waren „scabini loci“<sup>73</sup>.

Auffällig ist allerdings, dass das Gremium der zwölf keinen Vertreter des sogenannten „ouden Landes“ enthielt — der Landschaft zwischen den beiden Deichen Bredene-Oudenburg und Blankenberge-Brügge. Sie war dank dieser Deiche von den Überflutungen des 11. und 12. Jahrhunderts verschont geblieben<sup>74</sup>. Sämtliche Herkunftsorte der Schwurgenossen lie-

(66) Zur Frage der Bildung des Oberhofes der „terra“ und seiner Kompetenz siehe: H. Hosdey, Essai sur le statut du „mont“ ou d'„Hoop“ de Hazebrouck in: *Ann. du Com. flam. en France* 18, 1889/90, SS. 318, 322; J.H. Le Patourel, *Administration of the Channel-Islands 1199-1309*, Oxford 1937, S. 110. Zur Frage verschiedener Curia-Formen siehe L. Génicot, *Le premier siècle de la „curia“ de Hainaut (1060 env. - 1195)*, *Le Moyen-Age*, 53, 1947, S. 39.

(67) G 103.

(68) Warlop, wie Anm. 2

(69) z.B. H. Pirenne (wie Anm. 1) S. 80; ebenso J. B. Ross, *The murder of Charles The Good*, New York 1960. Sie und andere haben stets die Ansicht vertreten, dass alle ritterlichen Schwörer Schöffen waren.

(70) G 103, 110.

(71) wie Anm. 63.

(72) A. Feytmans, Scabini terrae in: *Revue belge de Philologie et d'Histoire*, Bd. 10, 1931, S. 17.

(73) Borchgrave (wie Anm. 13).

(74) Ameryckx (wie Anm. 61a). An seinem Rande liegen Uitkerke, Oudenburg, Jabbeke.

gen ausserhalb dieses Geländes oder doch an seinem äussersten Rande. Hier mögen indes vorwiegend rustici gesiedelt haben, auf dem Domänenland, das der Graf in Pacht vergeben hatte<sup>75</sup>.

Die acht milites, welche die Delegation der Ritter für die Verhandlungen mit Brügge und Gent am 30. März 1127 verstärkten, sind nicht mit Sicherheit einzuordnen. Vielleicht waren dies die Vorsitzler der neuen acht Vierscharen, die man bei diesen wichtigen Verhandlungen keinesfalls übergehen wollte.

Dass sich die Hospites berechtigt fühlten, auf die Grafenwahl Einfluss zu nehmen, ist nichts Aussergewöhnliches<sup>76</sup>. Revolutionär war nur, dass sie in Verbindung mit den Städten auf deren Initiative auftraten, die in die feudale Welt der Zeit noch nicht eingeordnet waren. Die Hospites standen dagegen dem Landesherrn gegenüber in einem Verhältnis der gegenseitigen Bindung. Aus ihm konnte für sie sehr wohl die Berechtigung hergeleitet werden, seine Geeignetheit für die Grafenwürde zu beurteilen. Natürlich setzte ihre Einflussnahme die schlagfertige Geschlossenheit auf ihrer Seite und die Schwäche auf der Seite des Bewerbers um die Grafennachfolge voraus. Beides war 1127 gegeben. So konnte sich eine Art Landstandschaft, ja unter Beziehung der Städtevertretung geradezu eine Art Landesregierung entwickeln, welche die Interessen Seeflandens vertrat<sup>77</sup>.

Zusammenfassend kann gesagt werden: Die „meliores et fortiores“, die sich am 27. März 1127 mit Brügge zu gemeinsamen Handeln verschworen, sind offenbar die Kommandanten der Küstenburgen mit ihrem Gefolge und gleichzeitig die Schultheissen der alten Ämter und damit auch scabini terrae bzw. principes terrae. Lichtervelde nahm als Vorort eines neu kultivierten Distriktes im Binnenland eine ähnliche Stellung ein<sup>77a</sup>. Nach der Reform der Gerichtsorganisation ging aus ihrem Gremium das Mannengericht der Burggrafschaft Brügge hervor.

### „Judices terrae“

Die Titel „scabini terrae“ und „judices terrae“, die Galbert zusammen nennt<sup>78</sup>, werden häufig als Bezeichnungen für einunddieselben Amtsträger gedeutet<sup>79</sup>. Eine Gleichsetzung ist indes in dieser allgemeinen Form nicht zulässig. Galbert kann nicht unterstellt werden, dass er hier trotz verschiedener Benennungen keinen Unterschied gesehen hätte. Auch die Formulierung „judices proprios quos vulgo scabini vocant“, die sich in einer

(75) Noterdaeme (wie Anm. 13).

(76) Lampert von Hersfeld zum anno 1074 (M.G.H., SS in us. schol., 1894).

(77) Ähnlich: J. Dhondt, Les solidarités médiévales in: *Annales des économies, sociétés, civilisations*, 1957, S. 529 ff. Für „Interessen des Landes“ wurde häufig der Ausdruck „honor patriae“ gebraucht. (Siehe Anm. 31 und G. 97).

(77a) Beispiele für Hospes-Verfassungen im Binnenlande bei Borchgrave (wie Anm. 7) S. 333; Bryce Lyon, Mediaeval real developments and freedom in: *Americ. histor. Review* 63, 1958.

(78) G 110.

(79) A. Feytmans (wie Anm. 72).

Urkunde Graf Balduins VIII Aire, vor 1119, findet, und die gelegentlich als Beweis für die Gleichsetzung angeführt wird, besagt doch nur, dass „subtiliter“ gesprochen, die beiden eben nicht die gleichen sind<sup>80</sup>. Denn nur in einer bestimmten Verwendung, als Besitzer nämlich am Brügger Oberhof, waren die „judices terrae“ auch „scabini terrae“. Sonst waren sie Vorsitz der Gerichts der Mittelinstanz für Fiskalinen, wie es die Amtsschultheissen für die Hospites waren, und Verwalter ihres Domänenkomplexes<sup>80a</sup>.

Seit Alters sind die judices die Vorsteher eines grösseren Fiskusgebietes<sup>81</sup>. Es liegt kein Grund vor, für Seeflandern andere Verhältnisse anzunehmen<sup>82</sup>. Die Formulierung „scabini et judices super hospites statuti sunt“, die sich an anderer Stelle findet, scheint dieser Behauptung zu widersprechen<sup>83</sup>. Sie basiert aber meines Erachtens auf der irrthümlichen und nicht seltenen Gleichsetzung von hospites und rustici. Dies griff der allmählichen Gleichstellung der beiden Gruppen vor, die im späteren Mittelalter für die Masse von ihnen eintrat.

Die judices, die den majores und villici vorstanden, befanden sich, sozial gesehen, auf einer Ebene mit den Amtsschultheissen/Burgkommandanten. Auch sie werden gelegentlich „principes“<sup>84</sup>, ja „primates terrae“ genannt<sup>85</sup>. Offensichtlich unterstanden sie — soweit dieser Ausdruck für die Charakterisierung von Beziehungen in der Feudalwelt erlaubt ist — dem Kanzler/Propst von St. Donat<sup>86</sup>. Die Schultheissen der seeflämischen Hospites dagegen waren dem Burggrafen von Brügge zugeordnet<sup>87</sup>.

Ihre Lokalisierung ist leider nicht möglich. Wie die Ambachtsschultheissen sassen sie als „scabini terrae“ dem Brügger Oberhof bei<sup>88</sup>. Ungeklärt ist, ob sie mit den Ambachtsschultheissen — was vermutet werden muss — ein gemischtes Schöffenkollegium bildeten, oder ob sie eine

(80) Verc. S. 196.

(80a) Capitulare de villis, siehe K. Lamprecht, *Deutsches Wirtschaftsleben im Mittelalter*, Bd. 1, Leipzig 1886, S. 719.

(81) Gewiss ist der Gebrauch des Titels „judex“ allgemein schillernd. Gelegentlich ist es einfach der Schiedsrichter (Verc. S. 191); A. Fayen, *Liber traditionum Sancti Petri*, Gent 1906, S. 182 f.: Ostburg 1166; Van Lokeren, *Chartes et documents St. Petri*, 1868, Bd. 1, Nr. 304, (1166). In anderen Fällen ist es der Schöffe (Verc. XXIX) Galbert aber macht einen deutlichen Unterschied. Verwendungsbeispiele auch bei J. F. Niermeyer, *Mediae latinitatis Lexicon*, Leiden 1976, Artikel „judex“, J.L. Charles, *La ville de St. Trond au moyen-âge*, Paris 1965, S. 362.

(82) Noterdaeme (wie Anm. 13); Voet (wie Anm. 11).

(83) Verc. S. 238, Zle. 11 (1121).

(84) Verc. S. 23, Zle. 1 in Verbindung mit Zle. 17; A. Pruvost, *Chronique et Cartulaire de l'Abbaye de Bergues-St.-Winnoc*, Bd. 1, Brügge 1875, S. 80 (1080 und 1094).

(85) Verc. S. 225 (1119/1120) in Verbindung mit Verc. S. 122: einige der aufgeführten Zeugen sind eindeutig judices.

(86) Verc. S. 295 (1127), § 3: „coram iudicibus et preposito meo hoc finitur“. Die Verhältnisse in St. Omer sind m. E. entsprechend auf Brügge und Seeflandern zu übertragen.

(87) „coram fere cunctis Flandriae scabinis, per nepotem meum Gualterum, Brugensis castellanus, de hac causa convocatis“ (1115). (Warnkönig (wie Anm. 7), Bd. 3, 2, S. 199).

(88) So ist m. E. die Bezeichnung „judex provincie“ zu deuten. (Verc. S. 97, 12).



besondere Schöffenbank besetzten. Eine Gebietsübertragung von 1094, die zehn *judices* testierten, spricht dafür, dass sie in bestimmten Fällen zu einem eigenen Oberhof zusammentraten. Er war dann für die Fälle zuständig, die Fiskalgebiet betrafen<sup>89</sup>.

Es ist richtig, dass die friesische Gerichtsverfassung *judices* als rechtskundige Berater der Schöffengerichte der mittleren und oberen Instanz kannte<sup>90</sup>. Sie waren auch in Seeflandern hohe juristisch geschulte Beamte<sup>91</sup>. In dieser ihrer Eigenschaft dürften sie jedenfalls den Amtsschultheissen überlegen gewesen sein. Es erscheint nur natürlich, dass sie bei deren gerichtlichen Entscheidungen gerne auch als Sachverständige beigezogen wurden. Bemerkenswert ist jedoch, dass keine *judices terrae* 1127 als Schwurgenossen auftraten. Dies scheint mit ihrem Beamtenstatus unvereinbar gewesen zu sein. Demgegenüber können der Galbertische *judex Folpert*<sup>92</sup> mit dem *judex*, der „*populo praeficitur*“<sup>93</sup>, die anderen *judices* mit dem „*districtus judex*“<sup>94</sup> oder dem „*judex provinciae*“<sup>95</sup>, die an anderen Stellen genannt werden, verglichen werden.

### *Praecones*

Ein letztes Problem bleibt die Identifizierung der von Galbert erwähnten „*praecones* (*precones*)“, genauer gesagt: des „*magnus praeco*“<sup>96</sup>. Erfasst man diesen mittels Interpretation seines Titels und im Vergleich mit anderen germanischen Rechtslandschaften, so kann kein Zweifel bleiben, dass er Ladungs-, Ordnungs- und Vollstreckungsbeamte war. Seinesgleichen dürften von der Mittelinstanz ab allen Gerichten — vermutlich auf Grund einer Ernennung — beigeordnet gewesen sein. Vermutlich haben sie auch Verwaltungsaufgaben erfüllt<sup>97</sup>. Ihr grosser Einfluss, der von Landschaft zu Landschaft, ja von Ort zu Ort und von Epoche zu Epoche wechselte, ist bei Galbert in der beschriebenen Funktion des *magnus praeco* unangefochten. Da Galbert diesen nie zusammen mit anderen Funktionären nennt, kann seine genaue Stellung nicht ermittelt werden. Offen muss auch bleiben, ob die *Praecones* der Mittelinstanzen nicht etwa mit den *judices* gleichgestellt wurden in einer Ämterverschmelzung, die auch an anderen Stellen in dieser Zeit vorkam<sup>98</sup>. Seeflä-

(89) Beispiele bei Pruvost (wie Anm. 84: 1094).

(90) B.E. Siebs (wie Anm. 55), S. 92; P. Heck (wie Anm. 7), S. 38. K. v. Richthofen (wie Anm. 7) S. 482; C. Boeles, *Friesland*, 1951, S. 207.

(91) Es ist denkbar, dass die *judices* eine Ausbildung an einer der Domschulen der Zeit, z.B. Laon, erhielten.

(92) G 51.

(93) Verc. S. 33 (Lille, 1090).

(94) Verc. S. 100 (Arras, 1106).

(95) Verc. S. 97 (Veurne, 1102).

(96) Siehe dazu: W. v. Grootte, *Der Magnus Praeco und sein Amtsnachfolger in Flandern* (*Handelingen der Maatschappij voor Geschiedenis te Gent*, 1975).

(97) Eine Aufstellung der *praecones* in Seeflandern bei A.C.F. Koch, *De rechterlijke organisatie van Vlaanderen*, Gent 1951.

(98) *Praeco* = *villicus*: Warlop (wie Anm. 61) S. 790; Charles (wie Anm. 81). *Praeco* = *castellanus*: Warlop (wie vor) S. 840; Gistel; Warlop (wie vor) S.

mische Quellen vermitteln den Eindruck, dass der Titel „praeco“ oft für den villicus, ja sogar für den Amtsschultheiss gebraucht wurde<sup>99</sup>. Der magnus praeco in der Schilderung Galberts ist ohne Zweifel der Vorladungs- und Vollstreckungsbeamte des Brügger Oberhofes gewesen. Sein stark befestigtes Gehöft lag jedoch nicht in der eigentlichen Burggrafschaft, der späteren Brugsen Vrije, sondern südlicher, bei Oostkamp. So besteht der Verdacht, dass sich seine Zuständigkeit über das Gebiet der Freigrafschaft hinauserstreckte, und, wie auch sein Auftreten 1128 vermuten lässt, nicht an diese gebunden war<sup>100</sup>.

964: Maldegem. Praeco = scultetus: Warlop (wie vor) S. 1138; Koch (wie Anm. 97) S. 122; Gosses (wie Anm. 8) S. 34.

(99) In Holstein und Stormarn amtierte im 11. Jahrhundert je ein „Overbode“ oder „praefectus“. Er ist „senior terrae“ und der erste der „judices terrae“ (R. Schröder, Der ostfälische Schultheiss und der holsteinische Overbode in: *Zeitschrift für Rechtsgeschichte, germ. Abt.* Bd. 7, 1866; K. Haff, Das Grosskirchspiel in: *ZRG g. Abt.* Bd. 63 und 64, 1943 und 1944).

(100) G 111, 116.

# LIEVEN VAN POTTELSBERGHE EN HET ONDERWIJS TE GENT IN DE ZESTIENDE EEUW \*

door

Hilde DE RIDDER - SYMOENS  
*Bevoegdverklaard Navorsers N.F.W.O.*

## IV. LIEVEN VAN POTTELSBERGHE ALS WELDOENER

### 1. *De Sint-Michielskerk te Gent*

Zoals reeds gezegd bewoonde de familie Van Pottelsberghe-Van Steelant het Hof van Vinderhoute in de Hoogstraat te Gent, dicht bij de Poel. De Sint-Michielskerk was bijgevolg hun parochiekerk. Lieven was er kerkmeester (c. 1510) <sup>1</sup> en hij stichtte er de „Broederschap van de Zoete Naam Jezus” (1516) <sup>2</sup>. Hij blijkt een van de grote begiftigers van deze kerk te zijn. In 1512 werden de zes nieuwe klokken voor het kleine torentje op de kruisbeuk betaald door de heer van Vinderhoute <sup>3</sup>. Over de inrichting van de privé-kerk „De Zoeten Naam Jezus” in de zuidelijke transeptarm van de kerk, wijdt Van de Veegaete uitvoerig uit in zijn reeds geciteerde bijdrage <sup>4</sup>. Opvallend waren de grafmonumenten van het echtpaar Van Pottelsberghe-Van Steelant en de grafzerken van hun kinderen evenals de glasramen, in 1517 aangebracht <sup>5</sup> en het vroegrenaissance altaar dat in diezelfde kerk in 1525 werd opgericht <sup>6</sup>. Deze kunstwerken hebben de Beeldenstorm niet overleefd.

Als rijk en gearriveerd man heeft Lieven, geheel in de geest van de tijd, fundaties gesticht, jaargetijden, dagelijkse en wekelijkse missen laten lezen voor zijn zieleheil en dat van zijn familie. Vermogen bezat hij genoeg om hier grote sommen aan te besteden. Arme parochianen woonden die missen bij in ruil voor brood en geld. In 1513 stichtte hij zo ondermeer een jaargetijde in de parochiekerk van zijn ouders te Ak-

(\*) Vervolg van de bijdrage in de *Handelingen XXXII* (1978) 101-131. Voor de gebruikte sigla en afkortingen zie daar.

(1) F. DE POTTER, *Gent van den oudsten tijd tot beden. Geschiedkundige beschrijving der stad*, 8 dln. Gent 1882-1901; anast. Gent 1975, dl. VII, 371.

(2) R.A.G., Sint-Michiels, nr. 895.

(3) DE POTTER, *Gent*, VII, 451; *Memorieboek der Stad Ghendt (1305-1793)*, ed. M. VAN DER MEERSCH, II, Gent 1854, 26.

(4) A. VAN DE VEEGAETE, Lieven van Pottelsberghe. Een Gents maecenas uit het begin der XVIe eeuw, in de *H.M.G.O.G.*, III (1948) 101 e.v.

(5) J. HELBIG, *De Glasschilderkunst in België. Repertorium en documenten*, II, Antwerpen 1951, 48. Afbeelding in de K.B.B., Fonds Houwaert, ms. II 6514, 28<sup>v</sup>.

(6) Afbeelding uit de Atlas Goetgebuier (S.A.G., 82 d.H.I) bij Van de Veegaete, o.c., 97.

kergem<sup>7</sup>, in 1521 verkocht hij de prebende voor een jaargetijde te Waasmunster<sup>8</sup> en in 1531 deed hij een stichting in de O.L.V.-kerk van Doornik te Merendree<sup>9</sup>. Ook verhoogde hij in 1529 de fundatie van zijn voorouders Lieven Steurtwaghen en Margriet Scheerers uit 1452 (n.s.) in de kerk van Lokeren<sup>10</sup>. Lievine van Steelant, weldoenster van het klooster van Baudelo stichtte daar een Jaargetijde<sup>11</sup>. De belangrijkste fundaties werden door Lieven van Pottelsberghe echter voorbehouden aan zijn parochiekerk Sint-Michiels te Gent. In het fonds Sint-Michiels op het Rijksarchief te Gent, nr. 498, bevinden zich alle stukken betreffende de stichtingen van het echtpaar Van Pottelsberghe-Van Steelant ten voordele van de kerk en de armen van Sint-Michiels. Het oudste dateert van 14 april 1514. Het is een originele oorkonde gepasseerd voor de Schepenen van de Keure van Gent in aanwezigheid van de kerken-dismeesters van Sint-Michiels. De lijst is indrukwekkend: dagmissen, weekmissen, jaargetijden, gelegenheidsmissen, loven, brood- en gelduitdelingen, ten belope van 185 Lb. 4 sch. 4 d. par. of 15 Lb. 8 sch. 8 d. gr. Vl. 4 d. par. voor salarissen en vergoedingen van personen en 12 Lb par. per jaar voor de kaarsen en het gebruik van de kerkelijke ornamenten. Deze sommen zullen betaald worden met de opbrengst van erfelijke losrenten die Lieven enerzijds gekocht heeft van wijlen Robert du Bois op de stad Gent voor een waarde van 76 Lb. par. of 6 Lb. 6 sch. 8 d. gr. Vl. per jaar (1 mei en 1 november) en anderzijds van wijlen Jan de Bouverie voor een waarde van 100 Lb par. per jaar (1 augustus en 1 februari).

De erfgenamen moeten deze fundaties nakomen. In 1521, naar aanleiding van de beurzenstichting, heeft hij nog enkele missen toegevoegd en de broodbedeling opgevoerd. Hiervoor heeft hij ondermeer een rente van 12 Lb per jaar van Wulfaert Snibbels op de stad Gent gekocht. Meer financies zijn aldus ter beschikking opdat de erfgenamen deze stichtingen in stand zouden kunnen houden<sup>12</sup>. Bij de tweede beurzenstichting van 1529 worden vorige stichtingen bevestigd en vermeerderd. Tot in de details wordt alles geregeld, wie waar aanwezig moet zijn, wie wat krijgt, wie als „hoysr” in aanmerking komen als hij en zijn echtgenote of zijn kinderen zonder directe nakomelingen sterven, enz.<sup>13</sup>.

(7) R.A.G., Villain XIII, nr. 3881, 19<sup>r</sup> en Sint-Michiels, nr. 498. In de middeleeuwen hing de Sint-Michielskapel af van Sint-Martinus te Akkerghem. Ze werd bediend door monniken van Sint-Baafs. In het 1e kwart van de 14e eeuw zijn beide kerken onafhankelijk geworden met eigen pastoors. De kerk van Sint-Michiels is erg verwoest door de Beeldenstorm. Zie *Archieven van de Oostvlaamse kerkfabrieken (oud regiem)* III, Bisdom Gent, Brussel 1977, 66 e.v.

(8) R.A.G., Villain XIII, nr. 3881, 13<sup>r</sup> en Sint-Michiels, nr. 498; Hiëronymieten, nr. 43, 77<sup>r</sup>-78<sup>v</sup>; cfr. A. VAN DE VEEGAETE, o.c. 100-101.

(9) R.A.G., Villain XIII, nr. 3881, 13<sup>v</sup>

(10) R.A.G., Sint-Michiels, nr. 498 en Hiëronymieten, nr. 43, 18<sup>r</sup>-19<sup>r</sup>, 79<sup>r</sup>-79<sup>v</sup>. Cf. *H.M.G.O.G.*, XXXII (1978) 102.

(11) F. DE POTTER en J. BROECKAERT, *Geschiedenis van de gemeenten der Provincie Oost-Vlaanderen, 3e reeks, III, Sinaai*, Gent 1881, 53.

(12) R.A.G., Sint-Michiels, nr. 498 en Hiëronymieten, nr. 43, 65<sup>r</sup>-68<sup>v</sup>.

(13) R.A.G., Hiëronymieten, nr. 43, 11<sup>r</sup>-29<sup>r</sup>. Deze dotaties staan in de stich-

In 1543 laat Lieveine van Steelant een deel der missen die in Sint-Michiels gelezen worden, overbrengen naar de Hiëronymieten, die er dan ook de inkomsten van krijgen. Enkele jaren later, in 1546, na de dood van haar laatste zoon Frans, stelt ze nieuwe jaargetijden in ter gedachtenis van haar man en drie overleden zonen, Florens, Antoon en Frans. Uitgebreide brood en geldbedelingen voor de armen die deze diensten bijwonen, werden eveneens voorzien. Hiervoor wordt een kapitaal uitgetrokken van 51 Lb. 13 sch. 4 den. gr.<sup>14</sup>.

## 2. Het Kinderen Alijnshospitaal of Sint-Catharinagodshuis

Over de vete tussen de Gentse families Alijn of Alin en Rijm of Rim in het midden van de 14e eeuw werd reeds herhaaldelijk geschreven<sup>15</sup>. Een oorspronkelijke banale twist eindigde met doodslag. In 1362 werd als boete voor de genadeverlening beslist dat Simon en Goswin Rijm, de moordenaars, een jaarlijkse rente van 100 pond parisis zouden vastleggen voor de stichting van een godshuis en bovendien nog twee renten van elk 20 pond parisis voor de bouw van twee kapelanieën. De ouders van de vermoorde broers, Hendrik en Seger Alijn, stonden hiervoor hun huis op de huidige Kraanlei af. Het godshuis of hospitiüm werd beheerd door twee voogden. Rond 1513 stonden de twee voogden Niklaas Sersanders en Engelbert van Immersele hun voogdij af aan het echtpaar Van Pottelsberghe-Van Steelant. De gebouwen en de kapel waren in een erbarmelijke staat. Niet alleen herstelde Lieveine de acht bestaande huizen, maar hij bouwde er nog acht bij. Zijn echtgenote en zoon Frans voltooiden zijn werk door de bouw van een nieuwe kapel (1543) en van het torentje aan de ingangspoort (1547/49).

Na de dood van Lieveine van Steelant in 1563 ontstonden er moeilijkheden tussen de erfgenamen van de stichters en de erfgenamen van Lieveine van Steelant die eveneens, maar een verre, afstammeling was van de Alijns<sup>16</sup>. De vier kollators, Ingelbert van Immersele, Niklaas Sersan-

tingsakte van de beurzen in het Hiëronymietenklooster omdat de Fraters van het konvent belast waren met de uitvoering ervan, cf. *ibidem*, 21<sup>r</sup>-21<sup>v</sup>.

(14) R.A.G., Hiëronymieten, nr. 43, 90<sup>r</sup>-93<sup>v</sup>; nr. 46; nr. 48; S.A.G., Reeks 301, nr. 96, 176<sup>r</sup>-176<sup>v</sup>; nr. 100, 52<sup>r</sup>-55<sup>r</sup>.

(15) J. DE SAINT-GENOIS, *Origine de l'hospice de Sainte-Catherine dit Kinderen Alyn's hospitaal à Gand. Histoire d'un procès criminel du XIVe siècle, Messenger des sciences historiques*, 1850, 98-138; P. ROGGHÉ, *Het Alinshospitaal te Gent [XIVe], Appeltjes van het Meetjesland*, XVI (1965) 132-145; E. LUYCKX-FONCKE, *Het Hospies der Kinderen Alyn of Alijnsgodshuis te Gent, Oostvlaamse Zanten*, XXXVII (1962) 151-177 (met illustr.); R. VAN DER LINDEN, *Het Kinderen Alijnshospitaal te Gent of het nieuwe museum voor Volkskunde* (1363-1963), *Kultureel Jaarboek van de Provincie Oost-Vlaanderen*, Gent 1963, 69-93 (met illustr.); R. HAESERYN, *Het Gentse Museum voor Volkskunde in het Kinderen-Alynshospies aan de Kraanlei te Gent, Tijdschrift van het Gemeentekrediet van België*, XXVIII, nr. 109 (1974) 165-176 (met illustr.).

(16) *Annuaire de la noblesse de Belgique*, 1863, 233-350; J. DE HERCKEN-RODE en M. DE VEGIANO, *Nobiliaire des Pays-Bas et du Comté de Bourgogne*, suppl. II, Gent 1866, 1735.

ders, Cornelis van Pottelsberghe en Jan van Steelant, verschenen voor de Raad van Vlaanderen op 14 december 1571. Daar werd beslist dat de vier voogden samen zouden instaan voor het beheer en de toewijzing van de achttien proven (zes voor Sersanders, zes voor Van Immersele, drie voor Van Pottelsberghe en drie voor Van Steelant)<sup>17</sup>. Nog in 1850 wees de familie Van Pottelsberghe drie van de achttien beschikbare woningen met de daaraan gekoppelde inkomsten toe.

Tot het midden van de 19e eeuw werd dit hospies inderdaad nog bewoond door 18 vrouwen. Vanaf 1883 diende het als beluik voor arbeidersgezinnen (eigenaar was de Heer van Loo-Pieckaert). In 1941 kocht het Gentse stadsbestuur het hele kompleks, het werd 12 jaar later als historisch monument geklasseerd en in 1960 werd het museum voor Volkskunde erin ondergebracht. De huidige gebouwen zijn in hun zestiende-eeuwse toestand gerestaureerd. Boven de ingang prijken de wapens van de families Sersanders, Van Immersele, Van Pottelsberghe en Van Steelant. Naast het altaar in de kapel was voorheen een koperen plaat te zien met de vermelding van de stichtingen gedaan door Ingelbert van Immersele, burggraaf van Stad en Land van Aalst, en Jonker Niklaas Sersanders en door de Van Pottelsberghe-Van Steelants. Op die plaat is naast de stichting van de acht aanvullende proven ook sprake van zestien broodbedelingen<sup>18</sup>.

### 3. De Hiëronymietenschool te Gent

Hoewel er geen monografie bestaat over de school van de Broeders van het Gemene Leven te Gent - Klerkenhuis, Patersschool of Huis van Sint-Jeronimus genoemd — biedt de recente literatuur over de Orde voldoende gegevens om haar 130-jarig bestaan te schetsen<sup>19</sup>. De eerste vermelding van de Broeders te Gent treft men in 1438, hoewel ze blijkbaar reeds vroeger te Gent gevestigd waren, en wel in het Geraard de Duivelsteen (a° 1429)<sup>20</sup>. In 1438 schenkt Jan van Impe, priester van Sint-Jan, aan de Hiëronymieten het „Huus van Calcken” naast het Geraard de Duivelsteen (thans Nationale Bank). De andere aanpalende huizen worden gekocht zodat het klooster in het begin van de zestiende eeuw het hele huizenblok tussen de Nederscheldestraat (thans voor een deel verdwenen door de Limburgstraat en de Geraard de Duivelstraat), de Wijdenaard (thans Bisdomplein) en de Schelde bezat. Om in hun onderhoud te voorzien beschikten

(17) Ch.-L. DIERICX, *Mémoires de la ville de Gand*, II, Gent 1815, 552-553.

(18) K.B.B., ms. 16.901, 231<sup>r</sup> en B.U.G., G. 11.766, 85<sup>r</sup>; E. LUYCKX-FONCKE, *o.c.*, 162

(19) Bronnen en literatuur vindt men vermeld in *Monasticon Fratrum Vitae Communis. I. Belgien und Nordfrankreich*, Brussel 1977, 47-69; Gent, *Domus Sancti Iheronimi* door N. GEIRNAERT (Archief- en Bibliotheekwezen in België, Extra-nummer 18); J. ROEGIERS, *Inventaris van het Archief van het bisschoppelijk seminarie te Gent*, Brussel 1970, 1-16.

(20) In een achttiende-eeuws hs in de K.B.B., ms. 16.481-2, 107<sup>r</sup> begint de geschiedenis van het Gentse klooster aldus: „Gandavi in Flandria domus St. Hieronymi ad fluvium Scaldim anno 1429 constructa fuit in veteri arce Gerardi Villani cognomento Diaboli...”. Cf. DE POTTER, *Gent*, IV, 525.

de Broeders over cijnsen en renten verspreid over heel Oost-Vlaanderen. Hun voornaamste bron van inkomsten vloede echter voort uit het kopiëren en verluchten van handschriften, het inbinden van boeken, de verkoop van schrijfmateriaal en het verstrekken van onderwijs<sup>21</sup>. De eerste sporen van een Latijnse school voor gevorderden (12/13 jaar à 16/17 jaar) vindt men in 1462. De school zou echter teruggaan tot aan de vestiging van de Broeders te Gent<sup>22</sup>. Op het einde van de vijftiende en in de eerste helft der zestiende eeuw behelsde het over vier jaren gespreide programma, godsdienst, grammatica, Latijn, Grieks en de Artes Liberales of Schone Kunsten<sup>23</sup>. Handenarbeid, waarschijnlijk kopiëer- en bindwerk, werd er ook aangeleerd<sup>24</sup>. Het was geen armenschool, wel een publieke Latijnse school waar tegen betaling onderwijs verstrekt werd aan kinderen van Gentse burgers (*intranei*) en aan kinderen die uit het hele bisdom Doornik kwamen (*extranei*). Deze laatsten waren intern en logeerden in het klooster van de Broeders. Arme kinderen konden er ook terecht dank zij liefdadigheid en mecenaat (gratis onderdak, legaten, beurenschikkingen)<sup>25</sup>. Een van die stichtingen was bijvoorbeeld die uit 1518 van Pieter van de Vivere. Hij schonk bij testament 48 Lb. gr. om vier arme scholieren te onderhouden. Ze moesten 13 jaar oud zijn en reeds een elementaire kennis Latijn bezitten<sup>26</sup>. In 1557 voorziet kanunnik Jan Pollet, eveneens uit Rijsel, 192 Lb. par. om drie studenten te onderhouden, een in het klooster te Gent en twee in een universiteit<sup>27</sup>. De belangrijkste echter was de Stichting Vinderhoutte door Lieven van Pottelsberghe in het leven geroepen, en waarover verder meer.

De school van de Hiëronymieten had een goede reputatie. Volgens het Dagboek van Van Campene<sup>28</sup> telde ze in het begin der zestiende eeuw een twee- à driehonderd leerlingen. Toekomstige universiteitsstudenten kregen er alleszins een behoorlijke basis van dikwijls voortreffelijke leraars zoals de dichter Cornelius Musius (Muys) uit Delft (1503-1572) en de filoloog Christiaan Massaeus (Massieu of Masseeuw) uit Waasten (1469-

(21) *Monasticon*, 51 e.v.; E. DHANENS, Le scriptorium des Hieronymites à Gand, *Scriptorium*, XXIII (1969) 361-379; J. ROEGIERS, De oprichting en de beginjaren van het Bisschoppelijk Seminarie te Gent (1569-1623), *H.M.G.O.G.*, XXVII (1973) 27-35, 152-160; DE POTTER, *Gent*, IV, 521-528.

(22) *Monasticon*, 56.

(23) A. CASSIMAN, De Moderne Devotie in Oost-Vlaanderen, *Ons Geestelijk Erf*, XXVI (1952) 164-170; zie ook T.W. BROEDERS, *Geert Groote en zijn invloed op het onderwijs*, Tilburg 1931 (opvoedkundige brochurerreeks, nr. 61) en W. LOURDAUX, De Sint-Maartensschool te Leuven. Moderne Devoten en Onderwijs, een omstreden probleem, *Bijdragen. Tijdschrift voor Filosofie en Theologie*, XXXVII (1976) 172-211 (*Studia Historica Lovaniensia*, nr. 52).

(24) *Monasticon*, 57.

(25) A. CASSIMAN, o.c., 164 e.v.

(26) R.A.G., Hiëronymieten, nr. 51; *Monasticon*, 57 en J. ROEGIERS, Oprichting, 29, 42, 160.

(27) DE POTTER, *Gent*, IV, 535-536.

(28) C. en Ph. VAN CAMPENE, *Dagboek behelzende het verhaal der merkwaardigste gebeurtenissen voorgevallen sedert het begin der godsdienstberoerten tot den 5e april 1571*, ed. F. de Potter, Gent 1870, 317.

1546)<sup>29</sup>. Niet alleen Gentenaars of Groot-Gentenaars zoals Lodewijk van Vlaanderen, heer van Praet, later gouverneur van Vlaanderen, volgden les bij de Broeders vooraleer zich in de Leuvense artesfakulteit in te schrijven (8 februari 1501)<sup>30</sup> maar ook van ver buiten Gent kwamen leerlingen er hun humanioraopleiding genieten. Vermelden we hier slechts Josse Bade (1462-1535), typograaf en humanist<sup>31</sup> die gelijktijdig met Lodewijk van Vlaanderen bij de Broeders verbleef. Talrijke koorknapen en geestelijken uit Waasten, Brugge, Sint-Omaars, Brussel, Kortrijk werden in het Jeronimushuis te Gent ondergebracht<sup>32</sup>.

Tegen het midden van de 16de eeuw is haar bloei echter voorbij. Volgens J. Roegiers schijnen zowel uitwendige sociaal-ekonomische en algemeen-religieuze als inwendige, organisatorische factoren een rol gespeeld te hebben. Hoe dan ook, in 1569 wordt het Hiëronymietenklooster met school opgeheven. Het bisschoppelijk seminarie, opgericht volgens de desiderata van het Trentse koncilie, neemt haar intrek in de gebouwen van de Broeders en de resterende goederen, evenals de beurzenstichtingen worden overgenomen<sup>33</sup>.

Over de belangrijkste beurzenstichting in het Jeronimushuis te Gent, die van Lieven van Pottelsberghe en van Lievine van Steelant, willen we het nu meer in detail hebben. Ter herinnering aan het overlijden van hun zoon Florens in de Franse universiteitsstad Orleans in 1517 stichtten de echtelieden bij akte van 25 juli 1521 tien beurzen voor arme studenten in de Hiëronymietenschool aan de Nederscheldestraat te Gent. Waarom de keuze juist op deze school viel is moeilijk te achterhalen. Kreeg Lieven er zelf meer gevorderd onderwijs of werden zijn zonen er voorbereid op de universiteit? De akte wordt verleden voor de schepenen van de Keure van Gent en er werden vier gelijke eksemplaren opgesteld, een voor de fundateurs, een voor het Konvent, een derde voor de Kerkmeesters en Heilige-geestmeesters van Sint-Michiels, de vierde tenslotte voor de stad „omme gheleyt te wordene int secreet van scepenen van den keure”<sup>34</sup>. Lieven van Pottelsberghe schenkt de Broeders 34 pond, 3 schellingen en 4 penningen groten in eeuwige rente om tien „kinderen van goeden

(29) *Monasticon*, 58-59; zie over deze figuren de bibliografie bij A. GERLO en H. VERVLIET, *Bibliographie de l'Humanisme des Anciens Pays-Bas*, Brussel 1972, 413 (Musius) en 400 (Massaeus).

(30) Over Lodewijk van Vlaanderen: *Monasticon*, 60; L. STOCKMAN, *Geschiedenis van Aalter*, Aalter 1979, 54; A. SCHILLINGS, *Matricule de l'université de Louvain*, III, Brussel 1958 (K.C.G.) 211, nr. 133.

(31) *Monasticon*, 60; *Biographie Nationale*, I, Brussel 1866, 610-616.

(32) *Monasticon*, 60-61; DE POTTER, *Gent*, IV, 534.

(33) J. ROEGIERS, *Oprichting*, 30-33, 83, 152-161.

(34) De registratie van de akte gebeurde in de Jaarregisters van de Keure: S.A.G., reeks 301, nr. 76, 185<sup>v</sup>-187<sup>v</sup>. Een afschrift vindt men in R.A.G., Fonds Sint-Michiels, nr. 498; een eksemplaar zat in het persoonlijk archief van Lieven van Pottelsberghe zoals blijkt uit de inventaris van het sterfhuis: R.A.G., Villain XIII, nr. 3881, 2<sup>v</sup>. Het eksemplaar van de Hiëronymieten is „ghecasseert” of „ghedoodt” door de nieuwe akte van 1529: R.A.G., Hiëronymieten, nr. 43, 32<sup>v</sup>. De akte in het Schepenregister is doorstreept en *in margine* staat op fol. 185<sup>v</sup> „Ghedoodt bij consente van de partien int contract...”.



name en de fame van vader en de moeder goede eersame lieden kinderen grooten last hebbende..." te onderhouden, zeven van hen te Gent in het Fratershuis en drie aan een vermaarde universiteit. De jongens worden voorgedragen door de fundateurs of hun erfgenamen. De zeven scholieren moeten tussen 10 en 12 jaar zijn en zij kunnen slechts vier jaar in het Konvent blijven, tenzij bij hoge uitzondering een jaar langer. De rektor van de Hiëronymietenschool onderzoekt dan wie van die zeven scholieren het meest geschikt is om naar de universiteit te gaan. Drie onder hen worden aangeduid, en zo er geen drie in aanmerking komen, worden de toekomstige universiteitsstudenten van elders gehaald. De studenten moeten bij voorkeur naar Leuven gaan, of naar een eventueel op te richten universiteit in Vlaanderen, Artesië of Henegouwen. Te Leuven worden ze onderhouden „van logyste, eete, dranc ende bedden met datter toebehoort in een vanden pedagogien, huereu properen huuse oft anderen priveen huuse dat zij wel bewaert worden". Onder dat „properen huuse" moet zonder twijfel de Sint-Maartensschool van de Moderne Devoten verstaan worden. Deze school rekruteerde haar scholieren uit de grote steden van Brabant en Vlaanderen. Ze kregen er onderricht in de grammatica vanaf hun twaalfde jaar. Na vier jaar studie schreven sommigen van deze koinmensalen zich in aan de universiteit, normaliter in de artesfakulteit. Ze bleven dan gehuisvest in het Sint-Maartenskonvent dat dan als een soort universitair kollege fungeerde. In 1524 doet de Sint-Maartensschool een aanvraag tot inkorporatie bij de universiteit. Vandaan zullen studenten er, zoals in ieder ander Leuvens kollege, nog slechts kost en inwoon en herhalingslessen krijgen <sup>35</sup>.

Wat nu de zeven scholieren te Gent betreft: „Item zullen de voornoemde VII scolieren zijn nu en de teewelicken daghen tafelisten ofte alsomen dat andersins zecht, commensalen vanden Ilen taefele ofte Ile cost binnen de voorn. huuse". Deze indeling in drie tafels komt overeen met de situatie in de Leuvense kolleges waar voor de maaltijden drie diensten waren voorzien met een kwalitatief en kwantitatief onderscheid in spijs en drank. De eerste tafel was bestemd voor de *magistri* en de zeer rijke studenten, de tweede voor de gegoede studenten en de derde tafel was voor de armen. Een studentenbeurs kwam ongeveer overeen met de kostprijs van de derde tafel. In 1500 bijvoorbeeld bedroeg de beurzenstichting van Godfried van Gompel in de pedagogie de Burcht te Leuven 20 Rijns gulden (= 3 Lb. 6 sch. 8 den. gr.) en de kostprijs van de derde tafel was er in 1512 18 Rijns gulden (= 3 Lb. gr.), de tweede bedroeg 24 Rijns gulden (= 4 Lb. gr.), de eerste 30 Rijns gulden (= 5 Lb. gr.) <sup>36</sup>. In de Hiëronymietenschool te Gent betaalden „... de anderen

(35) W. LOURDAUX, De Sint-Maartensschool te Leuven. Moderne Devoten en Onderwijs, een omstreden Probleem, in *Bijdragen. Tijdschrift voor Filosofie en Theologie*, XXXVII (1976) 172-211; zie voor verdere bibliografie *Monasticon*, 79-82.

(36) E. DE MAESSCHALCK, De criteria van de armoede aan de middeleeuwse universiteit te Leuven, in *Belgisch Tijdschrift voor Filologie en Geschiedenis*, LVIII (1980) 346. Zie ook van dezelfde auteur, „Scholarship grants and colleges, established at the university of Louvain up to 1530", in *The Universities in the late middle ages* (Mediaevalia Lovaniensia, series I / studia VI), Leuven 1978, 484-494 en

scolieren huerlieden cost coopende in de Iie taefele tzij dat zij andere scolieren vanden Iien taefele ofte Iie cost gheven ieghenwordicht oft namaels gheven zullen XIII, XV of XVI Vlaemschen croonen", wat overeenkomt met een bedrag van 2 Lb. gr. 16 sch. gr., 3 Lb., 3 Lb. 4 sch. gr.. De stichters rekenen 3 Lb. gr. per jaar per kind voor de kost, wat ongeveer overeenkomt met de derde tafel te Leuven in de artesfakulteit. In de hogere fakulteiten lag de gemiddelde beurs iets hoger. In 1521 bedroeg de prijs voor de maaltijden in het Juristenkollege 26 Rijns gulden of 4 Lb., 6 sch., 8 den. gr. en in 1522 in het H.-Geestkollege (teologie) 24 Rijns gulden of 4 Lb. gr.<sup>37</sup>. Ook de andere grote scholen te Gent schijnen het tarief van de Hiëronymieten aan te rekenen zoals blijkt uit de stichtingsakte.

De zeven scholieren zitten samen aan een tafel, naast die van de meester. Ze slapen samen in een slaapzaal, twee per bed. De fundateurs bepalen wie alleen mag slapen. Een zieke of een kind dat lijdt aan *scoorfe* (schurft) of *dropich* (drope = kwaadaardige huiduitslag) moet steeds alleen slapen. Voor de tien scholieren gelden nog de volgende richtlijnen: scholieren of studenten die hun studies opgeven of die wegens wangedrag worden weggezonden moeten onmiddellijk vervangen worden zodat er steeds tien bursalen zijn. Zieke jongens mogen niet naar huis gezonden worden maar moeten in het konvent verzorgd worden zoals de geprofeste broeders. De tien scholieren zullen ten eeuwigen dage „de tien scolieren van M<sup>er</sup> Lievin van Pottelsberghe" heten en om hen goed te onderscheiden moeten ze steeds, zowel te Gent als te Leuven, in uniform lopen, *cleerckwijs*, met een roodlaken bovenkleed en een zwarte bonnet. Hierdoor worden ze ook „*les rouges robes*"<sup>38</sup> of de *Rookeerels clerckins*<sup>39</sup> genoemd. De fundateurs sommen in de akte nog de eerste tien scholieren op<sup>40</sup>, ze wijden uit over het kollatierecht (wie ze als *boys* beschouwen) en over de financiële aspecten. Tot slot richten ze nog een aantal diensten in in diverse kerken, maar toch hoofdzakelijk in de Sint-Michielskerk, ter nagedachtenis van Florens die in Orleans gestorven is, van hun andere kinderen, hun ouders en henzelf. De Fraters krijgen bovendien nog 10 sch. 5 den. gr. jaarlijkse erfelijke rente voor de dekking van de onkosten van het houden van „eenen grooten parchamynen bouc oft register" waarin de akten in verband met de fundatie moeten genoteerd worden. Dit register

Beurzen en colleges te Leuven in de 15de en de 16de eeuw, in *Spiegel Historiae*, XIII, nr. 9 (1978) 556-563.

(37) E. DE MAESSCHALCK, *Criteria*, 346-347.

(38) R.A.G., Hiëronymieten, nr. 50: copie van de collatie van een provene of prebende bij de Broeders „y estudians et aprendans la langue latine que on dist les rouges robes" d.d. 31-10-1568.

(39) DE POTTER, *Gent*, 534. De Potter geeft een analyse van de verscheidene akten der stichtingen op de blz. 528-535.

(40) De lijst van alle bursalen staat kronologisch in R.A.G., Hiëronymieten, nr. 43, 82<sup>v</sup>-89<sup>v</sup> (1521-1548) en 95<sup>r</sup>-99<sup>v</sup> (1546-1565). Ze werd door V. VAN DER HAEGHEN in alfabetische vorm overgenomen, echter zonder volledige vermelding van latere bijvoegingen, in *Inventaire des Archives de la ville de Gand. Etablissements religieux*, Gent 1887, 99-102.

is verdwenen. Een analoog boek echter bestaat nog steeds voor de vernieuwde stichting van 1529.

Enkele maanden later, in november/december 1521, krijgt deze fundatie reeds een aanvulling. Het kapitaal wordt verhoogd met een jaarlijkse rente van 12 Lb. gr.<sup>41</sup>.

Op 12 maart 1526 (n.s.) werd de stichting van 1521 inhoudelijk gewijzigd op drie punten<sup>42</sup>. Vooreerst wordt gespecificeerd dat een bursaal niet aan de universiteit te Leuven mag beginnen vooraleer te zijn ingewijd in de logica van Aristoteles. In verband met de zieke scholieren hebben de rector en de broeders bij Lieven van Pottelsberghe geklaagd dat ze over onvoldoende middelen beschikken om de zieke jongens adekwaat te verzorgen en zelfs de gezonden behoorlijk groot te brengen. Wat de zieken betreft krijgt het konvent de toelating om diegenen die zijn aangetast door een besmettelijke ziekte naar een hospitaal of andere instelling over te brengen. Bij ongeneeslijke ziekten, zowel mentale als fysieke, kan de scholier vervangen worden. Om de stijgende kosten tegen te gaan werd dan nog volgende regeling getroffen: per student te Leuven krijgen de Fraters 20, 25 of 30 sch. gr. extra en per leerling in het fraterhuis bedraagt dit 6,7 of 8 sch. gr. per jaar. Bovendien krijgt ieder universiteitsstudent 13 sch. 4 den. gr. VI. en ieder fraterkind 3 sch. 6 den. gr. per jaar als tussenkomst in de onkosten voor boeken, papier, pennen, kaarsen, reizen, promotiekosten met de daaraan gekoppelde wijn, brandhout, reparatie van kleren. In totaal zullen de Fraters kunnen beschikken over 80 Lb. gr. VI. om de onkosten te dekken.

Waarom Lieven van Pottelsberghe er in 1529 toe overgaat om de beurzenstichting van 1521 vrij grondig te wijzigen weet ik niet. In plaats van 10 beurzen worden het er 13, nu echter slechts voor scholieren in het Hiëronymietenkonvent te Gent. De universiteitsbeurzen zijn weggefallen nadat de tweede termijn van 4 jaar verstreken was (1521-1525, 1525-1529). Houdt dit verband met de omschakeling van het Leuvense fraterhuis tot universitair kollege? Of werden de Leuvense studenten te duur en wenste Lieven hetzelfde bedrag eerder te spenderen aan een groter aantal Gentse bursalen? Nochtans werkte het systeem goed. In bijlage geef ik de tekstuitgave van de bursalen tussen 1521 en 1529. Op een na werden ze allen in het Leuvense universiteitsmatrikel weergevonden. Ze logeerden er blijkbaar in het Hiëronymietenkonvent en volgden de lessen in de Zeven Vrije Kunsten in de pedagogie te Burcht (Castrum)<sup>43</sup>. In de stichtingsakte stond evenwel

(41) S.A.G., reeks 301, nr. 77, 54<sup>r</sup>. Het „bouc van den fundatie" van 1529 bevat niet meer de stichtingsakte van 1521 vermits deze vervangen was. Kopies echter van de financiële transakties die de stichting moesten spijzen en die overgegaan waren op de nieuwe stichting werden er wel in genoteerd: R.A.G., Hiëronymieten, nr. 43, 32<sup>v</sup>, 65<sup>r</sup>-68<sup>v</sup>.

(42) S.A.G., reeks 301, nr. 81, 127<sup>r</sup>-127<sup>v</sup>; vermelding in R.A.G., Villain XIII, nr. 3881, 3<sup>f</sup>.

(43) De Leuvense artesfakulteit was opgesplitst in vier pedagogieën waar dezelfde cyclus werd onderwezen (De Burcht of *Castrum*, Het Varken of *Porcus*, De Valk of *Falco* en De Lelie of *Lilium*). Zie over de artesfakulteit *De Universiteit te Leuven 1425-1975*, Leuven 1975, 87-98.

geformuleerd dat ze naar een „vermaerde universiteyt” mochten gaan „omme aldaer te studerene in alzulcke faculteyt als zij nudts ende bequaemste bevonden worden tzij gheestelic of weerlic”. In de praktijk werd het de artesfakulteit van de Leuvense Alma Mater. Vermeld dient ook dat Lievens scholieren in het matrikel in de lijst der *divites* of rijken staan genoteerd, d.w.z. in de lijst van die artesstudenten die ofwel over een geregeld inkomen beschikken dat ze krijgen van hun ouders of dat voortvloeit uit een patrimonium, beneficies of renten, of uit een beurs die toereikend genoeg was om in een pedagogie de pensioenprijs te betalen voor de derde tafel<sup>44</sup>. In ons geval was het bedrag van de beurs berekend op de tweede tafel.

Op 20 mei 1529 verschijnen Lieven van Pottelsberghe en Lieve van Steelant, samen met de pater, rector en Fraters van het Huis van Sint-Jeronimus weer voor de schepenen van de Keure van Gent en de Kerkmeesters en Heiligegeestmeesters van Sint-Michiels om een nieuwe fundatie te stichten<sup>45</sup>. In feite is de akte van 1529 in heel grote mate een overname van de akte van 1521 samen met de aanvullingen van 1526.

Enkele wijzigingen zijn aangebracht.

1. Dertien in plaats van tien scholieren. Alle dertien scholieren krijgen onderwijs in het fraterhuis te Gent. Er is geen sprake meer van een universiteit.

2. De leeftijd van de scholieren bedraagt nu 12 à 14 jaar i.p.v. 10 à 12 jaar.

3. Voor de tweede tafel betaalde een kommensaal in 1521 3 Lb. gr., in 1529 3 Lb., 10 sch. gr. Van Pottelsberghe voorzag hiervoor per kind 2 Lb. 10 sch. gr. per jaar<sup>46</sup>.

4. De kinderen slapen nu in een kamer met 7 bedden. De bedverdeling blijft dezelfde als in 1521.

5. De dertien scholieren beschikken, zoals de 7 Gentse scholieren uit 1521, over 6 gr. zakgeld per jaar plus over een supplement van 3 sch. 6 den. gr. voor materiële onkosten.

6. Na vier jaar moeten de scholieren het huis verlaten. De mogelijkheid bestaat dat ze zich verder aan een universiteit gaan bekwamen of een ambacht leren of in de geestelijke staat treden. Deze mogelijkheden waren dezelfde als die van de 7 scholieren uit de eerste stichting. Wie de verdere studies betaalt wordt niet vermeld.

7. Ook ditmaal moet een boek aangelegd worden door de Fraters. Ze krijgen hiervoor een vergoeding van 10 sch. 5 den. gr. onder de vorm van een erfelijke jaarrente. Dit *Bouc van onsen fondatie der XIII scolieren inden huuse van S. Jeronymus te Gbendt* is thans nog bewaard. Het is in perkament en bedraagt 2 ff. + 151 genummerde ff. en is vervat in een

(44) E. DE MAESSCHALCK, *De criteria*, 353.

(45) Tekst in S.A.G., serie 301, nr. 84, 217<sup>r</sup>-222<sup>v</sup>; R.A.G., Hiëronymieten, nr. 43, 1<sup>r</sup>-30<sup>v</sup>; nr. 45 (afschrift akte); vermelding van een van de originelen in het sterfhuys van Lieven in R.A.G., Villain XIII, nr. 3881, 13<sup>r</sup>, 13<sup>v</sup>. In het A.R.A., Familiefonds De Lalaing, nr 1336 bevindt zich een 18e-eeuwse kopie van de akte van 1529 met de geschiedenis van de fundatie.

(46) cfr. akte van 21 maart 1543, zie p. (11) en noot 48.

Iederen band met blindstempels en restanten van twee koperen sloten<sup>47</sup>. Naast een getrouwe kopie van de stichtingsakte, mooi verdeeld in kapitellen (fol. 1<sup>r</sup>-30<sup>v</sup>) bevat het *Bouc* vidimi van allerlei geldoverdrachten ten voordele van deze fundatie en van de diverse kerkelijke stichtingen (fol. 32<sup>r</sup>-82<sup>r</sup>, 90<sup>r</sup>-94<sup>r</sup>) evenals een lijst van de bursalen (fol. 82<sup>v</sup>-89<sup>v</sup> en fol. 95<sup>r</sup>-99<sup>v</sup>). De rest van het manuscript is blanco gelaten.

Ik kan hier niet dieper ingaan op de scholieren zelf. Bij het over-schouwen van de naamlijst en van de toevoegingen blijkt evenwel dat sommige kinderen tot de familie van de stichters behoren (vb. Sturteuwaghen, Steelant) en dat heel wat zonen van Gentse of Vlaamse burgers en ambachtslieden genoten hebben van Lievens beurs. Kinderen van de families De Baenst, Blomme of Bloeme, Van der Burcht, Van Edingen, Heylinck, Key, Pottellis, De Waghmakere, Winghene, de Zuttere, vormen slechts enkele voorbeelden. Wat ook opvalt is het groot aantal scholieren dat zijn termijn van vier jaar niet uitdoet en dit om allerlei redenen. Sommigen treden in (bvb. Ter Duinen, abdij van Drongen, O.L.V. Broeders te Gent). Meer nog gaan een ambacht leren. Sommigen geven gewoon de brui aan de studies, anderen verhuizen of sterven. Enkelingen blijven langer dan vier jaar als bursaal in het konvent.

Op 21 maart 1543 (n.s.) verhogen de weduwe Lieve van Steelant en haar zoon, Frans van Pottelsberghe, de dotatie van deze stichting met 3 losrenten op de stad Gent voor een totaal van 8 Lb. 5 sch. gr. de penning 16. Elke scholier krijgt 12 sch. 6 den. gr. per jaar meer zodat elk kind nu zal hebben 3 Lb. 2 sch. 6 den. gr. i.p.v. 2 Lb. 10 sch. gr. per jaar<sup>48</sup>.

Na de dood van de laatstoverlevende zoon, Frans († 28-2-1545), sticht Lieve weer nieuwe jaargetijden en missen. De dertien scholieren van M<sup>r</sup> Lieve van Pottelsberghe moeten op deze erediensden in uniform aanwezig zijn. Ze krijgen dan ieder een brood van een pond. Het brood van de afwezige scholieren moet gegeven worden aan de 50 arme kinderen die les volgen in het fraterhuis (derde tafelkinderen) (Akte van 19 juli 1546)<sup>49</sup>.

Lieve van Steelant overlijdt, zoals reeds gezegd, op 2 april 1563. Het kollatierecht gaat over op de naaste bloedverwanten. Langs Lieve's kant is dit M<sup>er</sup> Jan Barrat, raadsheer in de Rekenkamer te Rijsel, zoon van haar oudste zuster Margriet en van Rasse Barrat of Barat; langs Lievens kant komt Corneel Wouters, heer van Vinderhoute, in aanmerking. Hij

(47) R.A.G., Hiëronymieten, nr. 43. Cfr. de beschrijving bij J. ROEGIERS, *Inventaris van het archief van het bisschoppelijk Seminarie te Gent*, Brussel 1970, 12.

(48) S.A.G., reeks 301, nr. 96, 176<sup>r</sup>-176<sup>v</sup>; R.A.G., Hiëronymieten, nr. 43, 90<sup>r</sup>-93<sup>r</sup>; nr. 46. Goedkeuring van deze stichting door de vicaris-generaal van Carolus de Croy, bisschop van Doornik: R.A.G., Hiëronymieten, nr. 43, 93<sup>v</sup>-94<sup>r</sup>.

(49) S.A.G., reeks 301, nr. 100, 52<sup>v</sup>-55<sup>r</sup>; S.A.G., Hiëronymieten, nr. 48. Deze fundatie wordt eveneens bevestigd door de vicaris-generaal van bisschop Carolus van Croy: R.A.G., Hiëronymieten, nr. 49.

is een zoon van Jan Wouters, neef van Lieven van Pottelsberghe en van Marie van Nieuwenhuysse<sup>50</sup>. Deze beide kollators op provisors van de fundatie zullen in 1569 met het bisdom Gent onderhandelen over de overdracht van de beurzen op de seminaristen van het nieuw op te richten Seminarie binnen de vroegere fraterschool. Aangezien de dotatie ondertussen onvoldoende hoog was om dertien scholieren te onderhouden, ondermeer omdat het kostgeld in het Seminarie hoger was dan in het fraterhuis, werd het aantal beurzen teruggebracht op zes. De beide kollators behielden het recht om de bursalen aan te duiden maar ze dienden zich te schikken naar de voorschriften van het Koncilie van Trente inzake de voorwaarden die aan kandidaatseminaristen werden gesteld<sup>51</sup>.

## V. NABESCHOUWINGEN

Een witte raaf. Zo kunnen we Lieven van Pottelsberghe wel noemen. Uit een onopvallende familie gesproten, heeft hij het gerealiseerd om in enkele decennia op te klimmen tot een van de machtigste en rijkste persoonlijkheden in Vlaanderen. Door het een na een overlijden van zijn vijf kinderen heeft zijn opgang geen continuïteit gekend. Andere takken van de familie hebben zich pas in de zeventiende en de achttiende eeuw sociaal opgewerkt (Pottelsberghe de la Potterie).

Uit de Staten van Goed en de boedelbeschrijvingen blijkt duidelijk dat Lieven uiterst weinig bij erfenis van zijn ouders verworven heeft (enkele gronden ten Westen van Gent via de familie Snibbels). Natuurlijk heeft hij, dank zij zijn huwelijk met een rijke Waaslandse dochter uit een invloedrijk geslacht, een belangrijke stap gezet in de opbouw van zijn patrimonium en wellicht ook van zijn politieke carrière. Want ook hierin kon zijn familie hem weinig of niet helpen. Zijn tak van de familie Van Pottelsberghe heeft geen universitaire en/of politieke traditie. Hijzelf was trouwens de laatste Vlaming die in de eerste helft der zestiende eeuw zulk een politieke en administratieve carrière kon opbouwen zonder academisch gevormd te zijn. Het is ongetwijfeld door het contact met leden uit de hoogste regeringskringen en met de talrijke universitair geschoolde juristen in stad en staat dat hij voor zijn zonen een degelijke juridische opleiding gewenst heeft. Hij zag ook wel in dat dit voor zijn zonen onderhand een noodzaak was geworden. Lieven van Pottelsberghe blijkt zijn gemiste opleidingskansen achteraf ook niet ingehaald of gekompenseerd te hebben. In een tijd waarin politici en juristen fervente humanisten worden, geeft onze held geen blijk van humanistische noch van enige andere intellectuele of artistieke belangstelling. We vinden zijn naam niet terug onder de talrijke humanisten of kunst-geïnteresseerden

(50) J. ROEGIERS, *Oprichting*, 42 en *H.M.G.O.G.*, XXXII (1978) 114-115 en stambomen.

(51) J. ROEGIERS, *Oprichting*, 43. In de lijst der bursalen-seminaristen (pp. 174-179) treft men herhaaldelijk dezelfde familienamen aan als in de lijst der bursalen van de Hiëronymieten. Ze worden blijkbaar uit dezelfde sociale groep gerekruteerd.

te Gent of te Brussel. Noch zijn testament, noch zijn Staat van Goed maken melding van een belangrijk boeken- of kunstbezit. Hij besteedde een fortuin aan liefdadig werk, aan zijn zieleheil en aan zijn glorie. En ik geloof dat ook de beurzenstichting voor arme scholieren eerder in deze sfeer moet gesitueerd worden dan in een effectieve belangstelling voor studie en intellectuele activiteiten.

Lieven van Pottelsberghe moet daarentegen ongetwijfeld over bijzondere financiële, politieke en diplomatieke capaciteiten beschikt hebben, om — uit het niets gekomen — in enkele jaren tijd, vertrouweling te worden van de vorst en in heel Vlaanderen zoveel macht en invloed te verwerven. Het is jammer genoeg onmogelijk om voor een zestiende-eeuwse figuur, die nauwelijks persoonlijke papieren of geschriften heeft nagelaten, het gedragsmechanisme na te gaan. Het is echter duidelijk dat bij deze ambt-naar-politicus heel wat elementen en krachten een rol hebben gespeeld om het doel te bereiken: sociale promotie, macht en rijkdom. Een goed overwogen huwelijk, het onderhouden van talrijke relaties, verregaand nepotisme op alle gebieden en de kumul van ambten die in diverse organen en instellingen invloed geven, zijn zovele elementen die zeker bij hem aanwezig zijn. De kumul van wedden, de steekpenningen die hij overal vroeg<sup>52</sup>, de extra's voor bewezen diensten en ongetwijfeld goede investeringen, hebben hem financieel zoveel armslag gegeven dat hij geldschieteer van de vorst werd. Hij is alleszins de laatste ambtenaar en buitendien *homo novus*, die via kumul van ambten zoveel macht naar zich toe gehaald heeft. Na hem zullen die verschillende ambten trouwens niet meer in één hand verenigd worden. En om P. van Peteghem te citeren: „hij is de laatste ambtenaar die, bekleed met vorstelijke macht, erin slaagde om deze invloed zodanig in persoonlijk voordeel om te buigen”<sup>53</sup>.

Het moeten voor deze man ongetwijfeld zware slagen zijn geweest om vier van zijn vijf kinderen te zien verdwijnen. Zijn hoop op een dynastie werd hierdoor meer en meer de grond ingeboord. Zijn echtgenote heeft bovendien het laatste kind, zonder nakomeling, ten grave gedragen. Het enorme fortuin van deze „dode staecke” werd aldus verdeeld over de beide families.

Een menselijk facet van deze man is zeker het feit dat hij de herinnering aan zijn zoon Florens, gestorven tijdens zijn rechtenstudie in het verre Orleans, en nadien van zijn zoon Antoon, wilde levendig houden door een fundatie van beurzen voor onbemiddelde burgerkinderen.

(52) Mededeling van Dr. Paul van Peteghem. Voorbeelden van Lievens financiële activiteiten bij P. VAN PETEGHEM, *Centralisatie in Vlaanderen onder Keizer Karel (1515-1555). Een onderzoek naar de plaats van de Raad van Vlaanderen in de Habsburgse Nederlanden*. Onuitgegeven doktoraatsverhandeling, Gent 1980, II, 45-49. We danken de auteur voor de inzage in zijn proefschrift en voor de talrijke gesprekken die we met hem over Van Pottelsberghe gevoerd hebben. Dit algemeen besluit is hiervan de vrucht.

(53) P. VAN PETEGHEM, *o.c.*, II, 48.

Zeer zeker kunnen we Lieven van Pottelsberghe niet bestempelen als een mecenas zoals A. van de Veegaete het doet. Zijn godsvruchtige werken hebben niets met mecenaat maar alles met liefdadigheid te maken, tot verwerving van eigen zieleheil en glorie. Dit geldt zowel voor de talrijke jaargetijden en missen waardoor hij aan heel wat geestelijken een prebende verschaft heeft, als voor de brooduitdelingen aan de armen die hiervoor slechts in aanmerking komen zo ze aanwezig zijn op de officies, en zelfs voor de beurzenstichting waarbij de tien en later dertien scholieren zich door kledij en plaats duidelijk dienen te identificeren als de bursalen van de Stichting Vinderhaute. Ook niet de restauratie en de uitbreiding van de fundatie van het Alynshospitaal, noch de vroeg-renaissance inrichting van de familiekapel in de Sint-Michielskerk kunnen als mecenaat beschouwd worden. Zelfs de familieportretten, zijpanelen van een drieluik waarvan het middenstuk verdwenen is, en die toegeschreven worden aan G. Hoorenbaut, kunnen niet als voorbeeld van Lievens kunstzin of mecenaat beschouwd worden. Dit vooral omdat, mijns inziens, deze portretten niet door Lieven, maar door zijn echtgenote besteld zijn na de dood van haar echtgenoot (1531) en voor het overlijden van Frans (1545). Lieve van Steelant en Frans van Pottelsberghe zijn namelijk de enigen die op het schilderij geen kruisje dragen (zie afbeelding)<sup>54</sup>. Deze schilderijen passen overigens wel in de galerij van zestiende-eeuwse schenkersportretten.

Zijn politieke-administratieve loopbaan zonder academische vorming, zijn houding t.o.v. politieke macht, centralisatie en staatsstructuren, zijn specifieke vorm van liefdadigheid en het volledig ontbreken in zijn situatie van enige humanistische en zelfs artistieke belangstelling maken van Lieven van Pottelsberghe een late middeleeuwer, een anakronistisch buitenbeen in de zestiende eeuw.

### *Corrigendum*

De heer L. Pee uit Dendermonde was zo vriendelijk voor mij na te gaan of Antoon van Pottelsberghe effectief kanunnik is geweest van het Dendermondse kapittel (zie H.M.G.O.G., XXXII (1978) 104). Uit dit onderzoek blijkt dat Antoons naam noch in de lijsten der kanunniken, noch in de *acta capitularia* vermeld staat, zodat we mogen aannemen dat hij de prebende van Dendermonde nooit bekomen heeft of tenminste nooit in ontvangst heeft genomen.

(54) De twee zijpanelen met de portretten bevinden zich thans in het Museum van Schone Kunsten te Gent. Zie de bespreking in: *Album van het Museum voor Schone Kunsten te Gent*, Gent s.d., 44-47, met kleurreproducties.





*Lieven Van Pottelsberghe en Lievine van Steelant met hun vijf kinderen.  
Toegeschreven aan Gerard Hoorenbant (Gent, ca. 1465 ? - ca 1540)  
(Museum voor Schone Kunsten te Gent)*

BIJLAGE

*Lijst van de scholieren die genoten hebben van de beurzenstichting van Lieven van Pottelsberghe tussen 1521 en 1529*<sup>55</sup>

[82<sup>v</sup>] Nu volghen hiernaer de namen vanden thien scolieren die de gifte vanden voornoemden fundatuers ende huerlieder naercommers zullen hebben omme ghehouden te zijne in naercommenden tijde. Te wetene de drie in een universiteyt zulck als de fundatie inhaut. Ende dandere zevens binnē den huuse van Sente Hieronimus al achtervolghende der oordinantien vanden voornoemden fundatuers in de XLII ende XLIII artien der fundatie hier voren ghezēdt. Ende te wat jare, maende ende daghe [83<sup>r</sup>] zij thien kinderen ter provene ghestelt zijn, ende bij wien ende van wiens zijde.

Ende aldereerst zo hebben de voornoemde fundatuers edele ende weerde heere M<sup>er</sup> Lievin van Pottelsbeerghe, ruddere, heere van Vinderhaute, Meerendre, etc. ende Mevrouw Livine van Steelant zijn wettelycke ghezēde ghesaemdelic ghenomen drie kinderen ende ghegheven de provene vander fundatie den XXV<sup>en</sup> in hoymaent anno XV<sup>c</sup>XXI<sup>56</sup> omme ghezonden te werdene ter universiteyt van Luevene bijden pater vanden godshuuse van St. Jeronimus ten fratres. De welcke zijn bijden voornoemden pater besteedt int collegie te Nazarete<sup>57</sup> inde voornoemde stede van Luevene omme aldaer te studeerne vier jaer lanc achtervolghende den XXVII<sup>en</sup> artien vander fundatie voornoemd. Ende waren ghenamē te wetene

Godefroot van Mortaigne ghezeyt Pottellis fs Floreys<sup>58</sup>  
Copkin vander Burcht fs Claeys<sup>59</sup>  
Ende Ryckaert van Loo fs. Vincents<sup>60</sup>.

Item ende andere zevens kinderen waren ghenomen bijden zelve fundatuers [83<sup>v</sup>] ende hemlieden wart de provene ghegheven van binnē den godshuuse van Sente Jeronimus te moghen wonene vier jaer lanc ten zelve daghe, maenden ende jare als vooren.

(55) R.A.G., Hiëronymieten, nr. 43, 82<sup>v</sup>-83<sup>v</sup>.

(56) 25 juli 1521.

(57) Het klooster der Broeders van het Gemene Leven te Leuven heet *Domus Sanctorum Martini et Gregorii*. De Sint-Maartensschool wordt ook wel S. Hiëronymuskollege genoemd na haar funktiewijziging a<sup>o</sup> 1524-1526. Zie p. (7) en E. DE MAESSCHALCK, *Beurzen en Colleges*, 557, 563.

Het Fraterhuis van Brussel heet *Domus de Nazareth*, cfr. *Monasticon*, 19.

(58) Immatrikulatie te Leuven op 28-8-1521, „Godefridus Poltellis de Gavere, Tornacensis diocesis, Castrensis, dives” (A. SCHILLINGS, *Matricule de l'Université de Louvain*, III, Brussel 1958, 656, nr. 238).

(59) Imm. te Leuven op 28-8-1521 „Jacobus Verborch de Gandavo, Tornacensis diocesis, Castrensis, dives” (A. SCHILLINGS, *Matricule*, III, 656, nr. 239).

(60) Imm. te Leuven op 27-8-1522 „Ricardus van Loo de Gandavo, Castrensis, dives” (A. SCHILLINGS, *Matricule*, III, 679, nr. 211).

Te wetene Hubrecht Goossins fs. Vincents  
 Hannekin de Moor fs. Joos<sup>61</sup>  
 Willekin Thuenis fs. Pieters  
 Annekin vanden Dale fs. Pieters<sup>61</sup>  
 Corneelkin Sbucx fs. Claeys<sup>61</sup>  
 Symon van Overwale fs. Jooris  
 Claeyskin vanden Vivere fs. Joos.

Den XXV<sup>en</sup> in hoeymaent anno XV<sup>c</sup>XXV zo waren ghepresenteert bij edele ende weerde heere M<sup>er</sup> Lievin van Pottelsberghe, ruddere, heere van Vinderhaute, Meerendre etc. ende Mevrouw Livine van Steelant zijn wettelicke ghezelenede, tsamen fundatuers in dese zake, Heer Jacob de Proost, pater vanden godshuuse [84<sup>r</sup>] van Sente Jheronimus andre drie kindren omme besteedt te werdene in de universiteyt van Luevene omme daer te studeerne vier jaren lanc naer tinhauden vander zelver fundatie. Ende waren ghe-naemt

Cornelis de Buck fs. Claeys<sup>62</sup>. [Bijgevoegd :] Dese liet de studie den V<sup>en</sup> octobris XXVIII tich ende ghync leeren zijn ambacht. Ende in zijn stede quam te Luevene Andreas de Vos fs. Pieters Caescopere<sup>63</sup>

Joannes de Moer fs. Joos<sup>64</sup>

Joannes vanden Dale fs. Pieters<sup>65</sup>. [Bijgevoegd :] Dese naer dat zijn eerste jaer huute was liedt oic de studie ende ghync in zijne stede te Luevene Joannes Luerens<sup>66</sup> omtrent den XXV<sup>en</sup> julii anno XXVI tich.

Ende insghelycx waren ten zelven daghe andre zeven kindren ghe-presenteert bijden zelven fundatuers den voornoumden pater omme aldaer

(61) Wordt in 1525 universiteitsstudent, zie verder.

(62) Was in 1521 bursaal in het konvent te Gent. Imm. te Leuven op 29-8-1525 „Cornelius filius Nycolai de Buck de Gandavo, Tornacensis diocesis, Castrensis, dives” (A. SCHILLINGS, *Matricule*, III, 746, nr. 173). Deze verliet Leuven op 5-10-1528 om een ambacht te leren.

(63) Was op 25-7-1525 bursaal geworden te Gent (zie noot 66). Vertrekt ca. 5-10-1528 naar Leuven, imm. er op 27-2-1529 „Andreas Vos de Gandavo, Castrensis, dives (A. SCHILLINGS, *Matricule*, IV, 16, nr. 103). Bij de nieuwe collatie van bursalen op 25-7-1529 wordt Andreas Vos terug opgenomen in het konvent te Gent. „Andreas Vos fs. Pieters. Die te Luevene gheweest es zicthent den V<sup>en</sup> octobris XXVIII bij ordonnantie van mijnen heere den fondateur es nu beschicht vanden selven bij speciale gratie te zijne ende thebbene tprofyt ende tvrdeel vander dertienste plaetse deser nieuwer fondatie zo langhe alst hem mijnen heere voornoemd believen zal. Ende es alzoe ghebleven ende ghebruuct der gratie toten XXV daghe van hoymaent XXXII ende quam in zijne stede Pierkin Witboet van Caprijke fs. Paschasi” (R.A.G., Hiëronymieten, nr. 43, 86”).

(64) Was in 1521 bursaal in het konvent te Gent. Imm. te Leuven op 29-8-1525. „Joannes filius Jodoci de Moer de Gandavo, Castrensis, dives” (A. SCHILLINGS, *Matricule*, III, 746, nr. 172).

(65) Was in 1521 bursaal in het konvent te Gent. Imm. te Leuven op 29-8-1525 „Joannes de Valler filius Petri de Gandavo, Tornacensis diocesis, Castrensis, dives” (A. SCHILLINGS, *Matricule*, 746, nr. 174). Verlaat Leuven ca. 25-7-1526.

(66) Werd op 25-7-1525 bursaal in het konvent te Gent. Vertrekt ca. 25 juli 1526 naar Leuven. Niet weergonden in het matrikel.

inden zelven godshuuse te studerene andre ghelycke vier jaren. Ende waren ghe-naemt

Andreas de Vos fs. Pieters <sup>67</sup>. [Bijgevoegd:] Want dese zo voeren staet ghync te Luevene den V<sup>en</sup> octobris XXVIII tich, zo quam in zijn stede Mathias Vaed fs. Lievins

Joannes Laurins fs. Claeys <sup>68</sup>. [Bijgevoegd:] Want dese track te Luevene inde stede van Joannes vanden Dale zo voeren ghezeit, zo quam in zijn stede Joannes Capproen fs. Christoffels, omtrent den XXV<sup>en</sup> julii anno XXVI tich

Livinus Poelge fs. Jans

Karolus Minne fs. Luucx

Nychasius Male fs. Arends

Heynricus Lebeke fs. Jans

[84<sup>r</sup>] Joannes Sturtewaghen, fs. Bauwins. [Bijgevoegd:] Lied de studien, ghync zijn ambacht doen, et in zijne stede quam Wulfardus de Zuttere fs. Eloys den XXVIII<sup>en</sup> novembris anno XXVIII tich.

Ende hier hendt den tyt van tweewaert vier jaren dat de tiene burssalen vanden voornoemden fondatuers ghezyn hebben, te wetene de drie te Luevene ende de zevene int huus van Sente Jeronimus te Ghendt.

[Rest van het blad blanco].

(67) Zie noot 63.

(68) Zie noot 66.

# DE MEDISCHE KONSUMPTIE SINDE DE 16e EEUW

door

Chr. VANDENBROEKE

Met deze bijdrage willen we een onderzoek instellen naar de omvang, de evolutie en de eventuele impact van de medische consumptie over langere termijn. Zelden werd dit onderwerp, hoe aktueel het ook moge zijn, in zijn historische kontekst bekeken. Een stimulans hiertoe betekende nochtans het samenstellen van een themanummer in het gezaghebbende tijdschrift „Annales. Economies - Sociétés - Civilisations”. In het ten geleide van deze aflevering volgt o.m. de bedenking: „L'Histoire de la médecine... a longtemps été la chasse gardée de médecins érudits ou curieux. Pour les historiens, elle constitue un domaine neuf...”<sup>1</sup>. Al te lang bleef de interesse voor de geschiedenis van de geneeskunde bijzonder zwak en een exhaustieve behandeling werd zelden in overweging genomen<sup>2</sup>. Veelal moet men zich ten andere verlaten op sterk verouderde werken en in de recente historiografie vallen weinig innoverende bijdragen te noteren<sup>3</sup>. Terecht maakte M. Forkin reeds de bedenking: „l'historiographie... a toujours fait preuve à l'égard de l'histoire de la médecine, d'une timidité presque touchante”<sup>4</sup>. Op een paar uitzonderingen na beperken de meeste bijdragen zich overwegend tot enkele biogra-

(1) Jaargang 32, 1977: „Médecins, médecine et société en France aux XVIIIe et XIXe siècles”.

(2) Meer bepaald in het buitenland wordt nochtans sinds enkele jaren een toenemende belangstelling voor deze thema's gekonstateerd. Onder de belangrijkste bijdragen noteren we alvast voor Frankrijk: J. LEONARD, „Les médecins de l'Ouest au XIXe siècle”, Rijsel, 1976; id., „La France Médicale au XIXe siècle”, Parijs, 1978; J.P. GOUBERT, „Malades et Médecins en Bretagne, 1770-1790”, Rennes, 1974; J. GELIS - M. LAGET - M.F. MOREL, „Entrer dans la vie”, Parijs, 1978; „Médecine, Climat et Epidémies à la fin du XVIIIe siècle, Den Haag-Parijs, 1972 (m.m.v. J.P. PETER, J. MEYER, E. LE ROY LADURIE en J.P. GOUBERT); voor Duitsland, zie G. MANN - R. WINDER, „Medizin, Naturwissenschaft, Technik und das Zweite Kaiserreich”, Göttingen, 1977; voor Engeland: F.B. SMITH, „The people's health, 1830-1910”, Londen, 1979; N. en J. PARRY, „The rise of the medical profession. A study of collective social mobility”, Londen, 1976; J. WOODWARD - R. RICHARDS (éd.), „Health care and popular medicine in nineteenth century England”, Londen, 1977; T. McKEOWN, „The role of medicine: dream, mirage of nemesis?”, Londen, 1976. Voor Nederland tenslotte, zie G.A. LINDEBOOM, „Geschiedenis van de medische wetenschap in Nederland”, Bussum, 1972; id., „Inleiding tot de geschiedenis der geneeskunde”, Haarlem, 1961; A.H.M. KERKHOFF, „Over de geneeskundige verzorging in het Staatse leger”, Nijmegen, 1976; J.A. VERDOORN, „Volksgezondheid en sociale ontwikkeling”, Antwerpen-Utrecht, 1965.

(3) Zie o.m. C. BROECKX, „Essai sur l'histoire de la médecine belge avant le XIXe siècle”, Brussel, 1838; J. SAUVEUR, „Histoire de la législation médicale belge”, Brussel, 1862; M. FLORKIN, „Médecine et médecins au Pays de Liège”, Luik, 1954; L. MARCO, „Essai sur l'histoire de la médecine belge contemporaine”, Brussel, 1866.

(4) M. FLORKIN, op. cit., p. 5.

fische aantekeningen of tot het situeren van bepaalde medische innovaties<sup>5</sup>. Aan de eigenlijke reperkussies op de gezondheidszorg wordt daarentegen al te vaak voorbijgegaan.

Een meer geïntegreerde benadering, waarbij het onderwerp met de maatschappelijke structuren gerelateerd wordt, lijkt evenwel aangewezen. Gezien de aard van de voorstudies, zullen we ons nochtans heel wat beperkingen moeten opleggen. Daarbij komt nog dat voor een specifieke vraagstelling, zoals we deze wensen te formuleren omtrent de omvang en de evolutie van de medische consumptie, bijzonder weinig aanduidingen beschikbaar zijn. Tal van moeilijkheden dienen zich reeds aan wanneer een inhoudelijke omschrijving van de begrippen medicalisatie en medische consumptie wordt overwogen. Herhaaldelijk treden in dit verband, en dit onder invloed van zich wijzigende socio-culturele normen, ingrijpende veranderingen op. In die zin staat o.m. vast dat een aanzienlijk deel van de gangbare consumptie door psycho-sociale en/of milieu-factoren is ingegeven; bovendien „vereisen” tal van reële en vermeende psychische aandoeningen heden ten dage de tussenkomst van een specialist, terwijl tot in een recent verleden voor dergelijke aandoeningen eerder bij een „zieleherder” werd aangeklopt. Het overaccentueren van het lichamelijke in het algemeen (cfr. de recente opbloei van de plastische chirurgie) en van sportprestaties in het bijzonder heeft al evenzeer een nieuw cliënteel en een navenant behoeftenpatroon gecreëerd. Ook de omschakeling van een agrarisch-ambachtelijke naar een industriële, en meer nog, naar een overwegend tertiaire maatschappij werkte een aantal mutaties in de hand<sup>5b</sup>. Voor tal van terreinen zouden we aldus kunnen doorgaan met het aanstippen of opsommen van nieuwe wensen en behoeften. De aangehaalde voorbeelden volstaan reeds om duidelijk te maken dat, in de gegeven omstandigheden, een evaluatie op lange termijn van de medische consumptie in menig opzicht zal verstoord worden. Vandaar dan ook dat we ons van meetaf een aantal dwingende beperkingen moesten opleggen door de aandacht overwegend te richten naar de zogenaamde eerstelijnszorg van de huisarts. Maar zelfs bij een dergelijke restrictie stapelen de moeilijkheden zich op. Het is immers bekend dat de beoefenaars van vrije beroepen bijzonder behoedzaam omspringen met hun privé-archieven en nauwlettend toezien op het doorspelen van informatie. Eerder reeds merkte J.P. Goubert op: „on ignore... quel pourcentage de la population urbaine et rurale recourrait habituellement au médecin”<sup>6</sup>. Weliswaar kunnen sommige beschrijvende bronnen een bepaalde indruk opwekken; preciseringen van kwantitatieve aard komen echter zelden voor en zullen omzeggens

(5) Vgl. o.m. E.G.R. OSSIEUR, „J.B. Jacobs, chirurgijn, verloskundige en auteur 1734-1790”, in „Handelingen Maatschappij Geschiedenis en Oudheidkunde Gent”, XXVI, 1972, 69-92.

(5b) Met betrekking tot bepaalde kwalitatieve en kwantitatieve aanpassingen tijdens de laatste decennia, zie L. BOLTANSKI, „Les usages sociaux du corps”, in „Annales. Economies - Sociétés - Civilisations”, 1971, pp. 205-233; vgl. verder H. MITCHELL, „Rationality and control in French eighteenth-century medical views of the peasantry”, in „Comparative Studies in Society and History”, 1979, pp. 82-112; P. SURAULT, „L'inégalité devant la mort”, Parijs, 1979, pp. 89 en volgende.

(6) J.P. GOUBERT, op. cit., p. 88.

uitsluitend op indirecte wijze moeten afgeleid worden. Via allerlei omwegen en door het uitwerken van meerdere extrapolaties lijkt het ons niettemin haalbaar om tot enkele sterk benaderende indrukken te komen. Ongetwijfeld zullen hierbij meermaals vergissingen worden gemaakt, in die zin dat de weerhouden rekonstrukties niet voor alle periodes even valabel zijn. Essentieel leken ons echter de voornaamste krachtlijnen bij een weergave over lange termijn, zodat over kleinere tekortkomingen kan heen gestapt worden. Daarbij is deze bijdrage eerder te zien als een soort terreinverkenning, die later door aanvullend onderzoek moet bijgewerkt worden. De vraagstelling lijkt ons namelijk voldoende relevant om de beschikbare bronnen, ook al bevatten ze dan weinig pasklare antwoorden, in functie hiervan te exciperen. Gelijktijdig biedt een dergelijke indirecte aanpak het voordeel dat ook tal van nevenfacetten van het onderzoek verder kunnen doorgelicht worden. Dit geldt dan o.m. voor de sociale status en/of het inkomen van de medici. Welke plaats bekleedt de omnipracticus in de maatschappelijke hiërarchie of anders gesteld, vanaf welk tijdstip biedt de medische sektor uitzicht op sociale promotie<sup>7</sup>? Hoe evolueert het inkomen van de medicus, vergeleken met de levensstandaard van een doorsnee-arbeider? In welke mate wordt de inkomenstoename, zoals we deze thans voor de medici kennen, door aanpassingen in de honorering dan wel door de consumptiebehoeften van de bevolking bepaald? Door het evalueren van de „reële” vergoedingen per prestatie hopen we op deze vragen te kunnen ingaan. Niet minder omvattend is anderzijds een benadering van de eigenlijke impact van de gezondheidszorg. In welke mate hebben de uitbouw van de medische verzorging in het algemeen en de toename van de medische consumptie in het bijzonder een weerslag gevonden op de openbare gezondheid en tot een daling van de sterfte geleid? In de vakliteratuur bestaat hieromtrent nogal wat onenigheid<sup>8</sup>. Terwijl sommigen ervan overtuigd zijn dat de demografische groei sinds de 18e eeuw rechtstreeks werd beïnvloed door allerlei medische innovaties, houden steeds meer auteurs de stelling aan dat een wezenlijke verbetering van de gezondheidszorg slechts tegen het einde van de 19e eeuw valt te situeren<sup>9</sup>. Ook voor het beantwoorden van deze probleemstelling is het m.a.w. een absolute noodzaak dat vooraf tot een aanvaardbare rekonstruktie van de medische consumptie wordt overgegaan. Nadien kan dan een vergelijking met de evolutie der sterftecijfers worden uitgewerkt.

Als uitgangspunt voor onze vraagstelling naar de omvang van de eerstelijnszorg leek een detailanalyse van de honoreringsmodaliteiten bijzonder nuttig. Allereerst moet hierbij aan de aanpassingen van de nominale remuneraties per prestatie worden gedacht. Ten einde een valabeler inzicht in de sociale status te verkrijgen, moet dan in een volgende fase op een

(7) Bijzonder scherp werd dit onderwerp voor Engeland reeds toegelicht in de studie van N. en J. PARRY, op. cit.

(8) Cfr. J.T. KRAUSE, „Changes in English fertility and mortality, 1781-1850”, in „Economic History Review”, 1958-59, pp. 52-53.

(9) In het bijzonder werd deze stelling verdedigd door T.McKEOWN, „The modern rise of population”, Londen, 1976.

omschrijving van de reële vergoedingen worden overgeschakeld. Daar het in onze bedoeling lag om de vergelijkingen tot op heden te laten opklimmen, werd besloten om de vleesprijzen als basis voor het defleren (d.i. het omrekenen van nominale in reële prijzen) te gebruiken. Op zichzelf lijkt een dergelijke ontleding van de honorering reeds een nuttige uitweiding, daar tot op heden al te weinig aandacht werd besteed aan de loonvorming en de levensstandaard bij de vertegenwoordigers van vrije beroepen. Een vergelijking met de loonevolutie in de primaire en secundaire sektor zal dan meteen toelaten om de reperkussies van een stagnerende en/of stijgende arbeidsproductiviteit duidelijker te vatten. Vast staat immers dat de aktuele mutaties tussen de drie voornaamste economische sectoren (primaire, secundaire en tertiaire sektor) heel sterk afhankelijk zijn van de gangbare aanpassingen en de extreme contrasten inzake productiviteit per sektor. Niet alleen volgt hieruit reeds een noodzakelijke „vlucht” van het arbeidspotentieel naar de tertiaire sektor<sup>10</sup>; omgekeerd worden ook de tertiaire behoeften, die a.h.w. grenzeloos zijn en dit in tegenstelling tot het weinig elastische karakter van de primaire en secundaire behoeften, steeds meer opgetrokken door de toegenomen levensstandaard van de bevolking.

Om deze evolutie te volgen en in een verdere fase van het onderzoek de „link” te kunnen leggen met de medische consumptie, is het wel noodzakelijk dat we vooraf de beschikking hebben over gedetailleerde remuneratiestatistiek per prestatie. Alleen al in dit verband moeten trouwens heel wat moeilijkheden omzeild worden, indien we tot een vrij homogeen en representatief loonoverzicht willen komen. Uitdrukkelijk wordt in die zin door J. Fourastié aangestipt: „certaines catégories de revenus tels que les profits, les honoraires... sont fort malaisées à saisir statistiquement”<sup>11</sup>. Niet alleen was de honorering namelijk afhankelijk van de vorming van het medisch personeel, zodat het nodige onderscheid moet gemaakt worden tussen eigenlijke geneesheren (universitair gevormden), chirurgijnen, barbiers-chirurgijnen of zelfs pseudo-medische vertegenwoordigers als „charlatans”; evenzeer waren de gebruikelijke honoraria afhankelijk van de plaats en het tijdstip van de consultatie of huisbezoek, van de aard der prestatie en van de sociale status van de patiënt<sup>12</sup>. In de mate van het mogelijke zou met elk van deze factoren rekening moeten gehouden worden. Een bijkomend probleem vormt de betaling in natura, zoals in sommige plattelandsgemeenten tot in de 20e eeuw gebruikelijk bleef. Op het einde van de 19e eeuw kwam het ook tijdelijk voor dat per gezin een forfaitaire overeenkomst („abonnement”) met de plaatselijke geneesheer werd afgesloten, zodat bij een consultatie of huisbezoek nog slechts een kleine opleg moest betaald worden<sup>13</sup>.

In de mate van het mogelijke hebben we deze verwarringen, die voort-

(10) De achtergronden voor deze mutaties werden op meesterlijke wijze gesynthetiseerd door J. FOURASTIÉ, „Le grand espoir du XXe siècle”, Parijs, 1947.

(11) J. FOURASTIÉ, „Machinisme et bien-être. Niveau de vie et genre de vie en France de 1700 à nos jours”, Parijs, 1962, p. 17.

(12) Zie o.m. J. LEONARD, op. cit.; N. en J. PARRY, op. cit.

(13) „Le Scalpel”, jaargangen 1901-1902, passim.



komen uit de diversiteit der honoreringsmodaliteiten, trachten te vermijden door ons tot enkele type-rubrieken te beperken. Besloten werd namelijk om enkel de huisbezoeken en consultaties van de volwaardige geneesheer in aanmerking te nemen, zoals die voor de 16e, 17e en 18e eeuw uit allerlei rekeningen vallen af te leiden<sup>14</sup>. De enorme fluktuaties die soms in het prijsniveau voorkomen, zijn gemakkelijk te elimineren door alleen de middenwaarden te weerhouden. Vooral voor de tweede helft van de 17e, de 18e en het begin van de 19e eeuw beschikken we aldus over uitvoerige inlichtingen, die door Prof. E. Scholliers uit diverse fondsen werden samengebracht<sup>15</sup>. In de mate van het mogelijke werden deze gegevens dan verder aangevuld (+ 10 %) aan de hand van allerlei uitgegeven en archivalische bronnen<sup>16</sup>, zodat we wel mogen stellen dat het remuneratieoverzicht voor het Ancien Régime als representatief is te beschouwen. Minder omvattend is daarentegen de beschikbare basisinformatie voor de 19e en 20e eeuw. Voor deze periode beschikken we echter over een aantal officiële tarieven, zoals die in meerdere centra van kracht waren en lange tijd door de medische commissies bij eventuele betwistingen werden nagevolgd<sup>17</sup>.

Al deze gegevens werden in onderstaande tabel samengebracht. Om het beschikbare materiaal niet al te sterk te fragmenteren, werden alleen de middenwaarden voor een aantal referentiejaar aangeduid. Naast de nominale prestatiekosten, werd tevens het reëel loonniveau aangeduid in kg (runds)vlees en dit op grond van de uitgegeven prijzen voor Antwerpen, Gent, Brugge en/of Brussel<sup>18</sup>. Daar we niet steeds over prijzen voor

(14) Dit houdt derhalve in dat de minimale lonen, zoals ze aan gezondheids-officieren werden uitbetaald, bewust buiten beschouwing werden gelaten. Ook met de honoraria voor specifieke tussenkomsten werd geen rekening gehouden.

(15) Cfr. de bijdragen van E. SCHOLLIERS in „Dokumenten voor de Geschiedenis van Prijzen en Lonen”, II, Brugge, 1965.

(16) Zo konden we gebruik maken van de onuitgegeven verhandeling van G. VERVAEKE, „Sociale studie van een beroepsgroep: de geneesheren te Gent (1830-1890). Status-, stratificatie- en mobiliteitsschets”, Gent, 1977-78. Voor de late 18e eeuw werden ook heel wat aanvullingen aangetroffen in Stadsarchief Oudenaarde, Modern Archief, rubriek „Ziekten”; DERIVAL, „Le Voyageur dans les Pays-Bas Autrichiens”, Amsterdam, 1782, dl. I, pp. 202-203. Verder werden ons meerdere nuttige inlichtingen en/of verwijzingen meegedeeld door R. Castelain, F. Daelemans en G. Gadeyne. Graag danken we allen voor de bereidwillige hulp.

(17) H. MEULEMANS, „Armen, zieken en genezers. Een sociaal-historisch overzicht van de intramurale en extramurale gezondheidszorg in België”, Antwerpen, 1978. De schikking der honoraria volgens het Kempisch Geneeskundig Syndikaat (1919) werd ons meegedeeld door P. Scholliers, waarvoor onze oprechte dank. Heel wat aanduidingen voor de 19e-20e eeuw werden bovendien in het medisch vaktijdschrift „Le Scalpel” aangetroffen. Voor de recente periode, zie ook A.R.A., „Archives de la Fédération Médicale Belge”, nrs. 1850 en 2357-2361.

Bij een geschil tussen dokter en patiënt omtrent het honorarium mochten de medische colleges tijdens het Ancien Régime, een bindende uitspraak doen. Vanaf 1885 werd deze bevoegdheid evenwel aan de burgerrechtbanken overgedragen.

(18) Alle prijzen tot en met het begin der 19e eeuw werden gepubliceerd in „Dokumenten...” (cp. cit.), respectievelijk door E. SCHOLLIERS voor Antwerpen (dln I en II), C. VANDENBROEKE voor Brussel (deel III), W. VANDERPIJPEN voor Brugge (dl. IV) en C. VANDENBROEKE - W. VANDERPIJPEN voor Gent (dl. III).

dezelfde markten beschikken, kunnen hierdoor enkele afwijkingen voorkomen. Over het algemeen is deze foutenlast evenwel te verwaarlozen, te meer daar we ons uitsluitend naar de evolutie over lange termijn richten (cfr. grafiek). Vanaf het begin der 20e eeuw konden we bovendien over nationale gemiddelden beschikken<sup>19</sup>.

*Vergelijkend overzicht van de reële lonen (in kg vlees), 1650-1979*

Referentie-punten	Medische prestatie	Type-dagloon arbeider	Verhouding 2 t.o.v. 3
1650	0,98 kg	1,20 kg	74,2 % <sup>20</sup>
1675	0,84	1,16	72,4
1700	0,80	1,06	75,5
1725	0,80	1,07	74,8
1750	0,89	1,17	76,1
1775	0,80	1,07	74,8
1800	0,88	0,80	110,0
1825	0,96	0,95	101,0
1850	0,86	1,08	79,6
1875	0,63	1,19	52,9
1900	0,80	1,43	55,9
1925	0,60	2,00	30,0
1960	0,75	2,50	30,0
1970	1,10	3,50	31,4
1979	1,10	4,50	24,4

Bij het interpreteren van dit overzicht moet er wel rekening mee gehouden worden dat, niettegenstaande de gehanteerde uitzuiveringstechnieken, nog steeds een aantal „vervormingen” blijven voorkomen<sup>21</sup>. Globaal beschouwd lijken de weerhouden middenwaarden nochtans voldoende representatief<sup>22</sup>. Aan de evolutie van de nominale vergoedingen kunnen we vlug voorbijgaan, daar deze waarden compleet worden verstoord door

(19) Voor het begin der 20e eeuw, zie M. PEETERS, „Les prix et les rendements de l'agriculture belge de 1791 à 1935”, in „Bulletin de l'Institut des Sciences Economiques”, 1936; P. SCHOLLIERS, „Koopkracht en indexkoppeling. De Brusselse levensstandaard tijdens en na de eerste wereldoorlog, 1914-1925”, in „Belgisch Tijdschrift Nieuwste Geschiedenis”, 1978. De recente vergelijkingen werden medegedeeld door het N.I.S.

(20) Ter vergelijking voor het midden van de 16e eeuw kunnen we nog laten opmerken dat een aderlating (Diest) anderhalf dagloon kostte.

(21) Bewust moest o.m. ook de vergoeding van de medische verzorging der armen geëlimineerd worden. Niet alleen werden de medische zorgen voor deze groep vaak gratis of tegen sterk gereduceerde prijzen verschaft; anderzijds konden de aangestelde geneesheren vaak op een forfaitaire vergoeding vanwege de overheid aanspraak maken.

Een bijkomend probleem was anderzijds het feit dat sommige honoraria werden vermeld met inbegrip van geleverde geneesmiddelen. Tot diep in de 19e eeuw zal trouwens een onderbezetting aan apothekers blijven voorkomen, meer in het bijzonder dan op het platteland.

(22) Dit houdt verder ook in dat niet in het minst rekening kon worden gehouden met de uitgesproken inkomensongelijkheid onder de medici.

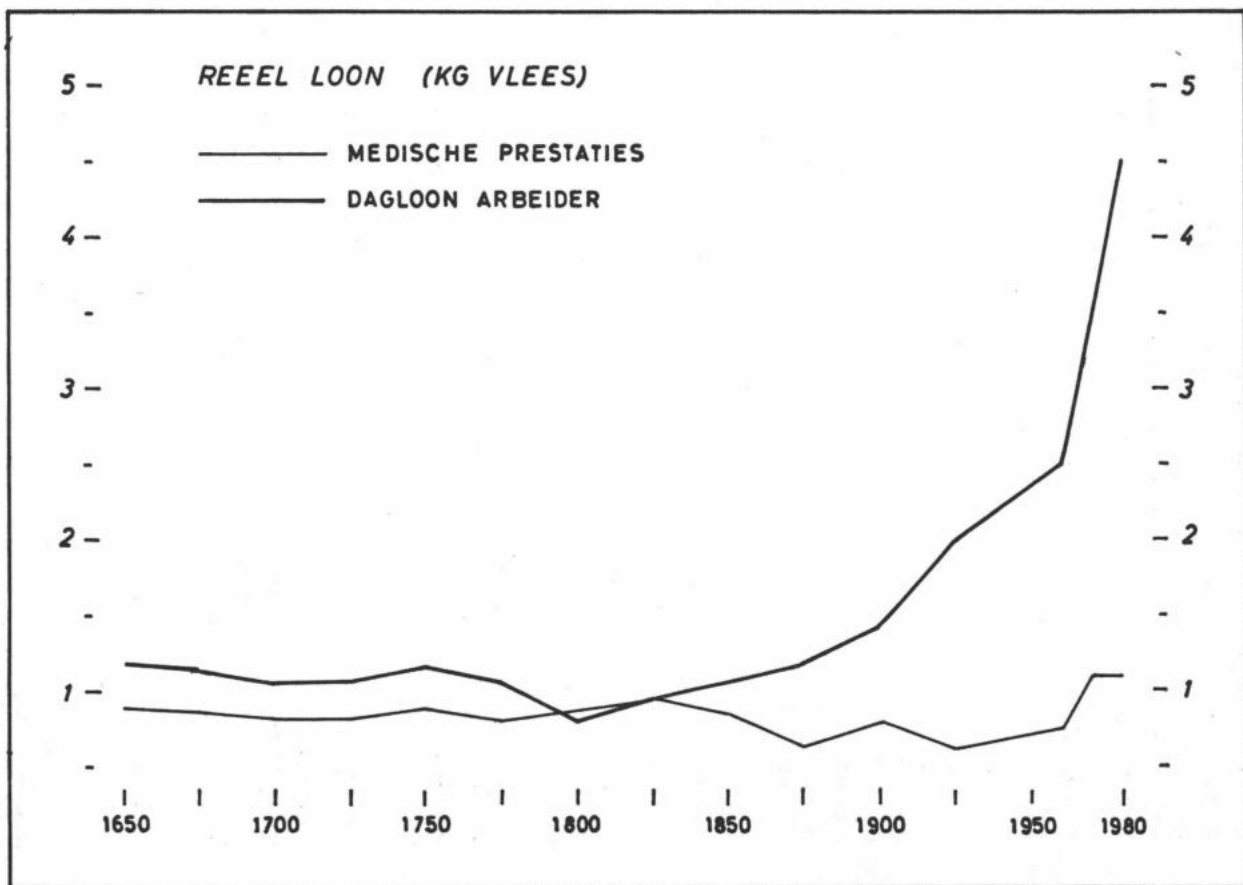

(7)

DE MEDISCHE KONSUMPTIE SINDE DE 16e EEUW

de optredende muntontwaardingen en het inflatieritme. Fundamenteel blijven daarentegen de reële prestatiekosten, uitgedrukt in kg (runds)vlees. Afgezien van enkele kleine fluktuaties, treft hierbij vooral de stabiliteit der trendlijn. Gedurende meer dan drie eeuwen is de reële prestatiekost voor een gewone consultatie of huisbezoek steeds blijven schommelen om en rond de 0,8 à 0,9 kg vlees. Slechts de laatste decennia werd, wellicht door de toenemende druk en invloed van de Orde der Geneesheren (1938), een iets hoger niveau bereikt met  $\pm$  0,9 à 1 kg. De schommelingen die zich in vroegere periodes voordeden, lijken ons moeilijker te interpreteren en zijn wellicht ingegeven door deficiënties in de basisgegevens. Voor het einde van de 18e en het begin van de 19e eeuw lijkt het niettemin mogelijk dat de loonaanpassingen mede beïnvloed waren door de hernieuwde belangstelling van hogerhand en de reorganisatie van de medische sektor<sup>23</sup>. Omgekeerd zijn ook de minimale vergoedingen omstreeks het derde kwart van de 19e eeuw niet helemaal aan het toeval toe te schrijven. Precies rond die tijd namelijk stijgt het aantal klachten bij het medisch korps over onderbetaling en/of overbezetting van het personeelsbestand. In de „Scalpel”, het orgaan dat opkomt voor de wetenschappelijke en professionele belangen van het medisch korps, staat o.m. de opmerking te lezen : „... la médecine est peu lucrative... les médecins ne savent se faire payer les services qu'ils rendent à la société... pendant que tout renchérit autour de lui et que les frais généraux de l'existence ont au moins doublé, le médecin voit chaque jour décroître ses revenus, alors qu'ils devroient augmenter... il est fait que, pour beaucoup de praticiens, le diplôme ne rapporte même l'intérêt de la somme qu'il leur a coûté”<sup>24</sup>. Het is ook rond diezelfde tijd dat krachtadig geprotesteerd en geargumenteed werd tegen een eventuele opleiding van vrouwen tot arts<sup>25</sup>. Een teken aan de wand voor de precare materiële situatie waarmee heel wat medici zich op dat moment geconfronteerd zagen, waren verder de herhaalde pogingen tot het oprichten van een soort hulpkas voor onderlinge bijstand<sup>26</sup>. Ook tijdens de volgende decennia zullen deze problemen trouwens nog herhaaldelijk aan de orde blijven, te meer daar de medische bezetting er zowel in absolute als relatieve termen gevoelig op vooruit was gegaan sinds het einde van de 19e eeuw. Dadelijk komen we op deze faktor terug bij het evalueren van de medische konsumptie. Vooraf moet wel nog een lichte correctie gemaakt worden op de trendlijn i.v.m. de reële vergoedingen per prestatie. Het stabiele beeld dat in een licht stijgende tendens wordt omgebogen sinds de laatste decennia moet immers enigszins aangepast en verder afgevlakt worden, wanneer tevens de kostprijs van de opleiding tot medicus in rekening zou worden gebracht<sup>27</sup>.

(23) Zie o.m. C. BROECKX, op. cit.; J. SAVEUR, op. cit.; P. CRABBE, „Contribution à l'étude du développement des professions consacrées à l'art de guérir sur le territoire actuel de la Belgique de 1795 à nos jours”, in „Recherches Economiques de Louvain”, 1962, pp. 728-736.

(24) „Le Scalpel”, 1860, pp. 225 en 257.

(25) „Le Scalpel”, 1889, p. 151.

(26) L. MARCQ, op. cit., p. 165; J. LEONARD, op. cit., p. 222.

(27) P. CRABBE, op. cit., p. 737; J.P. GOUBERT, op. cit., p. 131.

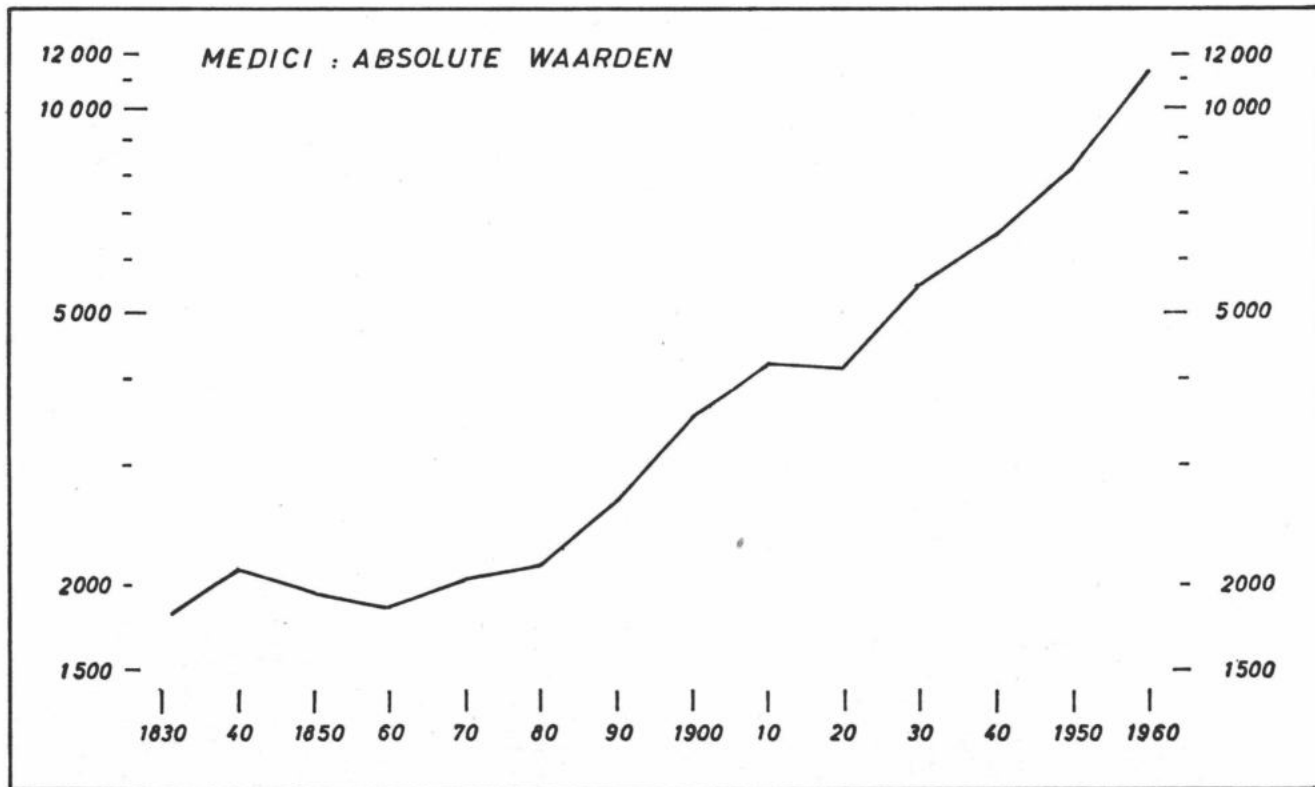

(9)

DE MEDISCHE KONSUMPPTIE SINDE DE 16e EEUW

151

Met een dergelijke supplementaire nuancering voor ogen, komen de ontoereikende aanpassingen over langere termijn van de tertiaire sektor in het algemeen en van de zogenaamde intellectuele en vrije beroepen in het bijzonder in feite nog veel sterker aan het licht<sup>28</sup>. Dit wordt nog duidelijker geïllustreerd bij een vergelijking van de sociale status en/of het reëel loon van een arbeider uit de secundaire sektor. Uiteraard moet ook bij een dergelijke weergave de nodige omzichtigheid aan de dag worden gelegd, daar bepaalde elementen zoals o.m. de arbeidsduur en de arbeidsomstandigheden niet altijd in dezelfde mate kunnen verrekend worden. Voldoende achtergrondinformatie is nochtans wel voorhanden om ook in dit verband de voornaamste krachtlijnen met een vrij grote precisie weer te geven<sup>29</sup>. Naar analogie met de trendlijn voor de medische prestaties, werd derhalve ook voor de arbeiders het dagloon gedefinieerd op basis van de vleesprijzen (vgl. grafiek). Hierbij worden uiteraard de mutaties, zoals we die uit de algemene sociaal-ekonomische literatuur kennen, volledig bevestigd<sup>30</sup>. Bij een vergelijking met de hoger uitgewerkte rekonstruktie voor de tertiaire sektor, valt allereerst het parallel verloop der waarden op tot en met het derde kwart van de 18e eeuw. Nadien volgt evenwel een sterk divergerend verloop van beide kurven. Terwijl zich voor de medisch geschoolden een gunstige kentering aftekent tegen het einde van het Ancien Régime, noteren we voor de arbeiders en weinig geschoolden een verdere aantasting van de sociale status. Vanaf de 19e eeuw en dan meer in het bijzonder sinds het derde kwart van de eeuw, gaat zich een compleet tegengestelde tendens manifesteren. Voortaan kondigt zich een snelle verbetering aan van de reële lonen der arbeiders, terwijl zich voor de tertiaire sektor geen noemenswaardige verbeteringen per prestatie voordoen. Een dergelijke comparatieve analyse bevestigt m.a.w. op uitstekende wijze de cruciale rol die door de produktiviteit wordt vervuld bij het bepalen van het remuneratieniveau. Volledigheidshalve moeten we trouwens nog opmerken dat de ontoereikende technische aanpassingen binnen de tertiaire sektor bovendien nog verzaamd worden door een verhoogd aanbod van aandelen als gevolg van de demokrasering van het onderwijs<sup>31</sup>. Ten aanzien van de medische bezetting

(28) Eerder was er door J. FOURASTIE („Le grand espoir...”, op. cit.), reeds op gewezen dat de kostprijs van een doktersvisite te Parijs tussen 1910 en 1948, met  $\pm 25\%$  was gedaald in vergelijking met een aantal andere diensten. Uitvoeriger nog behandelt dezelfde auteur deze aspecten in zijn studie „L'évolution des prix à long terme”, Parijs, 1969, pp. 115-116 en 237-238. Een vergelijking met de toestand omstreeks 1968 met het begin van de 20e eeuw wijst zelfs op een terugval van de reële kostprijs van 6,9 à 8,7 uurloonen tot  $\pm 3,7$  uurloonen.

(29) Voor het Ancien Régime werd uitgegaan van een type-loon van een geschoold tot weinig geschoold arbeider; vanaf het tweede kwart der 19e eeuw hebben we ons verlaten op de type-lonen, zoals die in de Gentse katoenfabrieken werden uitbetaald (cfr. V.U.B. Dossier nr. 3 van het Centrum voor Hedendaagse Sociale Geschiedenis”, Brussel, 1976). Voor de recente periode werd gebruik gemaakt van de sektoriële arbeidsovereenkomsten.

(30) Wel moet worden opgemerkt dat voor het tweede kwart van de 19e eeuw een enigszins overtrokken en al te optimistisch beeld wordt weergegeven door enkel de uitkeringen in meer progressieve sectoren als het katoenbedrijf op te nemen.

(31) J. FOURASTIE, „Le grond espoir...”, op. cit.

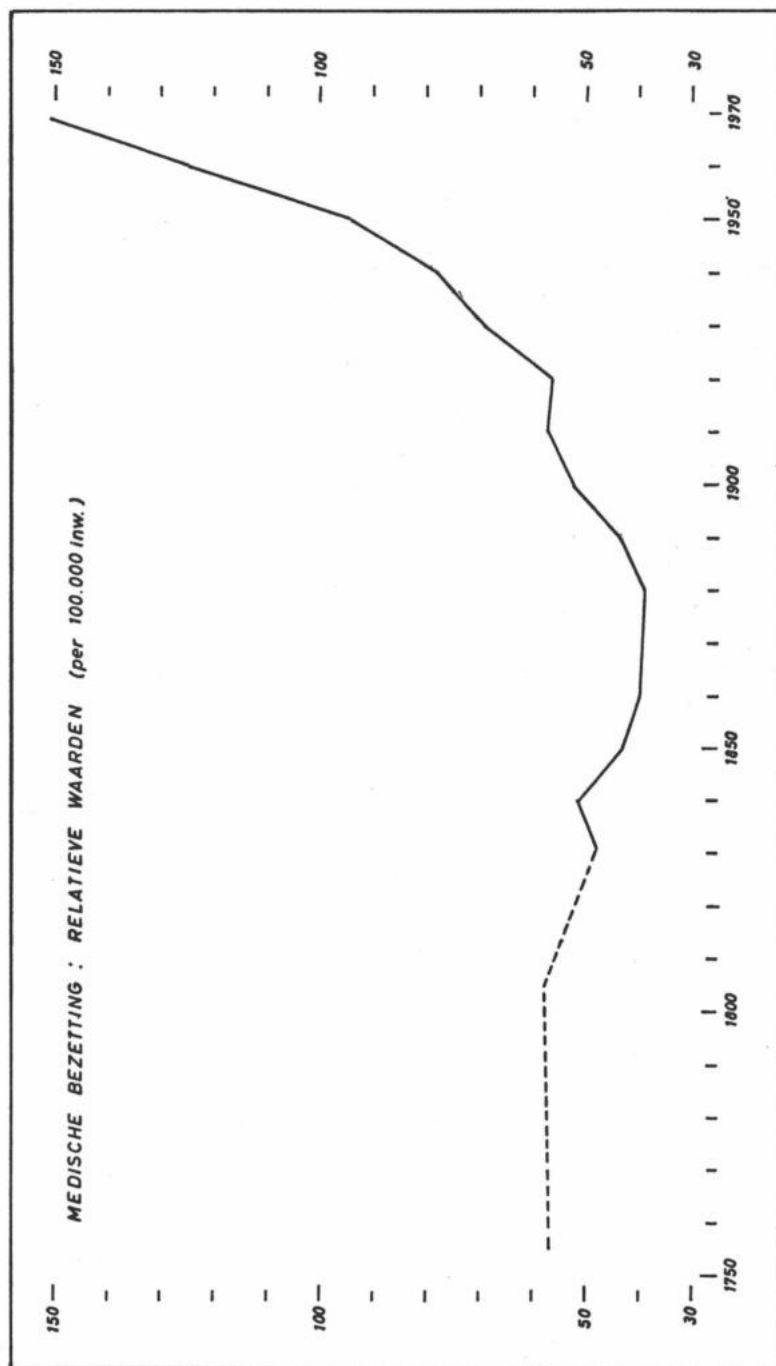

komen deze aspecten bijzonder duidelijk tot uiting (vgl. grafiek). Afgezien van enkele minder omvattende schommelingen tijdens de 18e en het begin van de 19e eeuw, situeert zich een eerste toename van het aantal (akademisch) geschoolde medici eerst tegen het einde van de 19e eeuw. Aan de lichte stijging, die zich in de loop van de jaren '30 voerde, kunnen we namelijk voorbijgaan daar deze in werkelijkheid was ingegeven door een tijdelijke afzwakking van de toelatingsvoorwaarden bij de opleiding<sup>32</sup>. Vanaf de jaren '40 en '50 werd trouwens een nieuwe verzwareing van het studieprogramma voorzien, waardoor het aantal nieuw gediplomeerden tijdens de volgende jaren ging dalen. Bovendien werd ook het beroep van gezondheidsofficier, dat sinds het begin van de 19e eeuw was ingesteld om beter aan de gezondheidszorgen van de plattelandsbevolking tegemoet te komen, opnieuw afgeschaft. Een versnelde relatieve toename van het medisch personeel zal zich trouwens eerst vanaf omstreeks 1920-1930 voordoen. Eeuwenlang was de medische bezetting derhalve zo goed als ongewijzigd gebleven. Een exponentiële toename van het aantal gezondheidsverstrekkers, zowel in absolute als in relatieve termen, wordt pas na het midden van de 20e eeuw kenmerkend. In plaats van de gebruikelijke verhouding van één medicus op 2 à 3000 inwoners, zien we dat in nauwelijks een kwarteeuw tijd het een verhouding wordt van één arts per 500 inwoners. Op grond van de actuele studentencijfers mag voor de komende jaren zelfs een verdere aanpassing tot 1/400 worden verwacht.

Wel verdienen anderzijds de kwalitatieve aanpassingen, zoals ze zich sinds de 19e eeuw voordeden, nog enige aandacht. Belangrijk is immers het afschaffen van minder gekwalificeerde functies als deze van gezondheidsofficier, zodat ook op het platteland meer ruimte vrijkwam voor geschoolde medici en/of chirurgijnen<sup>33</sup>. Dit beeld contrasteert dan heel scherp met het Ancien Régime en het eerste derde van de 19e eeuw, wanneer gekwalificeerde artsen overwegend voorkwamen in de steden en regionale verzorgingscentra (met minimum 1000 à 1500 inwoners) en zich eerder uitzonderlijk op het platteland vestigden<sup>34</sup>. Kort vóór het midden van de 19e eeuw werden de diverse medische beroepen van geneesheer, chirurgijn en verloskundige in één functie verenigd<sup>35</sup>.

De reële verdiensten van het dagloon der arbeiders en van de medische prestaties, zoals die hoger werden berekend en grafisch uitgezet, laten zich nog verder bewerken. Vrij gemakkelijk kunnen we nu de kostprijs van een medische interventie afmeten (vgl. grafiek). Hieruit volgt dat tot en met het derde kwart van de 19de eeuw nog steeds ca. 75 % van het

(32) P. CRABBE, op. cit., p. 743.

(33) Een analoge situatie treffen we o.m. aan in Frankrijk, waar een tijdelijke terugloop van het aantal medici eveneens gepaard ging met een kwalitatieve verbetering (J. LEONARD, op. cit., p. 16).

(34) Steeds was er trouwens een uitgesproken wanverhouding inzake medische bezetting opgetreden tussen stad en platteland. Cfr. „Exposé de la situation du royaume”, Brussel, 1852, pp. 521-523; zie ook C. BRUNEEL, „La mortalité dans les campagnes: le duché de Brabant aux XVIIe et XVIIIe siècles”, Leuven, 1977, pp. 173-177. Specifiek voor Frankrijk: J.P. GOUBERT, op. cit., pp. 476-483.

(35) C. BROECKX, op. cit., p. 276; P. CRABBE, op. cit., pp. 744-745.



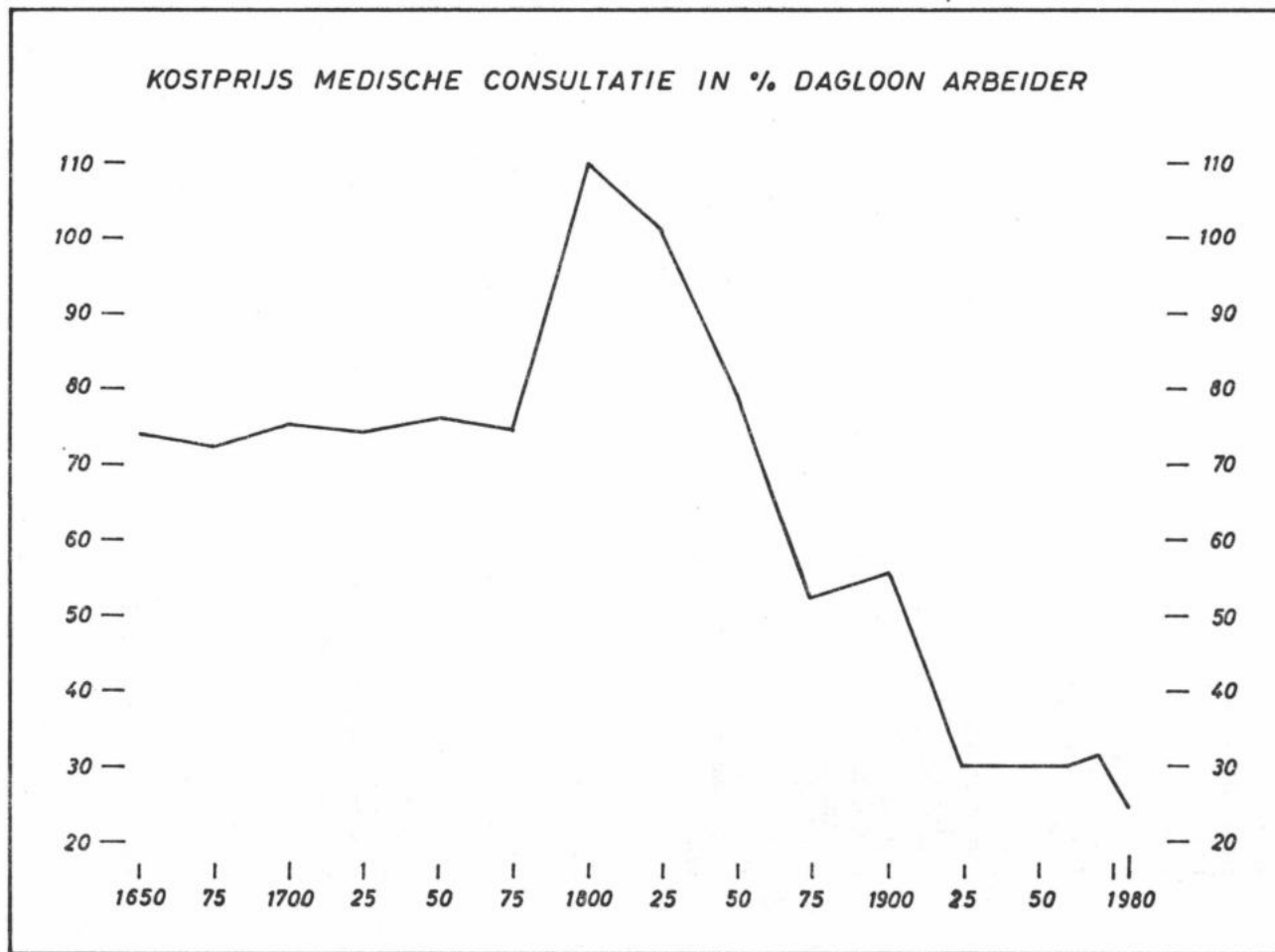

dagloon van een arbeider nodig was om één enkele medische tussenkomst te betalen. Omstreeks het einde van de 18e eeuw, wanneer de levensstandaard van de arbeiders nog verder werd aangetast terwijl een revalorisatie van de erelonen volgde, was zelfs tijdelijk een volledig dagloon nodig voor het betalen van een eenvoudige consultatie. De hoge kostprijs van een gewone consultatie was ten andere één van de redenen waarom de doorsnee-bevolking eerder uitzonderlijk een beroepsmedicus ter hulp riep en zich meer aangetrokken voelde tot allerlei mysterieuze praktijken van kwakzalvers. In 1776 werd door de drossaard van Grimbergen in dit verband nog herhaald: „de visiten van eenen doctoer sijn buyten seer duer ende veel menschen en connen die costen niet doen sonder dickmaels hun te ruineren ; bij naar op ieder dorp is eenen chirurgijn maer geenen doctoer ten sij in de steden...”<sup>36</sup>. Na het midden van de 19e eeuw werd de medische consumptie daarentegen geleidelijk „gedemocrateerd”. Tot en met het begin van de 20e eeuw moest echter nog steeds  $\pm 50\%$  van het dagloon aangesproken worden. Naderhand bleef deze verhouding verder dalen tot ca.  $25\%$  vandaag de dag. Baseren we ons trouwens voor de aktuele situatie uitsluitend op het remgeld, dan is de kostprijs tot  $\pm 5\%$  teruggebracht. Hiermee wordt het beeld dan wel enigszins overtrokken door de sociale afhoudingen aan de bron volledig te verwaarlozen.

Hoe dan ook, alleen al op deze basis wordt een eerste min of meer valabele schatting van de medische consumptie aannemelijk. Wanneer we er bvb. zouden van uitgaan dat de sociale status van de omnipracticci „slechts” in dezelfde mate als deze van de arbeiders is toegenomen, dan impliceert dit reeds ruimschoots een verviëf- tot vertienvoudiging van het aantal interventies per patiënt. De werkelijke toename is echter, zoals elkeen onmiddellijk uit de recente statusverbetering van de medici kan afleiden, nog veel aanzienlijker geweest. Zoals verder nog op andere gronden zal worden aangetoond, is het wellicht niet overtrokken te stellen dat de prestaties van een omnipracticus met  $1500$  à  $2000\%$  zijn toegenomen. Zoals eerder reeds werd gesteld, verliep deze evolutie bijzonder ongelijkmatig. In werkelijkheid zouden we bij deze omschakelingen evenzeer met de nodige sociale differentiaties moeten rekening houden. Een drie- tot viertal caesuren laten zich in die zin onderscheiden. Allereerst voor de topklassen noteren we namelijk sinds de 18e eeuw een gewijzigde houding t.o.v. de medische consumptie in het algemeen en de lichaamsverzorging in het bijzonder. Diverse en vaak op elkaar inspelende factoren liggen hieraan ten grondslag. Belangrijk is tevens dat zich rond diezelfde tijd een gedragswijziging begon af te tekenen in de houding tegenover leven en dood<sup>37</sup>. Anderzijds speelden ook allerlei vormen van snobisme en een drang tot zich manifesteren hierbij een beslissende rol, zoals o.m. blijkt uit de snelle aangroei van het cliënteel in diverse kuur-

(36) C. BRUNEEL, op. cit., p. 174.

(37) Cfr. de recente publikaties, die hieromtrent o.m. door P. ARIES, P. CHAUNU en M. VOVELLE werden gepubliceerd.

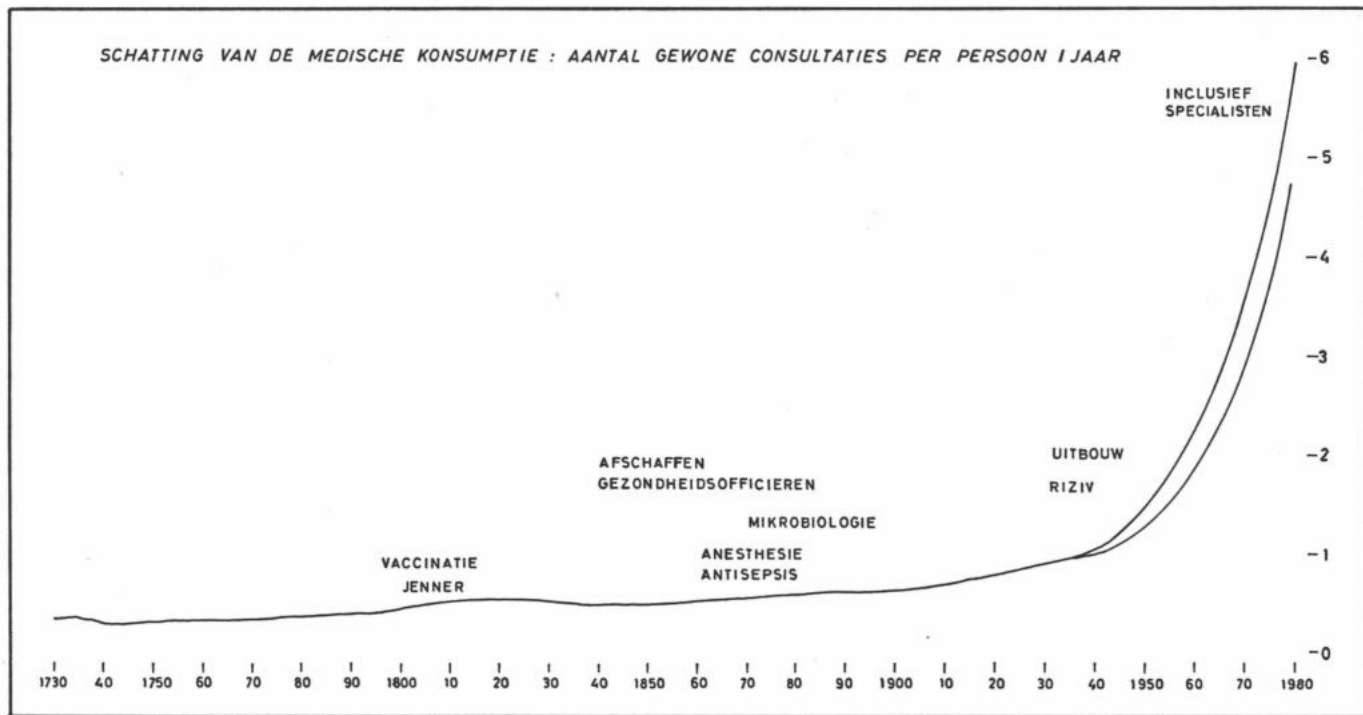

oorden<sup>38</sup>. Een analoge tendens manifesteert zich ongeveer een eeuw later onder de middenklassen en wordt o.m. weerspiegeld in de opkomst van het kust- en bergtoerisme en de uitbouw van dure sanatoria<sup>39</sup>. Het is ook rond die tijd dat voor het eerst in ruimere kringen van een verrijgingsproces onder de medici zal worden gewaagd<sup>40</sup>. Voor de lagere sociale geledingen blijft de medische verzorging daarentegen tot en met het einde van de 19e - begin 20e eeuw nog steeds een onbetaalbare luxe. Op overtuigende wijze kan hiertoe worden besloten na een analyse van de eerste arbeidersbudgetten. Tot en met het einde van de 19e eeuw werden zelden meer dan 0,5 tot 1,5 % van het gezinsbudget voor lichaamsverzorging en gezondheidszorg aangewend<sup>41</sup>. Volgens aktuele enquêtes zou deze verhouding daarentegen oplopen tot gemiddeld ca. 15 % van het gezinsbudget<sup>42</sup>. Ook op deze wijze krijgen we m.a.w. een bijkomende bevestiging van de formidabele uitbreiding der medische verzorging, die ongeveer tien- tot vijftienmaal hoger zou liggen in vergelijking met het Ancien Régime en de 19e eeuw.

Volledigheidshalve moet echter opgemerkt worden dat de uitgaven thans nog verder opgetrokken worden door het overdadig gebruik van medicamenten; verder zouden ter verklaring ook de aanpassingen in de leef-tijdsstructuur in rekening moeten gebracht worden. Daartegenover staan dan anderzijds wel de geringere gezinsomvang en de reducties bij aankoop van de meeste geneesmiddelen. Alles schijnt er trouwens op te wijzen dat, bij een (geleidelijke) verbetering van de levensstandaard, allereerst werd gedacht aan een kwantitatieve en/of kwalitatieve verbetering van de voeding. Een volgend objectief zou dan bestaan hebben in een aanpassing of verbetering van de huisvesting. Lichaamsverzorging en hygiëne, net als „geestelijke” verzorging en ontspanning, krijgen daarentegen eerst in een latere fase de nodige aandacht. „La misère du peuple limite le

(38) Te Spa werd aldus tussen 1760 en 1780 meer dan een verdubbeling van het aantal „curistes” genoteerd. Hieronder bevonden zich de meest eminente personaliteiten als Jozef II en Gustaaf III van Zweden (M. FLORKIN, op. cit., pp. 46-57).

Opmerkelijk is verder dat sinds het midden van de 18e eeuw ook de kindergeneeskunde stilaan meer belangstelling begon te genieten (J. GELIS, M. LAGET en M.F. MOREL, op. cit., pp. 209-210).

(39) K. VAN ISACKER, „Mijn land in de kering. I. 1830-1914”, Antwerpen-Amsterdam, 1978, pp. 108-109.

Door J. en N. PARRY (op. cit., p. 104) werd ten andere gesteld: „the expansion of the middle class and the growth of their incomes produced a massive increase in the market for medical care...”.

Betreffende de houding van de burgerij werd reeds in 1850 door de „Journal de Médecine” van Brussel opgemerkt: „les malades les plus reconnaissants ne sont pas les plus riches et les plus haut placés dans la société... Le petit bourgeois, comme on dit, connaît le prix du temps et du travail; il sait que toute action mérite salaire; il a pour son médecin une vénération bien sentie... moins exigeant, plus docile, il est aussi plus généreux que le riche et le puissant”.

(40) J. LEONARD, op. cit., pp. 213-260

(41) M. NEYRINCK, „De lonen in België sedert 1846”, Leuven, 1944, pp. 232-244.

(42) J. FOURASTIE, „Machinisme...”, op. cit., pp. 44-45.

profit", aldus R. Darquenne ingaand op de materiële belangen van de medici<sup>43</sup>.

Bij een evaluatie van de medische consumptie onder de lagere klassen moet nochtans een belangrijke correctie gemaakt worden voor de behoeftigen en marginalen. Hoe kontradictorisch dit ook moge lijken, over het algemeen genoten deze groepen meer medische verzorging dan zij die net op of boven de grens van het bestaansminimum verkeerden. Eerder werd een dergelijke vaststelling ook reeds gemaakt door J. Léonard: „les indigents finissent par être mieux médicalisés que les travailleurs plus éloignés du dénuement”<sup>44</sup>. Door de overheid werd de medische en hygiënische verzorging van de armen immers in toenemende mate ter harte genomen en tot op zekere hoogte zelfs gestimuleerd zoals met de systematische campagnes tot het vaccineren der kinderen. Dat men vaak handelde vanuit een behoudsgezinde reflex en door een latente vrees voor de potentiële verspreiders van allerlei ziektekiemen, ligt voor de hand<sup>45</sup>. Een analoge houding treedt eveneens aan het licht bij het voorkomen van epidemieën, wanneer op kosten van de overheid vaak tot een verstrekken van gezondheidszorg onder de lagere klassen werd besloten<sup>46</sup>.

De graad van medicalisatie, zoals die hoger reeds indirect werd omschreven aan de hand van de evolutie der reële vergoedingen en van de gezinsbudgetten, laat zich nog op tal van andere manieren benaderen. Vooral wanneer we de beschikking hebben over dagboeken, die door medici werden aangelegd, kan heel wat interessante informatie vrij komen. Uitgaande van de gangbare medische bezetting zou de eerstelijnszorg dan heel gemakkelijk af te leiden zijn<sup>47</sup>. Andere hulpmiddelen liggen vervat in de fiskale bronnen, ofschoon zich hierbij wel het probleem stelt dat de inkomsten uit allerlei emolumenten en uit roerend of onroerend bezit nagenoeg niet kunnen afgezonderd worden<sup>48</sup>. Tenslotte is het mogelijk de medische consumptie bij benadering af te leiden, wanneer tot een overname van de praktijk werd besloten. Wel moet dan aan een systematische overschatting van de inkomsten worden gedacht<sup>49</sup>.

Als uitgangspunt voor dit soort benaderingen kunnen we allereerst ge-

(43) R. DARQUENNE, „Les médecins et l'élite des grands notables départementaux”, in „Annales. Economies-Sociétés-Civilisations”, 1977, p. 863.

(44) Op. cit., p. 114.

(45) In verband met de eigenlijke motivatie voor sommige zogenaamde sociale hervormingen in de 19e eeuw, vgl. C. LIS, „Proletarisch wonen in Westeuropese steden in de 19e eeuw: van wildgroei naar sociale controle”, in „Belgisch Tijdschrift Nieuwste Geschiedenis”, 1977.

(46) Duidelijk komt dit aan het licht tijdens de dysenterie-epidemie van 1778-1782 en 1793-1794, alsook voor de belangrijkste cholera-epidemieën van de 19e eeuw.

(47) Vooral door artsen, die tijdens epidemieën met een specifieke opdracht waren belast, werd aldus regelmatig een dagboek aangelegd. Op deze wijze krijgen we echter een sterk overtrokken beeld van de graad van medicatie (cfr. Stadsarchief Oudenaarde, Modern Archief, „Ziekten”).

(48) J. LEONARD, op. cit., p. 221. Regelmatig kwam het bovendien voor dat medici nog een bijberoep uitoefenden (C. BRUNEEL, op. cit., p. 177).

(49) Omrekeningen die aldus werden uitgewerkt aan de hand van aangekondigde prijzen voor overname in de „Scalpel” (1860), laten zelfs uitschijnen dat de te verwachten verdiensten vaak waren verdubbeld.

bruik maken van enkele basisgegevens, zoals die voor het einde van de 18e - begin 19e eeuw bekend zijn. Toen werd door Faipoult het gemiddelde inkomen van een medicus in het Scheldepartement (Oost-Vlaanderen) op ca. 3000 fr. geschat. Bij een medische bezetting van één medicus per 2000 inwoners, brengt ons dit derhalve tot een prestatieomzet van 1,5 fr. per patiënt<sup>50</sup>. Indien we echter aannemen dat ongeveer de helft der interventies geen gewone consultaties zijn en dat bovendien een deel van de inkomsten uit andere bezittingen voortkomen, dan mag de graad van medicalisatie wellicht op maximaal 0,5 tussenkomsten per patiënt en per jaar geschat worden<sup>51</sup>. Een interessante aanvullende indicatie voor de situatie omstreeks 1830 vinden we terug in een literaire bron. Uit het relaas van H. de Balzac in zijn „Médecin de Campagne” valt een gemiddelde prestatie van 1800 à 2000 huisbezoeken per jaar af te leiden<sup>52</sup>. Het verhaal speelt zich af in het Oosten van het land, waar de medische bezetting tijdens het tweede derde van de eeuw ongeveer één medicus per 3000 à 3500 inwoners bedroeg<sup>53</sup>. Ook hier zou derhalve tot een frekwentie van  $\pm$  0,5-0,6 consultaties per patiënt kunnen besloten worden. Analoge benaderingen voor de late 19e - begin 20e eeuw wijzen reeds op een geleidelijke toename van de medicalisatie. Het medisch tijdschrift „Le Scalpel” van 1901-1902 laat alvast uitschijnen dat per 200 gezinnen op ca. 1.200 consultaties mag worden gerekend of ongeveer één tussenkomst per patiënt. Blijkens een ander artikel uit dezelfde jaargang wordt het gemiddelde op 0,7-0,8 tussenkomsten per patiënt en per jaar bepaald<sup>54</sup>. Ook een analyse van de medische abonnementen, die tijdelijk van kracht waren omstreeks de eeuwwisseling, laat een gemiddelde van 0,8-1 consultaties per persoon en per jaar uitschijnen<sup>55</sup>. Vanaf dit ogenblik verloopt de medicalisatie evenwel tegen een versneld tempo. In niet geringe mate werd hiertoe ook bijgedragen door het onderwijs, in die zin dat bewust werd ingespeeld op een mentaliteitswijziging inzake lichaams-hygiëne en gezondheidszorg<sup>56</sup>. Volgens actuele cijfers mag de gemiddelde medicalisatiegraad trouwens op een vijftal raadplegingen van de huisarts per jaar worden gesteld. Nemen we gelijktijdig de prestaties van specialisten in aanmerking, dan zou het gemiddelde uiteraard nog verder moeten opgetrokken worden. Een bevestiging van de aangehaalde evolutie volgt ook uit een vergelijking van enkele fragmentarische inkomensstaten. Tegenover een gemiddeld daginkomen van 6 à 7 frank (inclu-

(50) R.A.G., Scheldepartement, nr. 1674; Stadsarchief Oudenaarde, Modern Archief, nr. 184.

(51) Door sommige geneesheren werden tot ca. 300 bevallingen per jaar gedaan, waarvoor de vergoeding het 10 à 20-voudige was van een gewone consultatie („Bulletin de la Société de Médecine de Gand”, 1838, p. 111).

(52) H. de BALZAC, „Le médecin de campagne”, Parijs, 1833. In verband met dit werk, zie ook E. LE ROY LADURIE, „Le médecin de campagne: technologie douce et folklore rural”, in „Le territoire de l'historien”, dl. II, Parijs, 1978.

(53) J. LEONARD, op. cit., pp. 86-87.

(54) „Le Scalpel”, 1901-1902, pp. 183-191.

(55) F. BAUDHUIN, „Belgique, 1900-1960. Explication économique de notre temps”, Leuven, 1961, p. 63.

(56) J. LEONARD, op. cit., pp. 57-65.

sief allerlei aanvullende opbrengsten) omstreeks 1800, staat thans immers een „geschat” netto-inkomen van ruim 2 miljoen frank<sup>56b</sup>. Alle restricties in verband met de muntontwaarding in acht genomen, mag hieruit eveneens tot een vertienvoudiging worden besloten. Gelijktijdig moet dan de bedenking gemaakt worden dat de meeste medici reeds bij het begin van de 19e eeuw geklasseerd stonden bij de topklasse van 5 à 10 % der bevolking met de hoogste fiskale aanslagvoet.

Ook op grond van deze aanduidingen blijken m.a.w. de enorme aanpassingen die zich sinds kort hebben voltrokken en/of bestendigd. Een eerste verdubbeling van de medische consumptie trad in omstreeks het einde van de 19e - begin 20e eeuw ; een verdere aanpassing van het aantal raadplegingen tot zelfs ruim het tienvoudige kenmerkt bovendien de laatste decennia. Herleid op jaarbasis zou dit sinds kort zelfs een jaarlijkse procentuele groei met meer dan 5 % laten veronderstellen. Uit onze eerste evaluaties aan de hand van de reële verdiensten per prestatie zou het groeiritmè sinds het tweede derde van de 20e eeuw zelfs 7 tot 8 % hebben omvat. Tijdens het laatste kwart van de 19e eeuw en het eerste derde van de 20e eeuw, wanneer de eerste symptomen van een demokratizing waarneembaar worden, kunnen de aanpassingen daarentegen nauwelijks 1 % per jaar hebben bedragen<sup>57</sup>.

Al deze ramingen worden ten andere evenzeer bij een makro-analyse bevestigd. Sinds het einde van het Ancien Régime mag immers een verdriedubbeling van de medische bezetting worden aangenomen. De technische vooruitgang en/of de benodigde arbeidsduur voor een gewone consultatie zal anderzijds wel nagenoeg ongewijzigd zijn gebleven. Wel mag op zijn minst worden aangenomen dat de verplaatsingsmogelijkheden drie- tot viermaal hoger liggen, zodat ook reeds bij een dergelijke vluchtige schatting tot een vermenigvuldiging van de medicalisatie met 10 tot 13 kan besloten worden<sup>58</sup>.

Alvorens deze ramingen m.b.t. de medische consumptie af te sluiten, willen we nog heel even terugkomen op de specifieke verzorgingssituatie van de behoeftigen en marginalen. Enkele steekproeven die voor het midden van de 19de eeuw werden uitgevoerd voor Gent en Brussel, laten namelijk uitschijnen dat de „huiszittende armen” op 2 à 4 (gratis) consultaties per persoon en per jaar konden rekenen<sup>59</sup>. Dit zou m.a.w. een

(56b) De inkomensstaten voor het begin der 19e eeuw werden o.m. aangeduid door de prefekt van het Leiedepartement, van het Schelddépartement, van het département Jemappes en van het département der Twee-Nethen. Betreffende de recente gegevens, vgl. de studie van de KUL uit 1971 alsook de kostenramingen van de gezondheidszorg in verhouding tot de medische bezetting.

(57) Dit impliceert ten andere dat, net als thans in de derde wereld, ook voor de vrije beroepen lange tijd een belangrijke graad van ondertewerkstelling moet voorgekomen zijn. Zelfs in een land als Spanje worden vandaag de dag nog steeds 22 % van de medici door volledige werkloosheid bedreigd, terwijl het probleem van „sous-emploi” zich zelfs voor 45 % onder hen stelt (Y. LACOSTE, „Géographie du sous-développement”, Parijs, 1965, p. 101).

(58) J. FOURASTIE, „Le grand espoir...”, op. cit.

(59) Omgerkend aan de hand van het stedelijk „Memoriaal” voor Gent ; voor Brussel, zie „Journal de Médecine, de Chirurgie et de Pharmacologie”, Brussel, 1850, pp. 26 en 214.

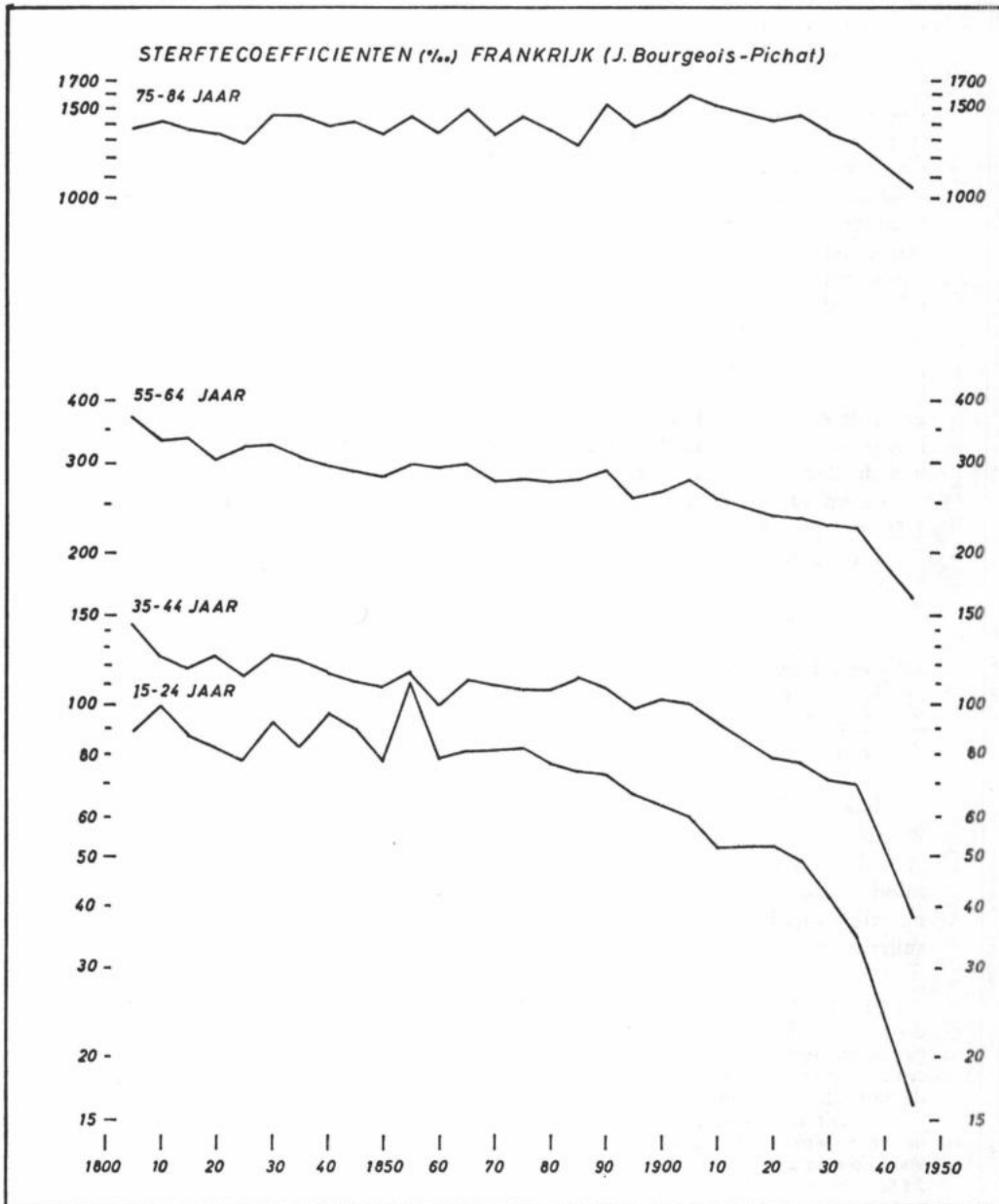



veelvoud hebben betekend in vergelijking met de gemiddelde waarden, die we berekenden. Anderzijds is het wel zo dat precies hun fysische handicaps vaak één van de redenen waren, waarom zij tot een bestendige staat van behoefteigheid waren vervallen.

Een laatste punt uit deze bijdrage betreft tenslotte de eventuele impact van de medische verzorging. Vanaf wanneer en/of in welke mate heeft de medische consumptie een wezenlijke invloed kunnen uitoefenen op de gezondheid? In welke mate werd het sterftecijfer door de medicalisatie beïnvloed? Herhaaldelijk werden deze punten reeds in vraag gesteld en vaak werden hierop diametraal tegenover elkaar staande antwoorden gegeven. De meest recente opzoekingen stellen evenwel de reële impact van de medische sektor steeds meer in vraag<sup>60</sup>. Ook onze eigen benaderingen, uitgewerkt aan de hand van enkele schattingen van de consumptie zelf, wijzen over het algemeen in dezelfde richting. Duidelijk komt dit tot uitdrukking bij een vergelijkend onderzoek van het sterftecijfer. Meer bepaald bij een overzicht van het sterfterisico per leeftijdsklasse valt namelijk pas een geleidelijke verbetering te noteren vanaf het derde kwart van de 19e eeuw (vgl. grafiek). Ruim een kwart tot een halve eeuw vóórdat de medische consumptie een ruimere toepassing begon te vinden, noteren we m.a.w. reeds de eerste symptomen van een verbeterde gezondheidstoestand. Het feit dat vooral voor de jong-aktieven het eerst een meldenswaardige daling van het sterfterisico voorkwam, laat er weinig twijfel over bestaan dat de verklaring eerder moet gezocht worden in zogenaamde „environmental factors”. In menig opzicht onderschrijven we dan ook het besluit dat eerder door A.S. Milward en S.B. Saul werd geformuleerd: „economic growth had a more direct effect on mortality by raising standards of nutrition, as well as through the discovery and transmission of medical knowledge...”<sup>61</sup>. Ook de contrasten in de sterfterisico's tussen stad en platteland wijzen er trouwens op dat de eigenlijke reperkussies van de medische verzorging eerder gering bleven tot en met het einde van de 19e eeuw<sup>62</sup>. Niettegenstaande de hogere medische bezetting bleven de meeste centra immers lange tijd ware haarden van besmetting. Alleen door inwijking vanuit het platteland had er een demografische groei plaats<sup>63</sup>. Een volledige negatie van de invloed der medicalisatie lijkt echter omgekeerd ook overtrokken. Het feit alleen al dat het sterfterisico nagenoeg stabiel bleef omstreeks het begin der 19e eeuw en dit niettegenstaande de aantasting van de levensstandaard der doorsneebevolking en de slechtere huisvesting (vooral dan in de steden), wijst onder de

(60) A. SAUVY („Théorie générale de la population”, II, Parijs, 1954, p. 91) aarzde zelfs niet te stellen dat tot de 18e eeuw minstens evenveel mensen door medici gedood als gered werden.

(61) A.S. MILWARD - S.B. SAUL, „The economic development of Continental Europe, 1780-1870”, Londen, 1973, p. 133. Analoge bevindingen treffen we verder aan bij J. MATRAS, „Introduction to population. A sociological approach”, Prentice-Hall, 1977, p. 135.

(62) Cfr. P. BAIROCH, „Taille des villes, conditions de vie et développement économique”, Parijs, 1977, pp. 121-122.

(63) Een bijkomend bewijs voor de geringe impact van de medische sektor blijkt tevens uit de bijzonder laattijdige daling van de kraambdesterfte.

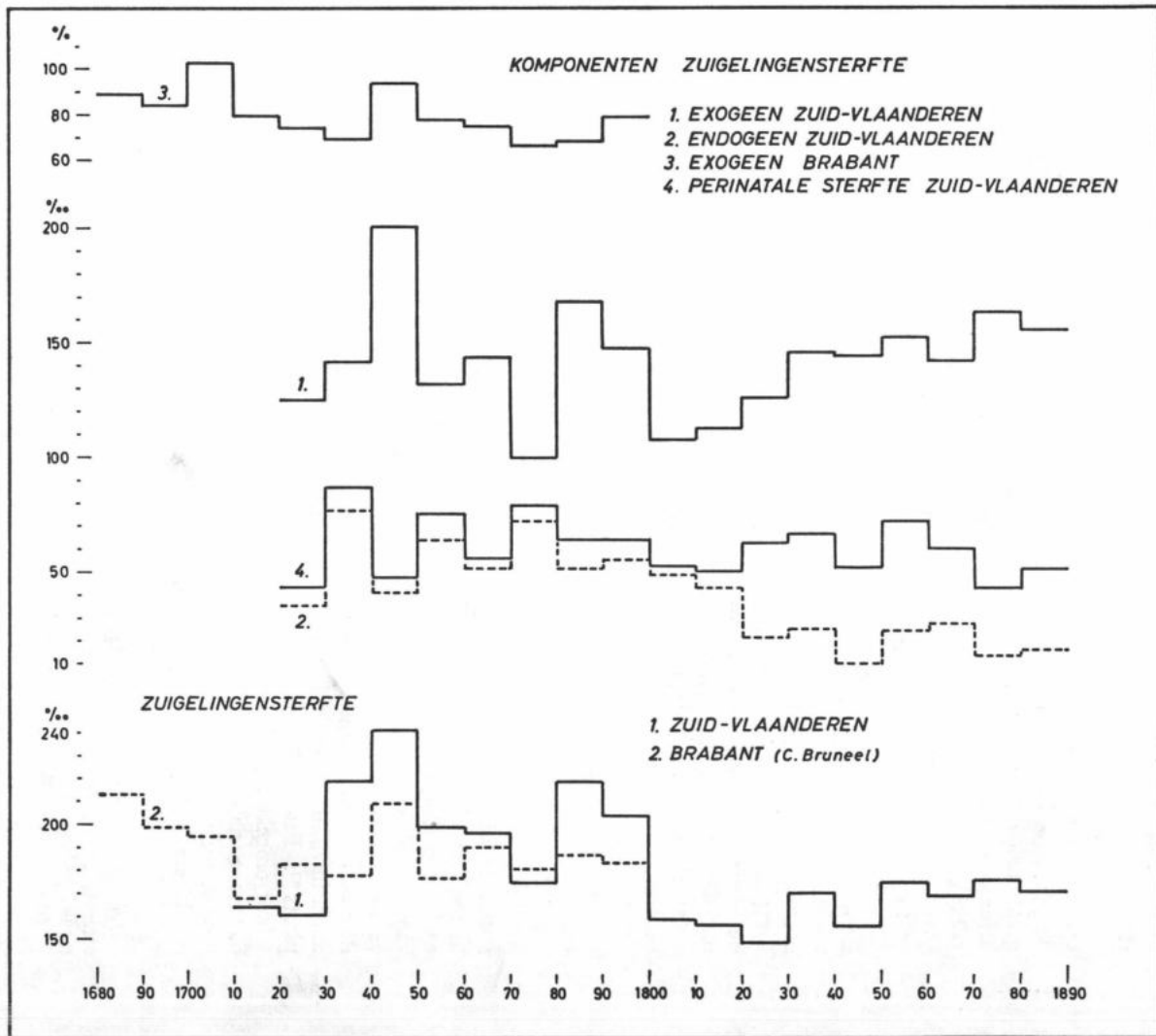

gegeven omstandigheden toch op een grotere doeltreffendheid van de verzorging<sup>64</sup>. Daarbij constateert men tevens een lichte daling van de zuigelings- en kindersterfte van zodra de inenting tegen pokken (Jenner) ruimer bekend geraakte. Dit alles sluit niet uit dat reeds in de loop van de 19e eeuw een sterkere differentiële sterfte per sociale groep aan de orde begon te komen. De verbeterde medische opleiding en de verspreiding van bepaalde medische innovaties (o.m. vaccinatie, antisepsis, anesthesie) enerzijds, de toegenomen medische consumptie onder de topklassen anderzijds zorgden voor een verscherpte vorm van sociale ongelijkheid; „l'inégalité devant la mort" werd op dat ogenblik een reëel gegeven, dat in menig opzicht zou bijdragen tot het aanscherpen van de klasstegenstellingen<sup>65</sup>. Deze sociale tegenstellingen inzake gezondheidszorg zullen ten andere slechts lang na de eeuwwisseling worden afgezwakt, en dit, van zodra ook de democratizing van de medische consumptie een volwaardig begrip is geworden.

Ons besluit kan kort zijn. Allereerst hebben we trachten aan te tonen dat de vraagstelling inzake historisch onderzoek, mits een maximale benutting van het beschikbare bronnenmateriaal, zelfs tot de meest specifieke onderwerpen kan worden uitgebreid. Indirekt kon tevens de sociale opgang van een type-groep binnen de tertiaire sektor belicht worden. Hierbij worden de gangbare economische processen, die slechts een matige verbetering laten voorzien bij een beperkte toename van het arbeidsrendement, volledig overhoop gehaald door de bijna grenzeloze groei van de behoeften en de consumptie. Dit brengt ons meteen in menig opzicht tot het negeren van de medische sektor als verklaringsvariabele voor het dalen van de sterfte en de volgehouden demografische expansie sinds het einde van het Ancien Régime. Alvast voor de doorsnee-bevolking bleef de graad van medicalisatie immers buitengewoon beperkt tot en met het einde van de 19e eeuw. Opvallend is ten andere de vaststelling dat de sterkste terugval van de sterftecijfers en de meest uitgesproken toename van de levensverwachting zich situeren tijdens de periode die net voorafgaat aan of samenvalt met een aanzet tot democratizing van de eerstelijnszorg. Op zijn minst roept dit dan wel bepaalde bedenkingen op t.a.v. de recente wildgroei inzake medische consumptie en de uitbouw van „zware" en onbetaalbare geneeskunde.

(64) J. LEONARD, op. cit., p. 12.

(65) A. SAUVY, op. cit., II, pp. 96-97; R. PRESSAT, „Démographie sociale", Parijs, 1971, p. 43.

# OOSTVLAAMSE MEDICI EN PAROCHIEPRIESTERS, SLACHTOFFERS VAN DE TYFUSEPIDEMIE, 1847-48

Een episode uit de sociale geschiedenis

door

G. GADEYNE

Het is bekend dat de mislukte oogsten in de jaren 1845-1847 een levensmiddelen crisis deden ontstaan die één zevende van de Belgische bevolking teisterde. De toestand was bijzonder hopeloos in Oost- en West-Vlaanderen (die samen één derde van de Belgische bevolking bevatten), waar de traditionele weefnijverheid helemaal ten onder ging door de concurrentie van de moderne industrie en de protectionistische politiek van de buurlanden. De nood en ellende waren er onbeschrijfelijk en veroorzaakten demografische verliezen, die deze van andere nefaste jaren van dezelfde eeuw ver overtroffen. Dr. J. Mareska, die daarover in 1849 op vraag van de gouverneur van Oost-Vlaanderen een verslag uitbracht in naam van de Provinciale Geneeskundige Commissie, citeerde als vergelijking de jaren 1817 (hongersnood), 1832 en 1834 (cholera). In 1817 bedroegen volgens hem de geboorte- en sterftecoëfficiënten in Oost-Vlaanderen 29,41 ‰, tegen resp. 24,77 ‰ en 33,33 ‰ in 1847, wat de totale bevolking van deze provincie in laatstgenoemd jaar met 6277 verminderde en in één ruk terugbracht op het peil van 1842<sup>1</sup>. In 1846-1848 daalde het Oostvlaams bevolkingscijfer met 14.207 en in de arrondissementen waar de linnennijverheid beoefend werd, zelfs met 15.112<sup>2</sup>. Dit enorm sterfteoverschot werd mede veroorzaakt door alom verspreide deficiëntieziekten en epidemies, waarvoor de schromelijk ondervoede bevolking een weerstandsloze prooi vormde, zoals blijkt uit de volgende passus van voornoemd verslag :

*„Le premier effet de la crise alimentaire sur les habitants de notre province a été l'apparition de quelques cas de scorbut<sup>3</sup> et d'une anémie<sup>4</sup> particulière, qui a atteint tous les pauvres, notamment ceux des campagnes. Cette anémie s'est transformée chez un grand nombre de personnes en hydropysie<sup>5</sup> et elle a fait beaucoup de victimes. Pendant l'hiver de 1846 à 1847, on a observé, en plusieurs endroits, de fréquentes pneumonies<sup>6</sup>”*

(1) RIJKSARCHIEF GENT, *Provinciale Geneeskundige Commissie*, nr. 43 : verslag op 13 jan. 1849 overgemaakt aan de gouverneur. Ter vergelijking citeert dezelfde auteur de gemiddelde Belgische coëfficiënten (van welk jaar?), nl. 32,25 ‰ voor de geboorten en 24,10 ‰ voor de sterfgevallen.

(2) G. JACQUEMYNS, *Histoire de la crise économique des Flandres (1845-1850)*, Brussel, 1929, p. 390.

(3) Scheurbuik.

(4) Bloedarmoede.

(5) Waterzucht of hongerœdem (thans nog voorkomend in de ontwikkelingslanden).

(6) Longontsteking.

*qui ont été très meurtrières et qui ont présenté des caractères particuliers. En 1846, dans quelques villages, l'on a vu éclater le typhus, mais cette maladie a particulièrement régné en 1847 et pendant les premiers mois de 1848. Le typhus ne s'est pas montré toujours et partout avec les mêmes symptômes... La petite vérole<sup>7</sup> et la dysentérie<sup>8</sup> ont régné avec beaucoup d'intensité..."*

Een verslag over 1848, op 6 mei 1849 opgemaakt door dezelfde Provinciale Commissie, geeft een nauwkeuriger beschrijving van de toestand van de bevolking, van de tyfusedemie en van het verband tussen beide<sup>9</sup> :

*„Les populations ouvrière et indigente de la plupart des districts de la province conservaient encore au commencement de 1848 cet aspect hideux et morbide que leur avaient donné les calamités subies en 1846 et 1847. Leur constitution physique avait éprouvé par les privations et les mauvaises nourritures de ces deux dernières années des altérations si profondes, qu'une foule d'affections de nature scorbutique et anémique s'en était suivie. Les six premiers mois de 1848 s'écoulèrent sans que rien n'ait pu effacer ces vestiges de la grande détérioration introduite dans la santé des classes inférieures du peuple.*

*Ainsi entâchées de la prédisposition à la fièvre typhoïde, déclarée dans la province en 1846 et 1847, ces populations virent au début la maladie se propager parmi elles d'une manière effroyante. Celles de la campagne, dénuées de tout, eurent le plus à souffrir de ses ravages, tandis que celles des villes et des centres industriels y échappèrent en plus grand nombre, et cela à la faveur de plus de ressources dont elles disposaient.*

*Dans sa marche, ce terrible fléau avait envahi au trois premiers mois de 1848 la presque totalité de la province. Peu de communes étaient préservées de ses effets désastreux. Quelques-unes toutefois des districts de Termonde, de St.-Nicolas et d'Eecloo en étaient infiniment moins infectées. Parmi ces dernières, il s'en trouvait même un certain nombre qui paraissait jouir d'une apparente immunité... Cet avantage était indubitablement le résultat d'une plus petite quantité d'habitants pauvres et des meilleures conditions hygiéniques dans lesquelles ils étaient placés.*

*Il est à remarquer que partout où le typhus se manifestait, il se propageait et sévissait en raison directe du développement qu'y avait pris le paupérisme. Les districts d'Audenarde et d'Alost ont offert de frappants exemples de cette corrélation.*

*Vers le milieu de l'été de la même année 1848, une amélioration notable survint dans l'état sanitaire général de la province. Le cachet morbide, imprimé depuis environs trois ans aux classes inférieures de la population, devint sensiblement moins apparent. Dès cet instant on vit la fièvre typhoïde revêtir un caractère moins grave et se propager avec moins de ra-*

(7) Variola (pokken).

(8) Rode loop of buikloop.

(9) RIJKSARCHIEF GENT, Provinciale Geneeskundige Commissie, nr. 43 : verslag van 6 mei 1849. Over de hongersnood als één van de oorzakelijke factoren bij epidemies, zie o.a. J. D. POST, *Famine, Mortality and Epidemic Disease in the Process of Modernisation*, in *Economic History Review*, dl. XXIX, 1976, p. 14-37 (over de tyfusedemie van 1816-1817 o.a. in Groot-Britannië en Italië).

*pidité. Toutes les autres maladies, surtout celles produites par un régime alimentaire vicié ou les intempéries de l'atmosphère, suivirent la même marche décroissante."*

De naam tyfus, afgeleid van het Grieks en beneveling, verdwazing betekennend, werd vroeger gegeven aan ziekte-toestanden met hoge, vrij lang aanhoudende koorts en ernstige bewustzijnsstoornissen.

Heden onderscheidt men bij de mens voornamelijk drie ziekten die de naam tyfus dragen. De eerste is de vlektyfus of *typhus exanthematicus*, veroorzaakt door een micro-organisme, de *Rickettsia Prowazeki*, waarbij de luis als tussengastheer noodzakelijk is. Het is een ziekte die grote lichamelijke onreinheid veronderstelt. In het hedendaags Frans taalgebruik gebruikt men de term tyfus zonder nadere specificatie bij voorkeur voor deze ziekte. De tweede ziekte is de buiktyfus of *febris typhoïda*, *fièvre typhoïde* (aangehaald in het tweede verslag). Het is een besmettelijke ziekte veroorzaakt door de bacterie *Salmonella typhi*; ze is over heel de wereld verspreid en komt alleen bij de mens voor. De besmetting kan direct of indirect zijn. Directe besmetting komt voor doordat vingers of handen met excreta van een tyfuspatiënt verontreinigd werden. Indirecte besmetting, belangrijk voor de verspreiding van de ziekte, wordt veroorzaakt door het gebruik van met tyfusbacteriën besmet drinkwater, melk of andere voedingsmiddelen. Denken we ook aan slootwater besmet met tyfusbacteriën door de aanwezigheid van menselijke excreta. Met ditzelfde slootwater werden keukengerei en melkbussen omgespoeld, met de daaruitvolgende kans op besmetting. Vóór de ontdekking van de antibiotica sleepte deze ziekte 10 tot 20% der aangetasten ten grave. Zeker sedert de opzoekingen van de Franse geneesheer Louis in 1830 werd deze ziekte als aparte entiteit in het nosologisch kader onderkend. De derde ziekte is de *typhus recurrens*, *fièvre récurrente à poux*, eveneens met de luis als tussengastheer.

Deze drie soorten werden volgens C. Creighton in het midden van de 19de eeuw in Groot-Brittannië meestal onderscheiden, maar de oorzakelijke micro-organismen waren toen nog onbekend<sup>10</sup>. De in het tweede verslag aangehaalde soort tyfus zal waarschijnlijk buiktyfus zijn, alhoewel het samen voorkomen van vlektyfus en buiktyfus ook waarschijnlijk is. Op hetzelfde ogenblik heersten immers gelijkaardige epidemies in andere Europese landen. De meest beruchte is de *Irish fever* van 1847-1848, eveneens in verband te brengen met hongersnood; het ging hier om vlektyfus en *typhus recurrens* (*famine fever*). Ook Schotland, Engeland en Wales, waar de economische toestand iets minder slecht was, leden er erg onder<sup>10</sup>. Silezië wordt eveneens vermeld<sup>11</sup>. Opvallend is dat zowel in de Britse Eilanden als in Vlaanderen de epidemie stakte in midzomer 1848, wanneer eindelijk een minder desastreuze oogst meer levensmiddelen beschikbaar stelde. Nog lange jaren zou de Vlaamse bevolking op lichamelijk en zedelijk gebied de treurige gevolgen ondergaan van de al te

(10) C. CREIGHTON, *A history of Epidemics*, dl. II, Cambridge, 1894, p. 205-208. In 1847 telden Engeland en Wales 30.320 slachtoffers van tyfus, in 1848 21.406.

(11) *Bulletin de la Société de Médecine de Gand*, dl. XV, 1848, p. 169.

wrede ontberingen, die zij tijdens die verschrikkelijke jaren doorstond<sup>12</sup>.

Zoals de hoger geciteerde verslagen wijzen ook de Britse auteurs op de invloed van de sociaal-economische factoren op de epidemie. In dit verband publiceren we hierna drie lijsten, bewaard in het provinciaal archief van Oost-Vlaanderen en geldend voor de periode van 1 januari 1847 tot 1 mei 1848. Niet alleen verschaffen ze informatie over de mortaliteit in bepaalde beroepen die uiteraard dagelijks met de bevolking in contact kwamen, maar ze lichten ook de sociale stand van de betrokkenen toe, waarbij ook andere aspecten van de sociale geschiedenis van de geneeskunde in verband gebracht werden.

De eerste lijst opgesteld door het provinciaal bestuur en gecorrigeerd door de Provinciale Geneeskundige Commissie<sup>13</sup>, bevat de namen van de 13 dokters in geneeskunde, heel- en/of vroedmeesters en gezondheids-officieren die in de voormelde periode overleden ten gevolge van „tyfus”<sup>14</sup>. Allen waren armendokters, uitgezonderd F.-J. Goethals, die verbonden was aan het burgerlijk hospitaal te Gent. Om een idee te hebben van de leeftijd van de slachtoffers, voegden wij er zelf de datum van het universitair diploma of van de toelating door de Provinciale Geneeskundige Commissie aan toe<sup>15</sup>. De arrondissementen Gent en Oudenaarde, met resp. 7 en 4 slachtoffers, spannen de kroon, de arrondissementen Aalst en Dendermonde tellen ieder 1 overledene, de arrondissementen Eeklo en St.-Niklaas bleven gespaard (wat overeenstemt met het hierboven geciteerd verslag van 6 mei 1849). De mortaliteitscoëfficiënt van het arrondissement Oudenaarde blijkt ongeveer driemaal hoger dan die van Gent<sup>16</sup>. De tyfus-slachtoffers van 1847 maken 47% uit van het aantal medici in hetzelfde jaar overleden, deze van 1848 35%<sup>17</sup>.

(12) Letterlijk citaat uit H. PIRENNE, *Geschiedenis van België* (vertaling o.l.v. A. Van Loey), dl. IV, Brussel, z.d. p. 80, dat slaat op de jaren 1845-1850.

(13) Bijlage A. Deze inlichtingen werden aan alle gemeentebesturen gevraagd per omzendbrief van de gouverneur dd. 4 mei 1848.

(14) RIJKSARCHIEF BEVEREN-WAAS, *Provinciaal Archief Oost-Vlaanderen, 1830-1850*, nr. 4383 : minuut van lijst van het Provinciaal Bestuur dd. 23 juni 1848, waarop blijkbaar de correcties, voorgesteld in de brief van de Provinciale Geneeskundige Commissie dd. 16 juni 1848 (onder hetzelfde nr. bewaard) aangebracht werden. De drie verbeteringen betreffen alle de vraag of „typhus” of „fièvre typhoïde” (blijkbaar als synoniemen gebruikt) de doodsoorzaak was, zodat wij het opschrift van de lijst van de slachtoffers („victimes des maladies épidémiques qui ont régné dans la Flandre Orientale”) in die zin interpreteerden. Natuurlijk blijft hier het voorbehoud t.o.v. de juistheid van de toenmalige diagnoses ; zelfs heden is 100% zekerheid slechts te bereiken na laboratoriumonderzoek ! Op voornoemde datum van 23 juni 1848 werd deze lijst naar de Minister van Binnenlandse Zaken gezonden (brief van de provinciegouverneur dd. 13 juli 1848, zelfde referentie).

(15) De aldus bekomen vermoedelijke leeftijdsgroepen zijn gespreid als volgt : 20-29 j. : 1 ; 30-39 j. : 4 ; 40-49 j. : 5 ; 50-59 j. : 2 ; 60-69 j. : 1. De in de bijlage A aangeduide leeftijden zijn afkomstig van de overlijdensberichten in het *Bulletin de la Société de Médecine de Gand*.

(16) In verhouding tot het personeelsbestand van ieder arrondissement in het begin van 1847 (cfr. de lijst in *Mémorial Administratif de la Flandre Orientale*, dl. LXI, 1847, p. 70-89) geeft dit volgende mortaliteitscoëfficiënten in dalende orde : Oudenaarde : 97‰, Gent : 36‰, Aalst : 17‰, Dendermonde : 13‰.

(17) Respectievelijk 7 op 15 en 6 op 17 (zie lijst van de overledenen in *Bulletin de la Société de Médecine de Gand*, dl. XVI, 1849, p. 92).

Belangrijk is uiteraard de aanduiding van de financiële toestand van de overledenen. Iets meer dan de helft (7 op 13) was bemiddeld (6 dokters in geneeskunde, 1 vroedmeester), 3 leefden uitsluitend van hun beroep en hadden geen vermogen (1 dokter in geneeskunde, 1 heelmeeester, 1 gezondheidsofficier) en 3 lieten een behoeftige weduwe achter (2 dokters in geneeskunde, 1 gezondheidsofficier).

De tweede lijst<sup>18</sup>, op 3 mei door de Minister van Binnenlandse Zaken gevraagd, werd hem door de provinciegouverneur toegestuurd op 13 juli 1848<sup>19</sup>. Zij bevat de namen van 16 dokters in geneeskunde en heelmeeesters die in dezelfde periode door „tyfus” of andere epidemische ziekten aangetast werden, en herstelden. Hier haalt het sterk verpauperde arrondissement Oudenaarde<sup>20</sup>, waar in 1847 slechts 9% van alle Oostvlaamse medici woonde<sup>21</sup>, een onbetwistbaar rekord (5 medici), gevolgd door Dendermonde (4 medici), Aalst (3 medici), Eeklo en Gent (elk 2 medici)<sup>22</sup>. Ook hier ontbreekt St.-Niklaas. Voor het geheel van de aangetasten, overleden of niet, is de orde van de arrondissementen als volgt: Gent en Oudenaarde met 9, Dendermonde met 5, Aalst met 4 en Eeklo met 2 aangetasten.

Aan allen die tijdens de epidemies van 1846-1848 door hun menslievend gedrag opgevallen waren, werden door de regering erkentelijkheidsmedailles (goud, zilver of brons) toegekend. De medici liepen hierin met het leeuwenaandeel weg, maar toch werden die onderscheidingen door de beroepsverenigingen als de *Société de Médecine de Gand* niet in dank afgenomen<sup>23</sup>. Wanneer in het tijdschrift van dit genootschap herhaaldelijk de nadruk gelegd werd op het altruïstisch gedrag van de geneesheren in dit

(18) Bijlage B.

(19) Voor vindplaats, zie voetnoot 14. Ook hier betreft het een minuut van de lijst, opgesteld in juli 1848, en van de begeleidende brief van de gouverneur dd. 13 juli 1848. De basisgegevens werden door de gouverneur opgevraagd bij de gemeentebesturen per omzendbrief van 12 mei 1848.

(20) De huiselijke linnennijverheid, die het zwaarst getroffen werd door de industriële crisis, was precies in dit arrondissement algemeen verspreid. De grondige studies van C. VANDENBROEKE bevestigen steeds opnieuw de ontstellende armoede in deze streek; zie o.a. (in samenwerking met G. ALGOET): *Alfabetisme in Vlaanderen en inzonderheid in Zuidelijk-Vlaanderen (einde 18de eeuw - ca. 1870)*, in *Jaarboek van de Geschied- en Heemkundige Kring „De Gaverstreke”*, dl. V, 1977, p. 142-178.

(21) Zonder apothekers, vroedvrouwen, drogisten en tandmeesters. In het midden van de 19de eeuw kwam in de streek van Oudenaarde 1 geneesheer per 4.400 inwoners voor; in het arrondissement Aalst bedroeg deze verhouding 1 op 3.700 inwoners, in de overige Oostvlaamse arrondissementen 1 op 3.000 inwoners (C. VANDENBROEKE, *Overzicht van de zuigelingen- en kindersterfte in Zuid-Vlaanderen (18de-19de eeuw)*, in *Studia Historica Gandensia*, dl. CC, p. 218).

(22) De verhouding van het aantal zieken t.o.v. het personeelsbestand in 1847 (in de veronderstelling dat de vroedmeesters ook bij de heelmeeesters gerekend werden) bedraagt, in dalende orde: Oudenaarde: 137‰, Eeklo: 66‰, Dendermonde: 57‰, Aalst: 54‰, Gent: 11‰.

(23) *Bulletin de la Société de Médecine de Gand*, dl. XVI, 1849, p. 33-36: „vains hochets” heten de medailles daar! (Bij andere gelegenheden bevestigt hetzelfde tijdschrift nochtans dat de *Société* statutair alleen wetenschappelijke doeleinden nastreeft!).



verband<sup>24</sup> en de gevolgen ervan voor hun gezondheid of hun leven, dan gebeurde dit meestal als argument voor de afschaffing van het patentrecht<sup>25</sup>. Dit laatste was een bedrijfsbelasting, gebaseerd op de uiterlijke kenmerken van winstgevendheid, waaraan, sinds de Franse Overheersing, de meerderheid van de zelfstandige beoefenaars van een beroep, handel of bedrijf onderworpen waren. Vooral sedert 1841 ijverden de geneesheren voor de afschaffing van deze belasting, die blijkbaar moeilijk nog in overeenstemming te brengen was met het groeiend statusbewustzijn van de geneeskundigen<sup>26</sup>. Sommige andere beoefenaars van een intellectueel vrij beroep, zoals geestelijken, advocaten en kunstenaars, waren immers van het patentrecht vrijgesteld. In 1848 werd zelfs even met de gedachte van een doktersstaking gespeeld<sup>27</sup>.

In ieder geval had de Provinciale Geneeskundige Commissie ook i.v.m. de actie tegen het patent voldoende motieven om de eerste lijst, waarvoor zij geconsulteerd werd, zo volledig mogelijk te maken; waren drie van haar leden trouwens ook niet in het bestuur van de voornoemde *Société*?

De derde lijst, op 15 mei 1848 door de bisschop van Gent opgemaakt op vraag van de provinciegouverneur, betreft de 25 parochiegeestelijken die in dezelfde 16 maanden (plus 2 mei 1848) overleden aan „tyfus”<sup>28</sup>. Volgens de begeleidende brief van dezelfde datum waren er daarbuiten slechts 11 die de ziekte overleefden. De bisschop noemde deze sterfte schrikwekkend; o.a. stierven te Kruishoutem 3 onderpastoors in een tijdsperiode van 8 maanden. Als oorzaak gaf de bisschop op: 1. de ontberingen die de geestelijkheid zich getroost had om de zieken bijstand te verlenen (*secourir*), 2. het al te frekwent contact van de geestelijken met de zieken in de landelijke gemeenten, waar het aantal onderpastoors onvoldoende was. In verband met deze laatste verhouding, die in het dichtbevolkte bisdom Gent veel ongunstiger lag dan in andere, herinnerde de bisschop aan zijn brief van 14 sept. 1847 en vroeg de tussenkomst van

(24) In hetzelfde *Bulletin de la Société de Médecine de Gand*, dl. XV, 1848, p. 123, wordt de toestand in Ierland geciteerd, waar 24% van de geneesheren, die aan liefdadigheidsinstellingen verbonden waren, overleden aan tyfus, en 22% anderen aan deze ziekte leden.

(25) Cfr. voetnoot 23 en in hetzelfde tijdschrift, dl. X, 1844, p. 143, 161, 192-195, 217-218, 268; dl. XIII, 1847, p. 300 (over Van Peteghem uit Landegem: „encore une victime ayant payé patente pour pouvoir mourir sur le champ de bataille du dévouement médical!”), dl. XV, 1848, p. 30-31, dl. XVI, 1849, p. 75.

(26) Cfr. M. VERMASSEN, *Overheid en geneeskunde tijdens de eerste helft van de 19de eeuw. De Provinciale Commissie voor Geneeskunde van Oost-Vlaanderen (1818-1850)* (onuitgegeven licentiaatsverhandeling), Leuven, 1970, p. 153. Op 10 mei 1844 dienden de geneesheren van Gent, naar het succesvolle Franse voorbeeld, een verzoekschrift in deze zin in bij de Kamer van Volksvertegenwoordigers; die van Antwerpen en Brussel volgden op 15 en 20 mei, en, voor wat Oost-Vlaanderen betreft: Aalst op 28 mei, Eeklo op 5 juni, Dendermonde op 10 juni en Oudenaarde op 14 juni (*Annuaire du Corps Médical Belge*, 1847, p. XVII-XVIII).

(27) *Bulletin de la Société de Médecine de Gand*, dl. XV, 1848, p. 30-31.

(28) Bijlage C. Het enige overlijden op 2 mei 1848 betreft P. J. De Lombaerde, onderpastoor te Kruishoutem; bij de verdere berekeningen wordt dit overlijden buiten beschouwing gelaten.

de gouverneur bij de minister van Justitie<sup>29</sup>. Tevens maakte hij gewag van de wenselijkheid van een financiële hulp aan de familieleden van de overleden of zelfs van de zieke geestelijken, die door deze omstandigheden in nood verkeerden. De bisschop was dus wel gemotiveerd om zijn lijst zo volledig mogelijk te maken.

Zoals bij de geneesheren zijn de overlijdens ongeveer gelijkmatig verspreid over 1847 en 1848 (resp. 13 en 11). In feite komen voor 1847, zoals voor 1848, hoofdzakelijk slechts vier maanden in aanmerking, vermits vóór september 1847 bij de geneesheren slechts 1 en bij de geestelijken slechts 2 sterfgevallen te betreuen waren.

Ook de geografische spreiding vertoont gelijkenis met deze van de overleden medici: het arrondissement Gent haalt met 11 het hoogste cijfer, gevolgd door de arrondissementen Dendermonde en Oudenaarde, met resp. 7 en 6.

De gemiddelde leeftijd van de overleden parochiegeestelijken bedroeg 43 jaar. Het grootste aantal slachtoffers viel bij de onderpastoors en coadjutors, nl. 17 op een personeelsbestand van 291; bij de pastoors en deservitors, 315 in aantal, overleden er slechts 7<sup>30</sup>. Dat de onderpastoors meer onderhevig waren, ligt in de lijn der verwachtingen omdat ze in de regel jonger waren en bijgevolg minder antistoffen gevormd hadden, wat de kans op besmetting verhoogt. Bovendien werden zij in de eerste plaats opgevorderd voor de toediening van de laatste sacramenten aan de stervenden die zeer besmettelijk zijn. Oververmoeidheid door de onderbezetting waarvan sprake in de bisschoppelijke brief kon ook hun weerstand verminderen.

De geestelijkheid had het duidelijk harder te verduren dan de medische sector. De hier besproken periode van 16 maanden levert t.o.v. het personeelsbestand van 1847 voor de geestelijken 40% en voor de medici 27% als sterftecoëfficiënten op. Dit blijkt ook uit de letaliteit<sup>31</sup> die, volgens de beschikbare gegevens, bij de parochiepriesters 70% bedroeg en bij de dokters in geneeskunde en heelmeesters slechts 38%.

Nochtans vielen de Oostvlaamse medici van regeringswege 27 erkentelijkheidsmedailles te beurt, en de geestelijkheid slechts 4<sup>32</sup>. Blijkbaar werden de diensten van de geestelijkheid minder hoog geschat door de burgerlijke overheid<sup>33</sup>; troost hiervoor bood wellicht de bijbelse spreuk *vanitas vanitatum*, een variante van de *vains bochets* van de medici!

(29) De ongelijke spreiding van de parochiegeestelijkheid was een oude kwaal; zie daarover J. ART, *Kerkelijke Structuur en Pastorale Werking in het Bisdom Gent tussen 1830 en 1914*, (Standen en Landen, dl. LXXI), Kortrijk, 1977, p. 159-178.

(30) Personeelsbestand van 1846 en 1847 (identiek) als basis genomen; zie J. ART, *o.c.*, p. 372.

(31) Verhouding van het aantal overledenen tot het totaal aantal aangetasten.

(32) *Bulletin de la Société de Médecine de Gand*, dl. XVI, 1849, p. 33-36. Dit geeft op het personeelsbestand van 1847: 56% voor de geneesheren, 6% voor de geestelijkheid.

(33) Speelde het feit dat sinds 12 augustus 1847 het land een liberale regering had, met Rogier als eerste-minister en minister van Binnenlandse Zaken, hierin een rol?

## Bijlage A

OOSTVLAAMSE MEDICI OVERLEDEN AAN „TYFUS”  
TUSSEN 1-1-1847 EN 1-5-1848<sup>34</sup>

## AALST (arr. Aalst)

WILMAERS Henri, heelmeeester

Diploma of toelating : Gent, 24 februari 1823

Overleden : 29 maart 1848, 50 jaar oud.

Familiale toestand : weduwe met 5 kinderen waarvan 3 minderjarig.

Armendokter te Aalst.

Onzeker vermogen, leeft uitsluitend van zijn beroep.

## EINE (arr. Oudenaarde)

DELEPELEIRE Charles, gezondheidsofficier

Diploma of toelating : Gent, 28 fructidor jaar XII (15 sept. 1804)

Overleden : 2 januari 1848, 68 jaar oud.

Familiale toestand : vrijgezel.

Armendokter te Eine.

Geen vermogen.

## GENT (arr. Gent)

GOETHALS François-Joseph, dr. geneeskunde.

Diploma of toelating : Gent, 27 maart 1829.

Overleden : 18 december 1847.

Familiale toestand : laat 5 minderjarige kinderen na.

Dokter in het burgerlijk hospitaal te Gent.

Rijk.

PULS Jacques-Chrétien, dr. geneeskunde<sup>35</sup>.

Diploma of toelating : Gent, 16 juli 1825.

Overleden : 11 oktober 1847, 46 jaar oud.

Familiale toestand : laat 3 minderjarige kinderen na.

Armendokter te Ledeberg.

Fortuin onvoldoende om kinderen volgens hun stand op te voeden.

## HUISE (arr. Oudenaarde)

MARTOU François, gezondheidsofficier

Diploma of toelating : Gent, 3 oktober 1812.

Overleden : 14 december 1847.

Familiale toestand : weduwe met 9 kinderen waarvan 6 minderjarig.

Armendokter te Huise en in andere gemeenten.

Zijn weduwe kan niet in de noden van zijn familie voorzien.

(34) RIJKSARCHIEF BEVEREN-WAAS, *Provinciaal archief Oost-Vlaanderen*, nr. 4383. Buiten de hier aangeduide periode viel het overlijden, eveneens door tyfus, van DE VOLDER, stagiair-dokter in het Burgerlijk Hospitaal te Gent, gemeld in het augustusnummer van *Bulletin de la Société de Médecine de Gand*, dl. XV, 1848, p. 260.

(35) Medestichter en archivaris van de „Société de Médecine de Gand”. Overleden na 19 dagen ziekte, 6 weken na zijn echtgenote (*Bulletin de la Société de Médecine de Gand*, dl. XIII, 1847, p. 367-369).

VAN CAUWENBERGHE Jean-Bapt., dr. geneeskunde

Diploma of toelating : Leuven, 17 mei 1834.

Overleden : 1 mei 1847.

Familiale toestand : weduwe zonder kinderen.

Armendokter te Huise en in een andere gemeente.

Bezit een fortuin onafhankelijk van zijn beroep.

MAARKE-KERKEM (arr. Oudenaarde)

DUHAYON Edmond, vroedmeester.

Diploma of toelating : Gent, 30 juni 1834.

Overleden : 18 april 1848.

Familiale toestand : vrijgezel.

Armendokter te Maarke-Kerkem.

Welgesteld.

KNESSELARE (arr. Gent)

WILLE Jean-Bapt., dr. geneeskunde

Diploma of toelating : Gent, 9 december 1829.

Overleden : 5 november 1847.

Familiale toestand : weduwe met 6 kinderen.

Armendokter te Knesselare.

Tamelijk welgesteld.

LANDEGEM (arr. Gent)

VANPETEGHEM Pierre, dr. geneeskunde

Diploma of toelating : Brussel, 26 april 1838.

Overleden : 12 september 1847.

Familiale toestand : weduwe zonder kinderen.

Armendokter te Landegem.

Leefde uitsluitend van zijn beroep.

MOERZEKE (arr. Dendermonde)

D'HOLLANDER Jean-Vincent, dr. geneeskunde

Diploma of toelating : Brussel, 1 september 1842.

Overleden : 6 april 1848.

Familiale toestand : vrijgezel.

Armendokter te Moerzeke.

Welgesteld.

NAZARETH (arr. Gent)

MARTOU Hippolyte, dr. geneeskunde

Diploma of toelating : Brussel, 19 september 1844.

Overleden : 7 oktober 1847.

Familiale toestand : weduwe met 1 minderjarig kind.

Armendokter te Nazareth.

Weduwe is behoeftig.

NEVELE (arr. Gent)

BLOMME Félix, dr. geneeskunde

Diploma of toelating : Luik, 8 april 1829.

Overleden : 13 februari 1848.

Familiale toestand : weduwe met 5 minderjarige kinderen.

Heeft tijdens de ziekte van de titularis Vré, gedurende enkele weken de functie van armendokter vervuld.

Welgesteld.

## OOSTERZELE (arr. Gent)

VAN INNIS Jean-Augustin, dr. geneeskunde<sup>36</sup>.

Diploma of toelating: Leuven, 10 december 1819.

Overleden: 19 april 1848.

Familiale toestand: weduwe met 3 minderjarige kinderen.

Armendokter te Oosterzele, Landskouter en Gijzenzele.

Tamelijk welgesteld.

## Bijlage B

OOSTVLAAMSE DRS. GENEESKUNDE EN HEELMEESTERS  
AANGETAST DOOR „TYFUS” OF ANDERE EPIDEMISCHE  
ZIEKTEN TUSSEN 1-1-1847 EN 1-5-1848<sup>37</sup>

## AAIGEM (arr. Aalst)

LIPPENS Raphaël, dr. geneeskunde, armendokter.

## BAASRODE (arr. Dendermonde)

DUERINCK Josse-Joseph, dr. geneeskunde, armendokter.

VANDEN CAMP Jean-François, dr. geneeskunde, armendokter.

## EEKLO (arr. Gent)

TAMINIAU Jean-Alexandre, heelmeeester, armendokter.

## ETIKHOVE (arr. Oudenaarde)

THERY Louis, dr. geneeskunde, armendokter.

## GENT (arr. Gent)

DAUWE François, dr. geneeskunde en chirurgie, geen armendokter.

WILLEMS Jean-Alexandre, dr. geneesk. en chirurgie, geen armendokter.

## KAPRIJKE (arr. Eeklo)

SISTERMAN Theodore Jean, dr. geneeskunde, armendokter.

## LEBBEKE (arr. Dendermonde)

CLAESSENS Pierre-Charles, dr. geneeskunde, geen armendokter.

## NEDERBRAKEL (arr. Oudenaarde)

BERNAEYGE Louis, dr. geneeskunde, armendokter.

DE WILDE Louis, dr. geneeskunde, geen armendokter.

## OORDEGEM (arr. Aalst)

VANDAMME François-Bernard, dr. geneeskunde, armendokter.

## OUDENAARDE (arr. Oudenaarde)

CAVENAILE Auguste, heelmeeester, armendokter<sup>38</sup>.

(36) Burgemeester van zijn gemeente. Ook zijn broer, deservitor te Massemen, was het slachtoffer van dezelfde ziekte (*Bulletin de la Société de Médecine de Gand*, dl. XV, 1848, p. 148 en 150).

(37) RIJKSARCHIEF BEVEREN-WAAS, *Provinciaal Archief Oost-Vlaanderen, 1830-1850*, nr. 4383.

(38) Op dat ogenblik vrijgezel, 43 jaar oud, middelmatig vermogend, uitsluitend levend van zijn beroep. Hij verzorgde ook de armen van de aangrenzende gemeente Bevere, waar hij de ziekte kreeg, die duurde van 18 sept. 1847 tot 6 jan. 1848 (STADSARCHIEF OUDENAARDE, *Modern Stadsarchief Oudenaarde*, nr. 1772).

RONSE (arr. Oudenaarde)

BRACKELAIRE Jean-François, dr. geneeskunde, armendokter.

SINT-MARIA-OUDEHOOVE (arr. Aalst)

VAN CROMBRUGGE Augustin, dr. geneeskunde, armendokter.

WETTEREN (arr. Dendermonde)

VERSCHULDEN Casimir, dr. geneeskunde, armendokter in de gemeenten Serskamp en Schellebelle.

### Bijlage C

#### OOSTVLAAMSE PAROCHIEPRIESTERS OVERLEDEN AAN „TYFUS” TUSSEN 1-1-1847 EN 2-5-1848 <sup>39</sup>

AALTER (arr. Gent)

VANDERVEKEN François, onderpastoor

geb. te Overmeire op 3 juli 1795 ;  
overleden : 25 nov. 1847 (52 jaar).

BASSEVELDE (arr. Gent)

VERSCHRAEGEN Tobie, deservitor

geb. te Zeveneken in 1791 ;  
overleden : 7 nov. 1847 (55 jaar).

ERTVELDE (arr. Gent)

DE PAEPE Emmanuel, onderpastoor

geb. te Evergem in 1803 ;  
overleden : 28 maart 1848 (44 jaar).

GENT (arr. Gent)

VAN ASSCHE Charles Louis, onderpastoor te Gent St.-Anna

geb. te Baasrode in 1810 ;  
overleden : 23 maart 1847 (36 jaar).

KNESSELARE (arr. Gent)

DE GROOTE Liévin, onderpastoor

geb. te Wondelgem in 1806 ;  
overleden : 11 maart 1848 (41 jaar).

WILLEMS Joseph François, coadjutor

geb. te Elversele in 1817 ;  
overleden : 13 dec. 1847 (30 jaar).

KRUISSHOUTEM (arr. Gent)

DE LOMBAERDE Pierre Jean, onderpastoor

geb. te St-Laurent in 1809 ;  
overleden : 2 mei 1848 (38 jaar).

D'HOLLANDER Jacques Benjamin, onderpastoor

geb. te Melsele in 1811 ;  
overleden : 10 sept. 1847 (36 jaar).

(39) RIJKSARCHIEF BEVEREN-WAAS, *Provinciaal Archief Oost-Vlaanderen*, 1830-1850, nr. 4375.

- VAN DAMME Théodore, onderpastoor  
geb. te Dendermonde in 1805 ;  
overleden : 10 jan. 1848 (42 jaar).
- LEBBEKE (arr. Dendermonde)  
VAN DEN DAELE Louis, onderpastoor  
geb. te Kwaremont in 1788 ;  
overleden : 27 april 1848 (59 jaar).
- LOVENDEGEM (arr. Gent)  
VAN DER BEKEN Casimir, onderpastoor  
geb. te Beerlegem in 1806 ;  
overleden : 9 april 1848 (41 jaar).
- MAARKE (arr. Oudenaarde)  
BUYSSÉ Engelbert, onderpastoor  
geb. te Oost-Eeklo in 1810 ;  
overleden : 18 oct. 1847 (37 jaar).
- MASSEMEN (arr. Dendermonde)  
VAN INNIS François, deservitor  
geb. te Lede in 1797 ;  
overleden : 24 sept. 1847 (49 jaar).
- MEERDONK (arr. Dendermonde)  
BAEYENS Corneille, onderpastoor  
geb. te Denderhoutem in 1805 ;  
overleden : 16 sept. 1847 (42 jaar).
- MERELBEKE (arr. Gent)  
BUYSSÉ Edouard, onderpastoor  
geb. te Bassevelde in 1811 ;  
overleden : 28 oct. 1847 (36 jaar).
- MICHELBEKE (arr. Oudenaarde)  
VERSTRAETEN Jacques, deservitor  
geb. te Stekene in 1784 ;  
overleden : 31 jan. 1848 (63 jaar).
- MUNKZWALM (arr. Oudenaarde)  
DE LANTSHEERE Jacques Ferdinand, deservitor  
geb. te Meulebeke in 1801 ;  
overleden : 21 nov. 1847 (45 jaar).
- MUNTE (arr. Gent)  
VERBRAEKEN Benoit, deservitor  
geb. te Haasdonk in 1790 ;  
overleden : 10 aug. 1847 (57 jaar).
- OUDEGEM (arr. Dendermonde)  
LARIDON François, deservitor  
geb. te Wielsbeke in 1794 ;  
overleden : 22 april 1848 (54 jaar).
- RONSE (arr. Oudenaarde)  
DE VINCKE Adolphe Gaspar, onderpastoor  
geb. te Geraardsbergen in 1823 ;  
overleden : 11 febr. 1848 (25 jaar).

PHILIPS Pierre Jean, onderpastoor

geb. te Burst in 1802 ;

overleden : 10 jan. 1848 (45 jaar).

SCHOONAARDE (arr. Dendermonde)

DE VOS Isidore, onderpastoor

geb. te Geraardsbergen in 1818 ;

overleden : 19 oct. 1847 (29 jaar).

SINT-MARIA-LIERDE (arr. Oudenaarde)

ROOSENS Adrien Jean, onderpastoor

geb. te Nieuwenhove in 1816 ;

overleden : 25 jan. 1848 (31 jaar).

TEMSE (arr. Dendermonde)

VAN DER HEYDEN Jean-Baptiste, onderpastoor

geb. te Berlare in 1819 ;

overleden : 6 maart 1848 (28 jaar).

WANZELE (arr. Dendermonde)

BOEL Constantin, deservitor

geb. te Zele in 1789 ;

overleden : 14 sept. 1847 (58 jaar).



## GEORGE SARTON

door

R. CALCOEN

Volgend jaar zal het vijftienvintig jaar geleden zijn dat George Sarton te Cambridge in de Amerikaanse staat Massachusetts overleed. Deze dicht bij Boston gelegen stad is de zetel van de beroemde Harvard University. Sarton was tot zijn emeritaat in 1952 aan deze universiteit professor in de geschiedenis der wetenschappen. Hij heeft deze specialiteit zelf uit de grond gestampt en opgebouwd tot een volwaardige universitaire discipline. In de Verenigde Staten en zowat in de hele wereld werd en wordt hij om dit pionierswerk zeer gewaardeerd. In 1970 werd zelfs een krater op de achterzijde van de maan naar hem genoemd. Ook in ons land werd hij geëerd; zo werd hij in 1951 gekozen tot buitenlands lid van de Klasse der Wetenschappen van de Koninklijke Vlaamse Academie, en het tijdschrift van het Museum voor Wetenschap en Techniek van de Gentse universiteit is naar hem genoemd. Daar is alle reden voor, want Sarton, hoewel sinds 1924 Amerikaans staatsburger, was een geboren Gentenaar.

\* \* \*

Georges-Alfred-Léon Sarton werd in de Arteveldestad geboren op 31 augustus 1884. Zijn vader, Alfred Sarton, was directeur en hoofdingenieur bij de spoorwegen. Hij was in 1845 geboren te Poperinge als zoon van een Waalse vader en een Vlaamse moeder. In 1883 was hij in het huwelijk getreden met de in 1860 te Oostende geboren Léonie Van Halmé. Hun zoon, hoewel volgens de gewoonte van de tijd en het milieu in het Frans opgevoed, beschouwde zich als „driekwart Vlaming en één kwart Waal”. Zijn moeder overleed te Gent in 1885, slechts enkele maanden na zijn geboorte. Hij kende dan ook een eenzame jeugd: materieel ontbrak het hem weliswaar aan niets, het dienstpersoneel van zijn vader verwenste hem zelfs, maar het gemis van een moeder moet op het kind toch zwaar gewogen hebben. Op de ontwikkeling van zijn karakter heeft het gelukkig geen nadelige gevolgen gehad: hij is een zeer sympatiek en innemend mens geworden. Wel nam hij reeds zeer jong de gewoonte aan over belangrijke problemen zelfstandig te beslissen.

Hiertoe droeg ook de houding van zijn vader bij. Alfred Sarton was, evenals zijn echtgenote, afkomstig uit een katholieke familie. Door zijn liefde voor vrijheid, verdraagzaamheid en intellectuele eerlijkheid was hij echter vrijdenker geworden. Hij was zelfs een bekend vrijmetselaar. Getrouw aan zijn principes wilde hij zich op geen enkele manier bemoeien met de ontwikkeling van de gedachtenwereld van zijn zoon. Hij liet deze zelfs een katholieke opvoeding geven, met de bedoeling dat de jongen vroeg of laat zelf zijn houding tegenover de godsdienst zou bepalen. De beslissing viel vroeg, zeker vroeger dan Sarton senior verwacht had,

hoewel hij ze waarschijnlijk heeft toegejuicht : op negenjarige leeftijd besloot Georges dat het katholicisme niets voor hem was. Hij werd later net als zijn vader vrijdenker en vrijmetselaar, hoewel hij zich steeds voor godsdienstige problemen is blijven interesseren.

Rond dezelfde tijd trof de jonge Sarton de eerste van een aantal beslissingen die hem een zekere faam van excentriciteit bezorgden : hij besloot de schrijfwijze van zijn voornaam te veranderen. „Georges” was volgens hem een meervoudsvorm, hij was slechts één persoon, en dus moest zijn naam zonder -s geschreven worden. Hij kan toen nog niet vermoed hebben dat hij het grootste deel van zijn leven zou doorbrengen in een land waar de vorm „George” normaal was.

\* \* \*

Sarton begon zijn middelbare studies aan het Atheneum te Gent. Hij zette ze voort aan het Atheneum te Chimay, waar hij gedurende vier jaar intern was. In 1902 liet hij zich inschrijven aan de Fakulteit der Letteren en Wijsbegeerte van de Rijksuniversiteit te Gent. Zoals zovelen van zijn generatie had hij een grote bewondering voor de Franse filosoof en socioloog Auguste Comte (1798-1857). Onder diens invloed ontwikkelde hij, naast een sterk vooruitgangsgeloof, een ware passie voor klaarheid en orde. Hij dacht deze te kunnen bevorderen door de studie der wijsbegeerte. Deze studie liet hem echter onbevredigd en na korte tijd trof hij weer een van zijn typische „excentrieke” beslissingen : hij verliet de universiteit. Zijn vader liet hem — even typisch — zijn gang gaan.

Na een jaar zelfstudie en meditatie besloot hij dat de studie der exakte wetenschappen hem meer zou liggen, en in 1904 keerde hij naar de universiteit terug, ditmaal als student aan de Fakulteit der Wetenschappen. Zijn keuze bleek juist te zijn geweest : zijn studies — scheikunde, kristallografie, wiskunde, mechanica — verliepen vlot en op 17 juli 1906 behaalde hij het diploma van kandidaat. Hij nam ook deel aan de universitaire wedstrijd voor scheikunde 1906-1908. Hiervoor voerde hij in het laboratorium voor algemene scheikunde van Frédéric Swarts (1866-1940) een experimenteel onderzoek over katalytische verschijnselen uit. Zijn werk werd bekroond en op 21 juli 1908 werd hij tot laureaat uitgeroepen. Hij begon zich ook voor historische problemen te interesseren, en volgde de lessen van Paul Mansion (1844-1919) over de geschiedenis der wiskunde. Ook de titel van zijn doctorale dissertatie, *Les Principes de la Mécanique de Newton*, wees reeds op zijn belangstelling voor het gebied der wetenschap waar hij zijn leven zou aan wijden. Op 15 mei 1911 werd hij, met grote onderscheiding, doctor in de wis- en natuurkundige wetenschappen.

\* \* \*

Zoals elk rechtgeaard student had Sarton ook andere activiteiten dan de studie : hij schreef gedichten en bespiegelende werken en stelde belang in de sociale problemen van zijn tijd. Dit bracht hem tot een nieuwe „excentrieke” beslissing, die in zijn bourgeoismilieu schandaal moet ver-

wekt hebben : hij werd socialist. Hij publiceerde manifesten voor de opkomende socialistische studentenbeweging, en in 1905 stichtte hij met zijn vriend Irénée Van der Ghinst (1884-1949) de socialistische studentenorganisatie Reiner Leven. Het doel van deze vereniging was het bevorderen van intellectuele activiteiten onder de studenten. Nu kan men glimlachen om het romantische vooruitgangsgeloof van deze Franssprekende bourgeoiszootjes, die meenden door een soort zendingsarbeid onder „het volk”, dat hun door hun opvoeding zo vreemd was, de wereld te kunnen veranderen, en die zelfs zo ver gingen hun organisatie een Vlaamse naam te geven, maar aan hun idealisme kan niet getwijfeld worden. De atmosfeer van Reiner Leven was trouwens typisch voor de fin-de-siècle ; Vermeylen's Twee Vrienden en de personages van Martin du Gard zouden er zich goed in thuis gevoeld hebben.

Sarton heeft met Reiner Leven niet de wereld veranderd, maar wel zijn persoonlijk leven. Door zijn activiteiten in deze vereniging leerde hij namelijk zijn toekomstige echtgenote kennen. Dat kwam zo : in dezelfde tijd als Reiner Leven was onder meisjesstudenten van de Ecole Professionnelle de klub De Flinken ontstaan. Onder de leden bevonden zich Céline Dangotte, dochter van een Gents industrieel, en haar vriendin, de Engelse kunstenares Eleanor Mabel Elwes. Deze was de dochter van een mijnningieur en had net als Sarton een eenzame jeugd gekend : het beroep van haar vader voerde hem over de gehele wereld, en zijn echtgenote — volgens haar kleindochter „meer vrouw dan moeder” — vergezelde hem. Mabel werkte te Gent als portretschilderes en als dekoratrice voor de firma Dangotte. Na de dood van haar door spekulaties geruïneerde vader in 1906 woonde zij bij het gezin van haar vriendin in.

De twee socialistische studentenorganisaties kwamen van elkaars bestaan op de hoogte en begonnen samen te werken. Zoals bij jonge mensen te verwachten viel waren de meest duurzame resultaten van deze samenwerking een aantal huwelijken. Zo trouwde Céline Dangotte met de dichter-anarchist Raymond Limbosch, en haar vriendin Mabel Elwes trad op 22 juni 1911 in het huwelijk met de pas gepromoveerde George Sarton.

Diens vader was in 1909 overleden en had onder meer een formidabele wijnkelder nagelaten. In tegenstelling tot de oude fijnproever waren de jonggehuwden geheelonthouders en vegetariërs. George vond dan ook dat niets hem belette de wijnkelder publiek te laten verkopen. Van de mening van familie en kennissen trok hij zich zoals gewoonlijk niets aan. Het resultaat gaf hem gelijk : alle Gentse wijnkenners, die regelmatig de gastvrijheid van vader Sarton genoten hadden, riepen luidkeels schandaal en haastten zich vervolgens naar de verkoop, om tenminste hun graantje — of liever flesje — te kunnen meepikken. Het gevolg was dat de wijnkelder zoveel geld opbracht dat George een buitenhuis te Wondelgem kon kopen, waar hij zich met Mabel vestigde. Hun dochter Eleanor Marie — de naar haar geboortemaand meestal May genoemde latere dichteres en schrijfster — werd er op 3 mei 1912 geboren.

\* \* \*

Zoals gezegd was Sarton zich tijdens zijn studies voor de geschiedenis der wiskunde en de geschiedenis der wetenschappen in het algemeen beginnen te interesseren, en dit voornamelijk onder invloed van het werk van de Franse wetenschapshistoricus Paul Tannery (1843-1904). Sarton kwam tot de overtuiging dat wetenschap, in de zin van het verwerven en systematiseren van positieve kennis, de enige menselijke activiteit is die waarlijk kumulatief en progressief kan genoemd worden. Hij raakte ook overtuigd van wat hij de drie aspecten van de eenheid van het leven genoemd heeft: eenheid der natuur, eenheid der wetenschap, eenheid der mensheid. De geschiedenis der wetenschappen, in deze zin opgevat, zou volgens hem een verbinding tussen wetenschap en humanisme vormen. Het einddoel was te komen tot een Nieuw Humanisme, dat de kloof tussen exakte wetenschappen en klassiek humanisme zou overbruggen, en dat zou bijdragen tot het humaniseren van wetenschap, techniek, industrie en economie. Aan deze standpunten is Sarton zijn ganse leven trouw gebleven.

Om deze idealen in de praktijk om te zetten besloot hij in 1910, kort voor zijn huwelijk, zijn leven te wijden aan één doel: van de geschiedenis der wetenschappen een onafhankelijke discipline maken die de vergelijking met andere takken der wetenschap zou kunnen doorstaan. Hiertoe wilde hij eerst en vooral twee zaken verwezenlijken: het schrijven van een volledig overzicht van de ontwikkeling der wetenschap, in de betekenis van positieve kennis, en het oprichten van een nieuw wetenschappelijk tijdschrift gewijd aan dit onderwerp.

Het klassieke probleem wierp zich echter op: wie zou dat betalen? Sarton beschikte over een klein privé-inkomen van circa 5000 frank per jaar, de kans om betaald werk te vinden in de nieuwe discipline was nihil, en ander werk wilde hij, na een mislukte poging om aan de Rijksuniversiteit te Gent tot repetitor benoemd te worden, niet eens in overweging nemen. Maar George bezat het heilige vuur van de ware profeet, hij was gewoon door te drijven wat hij juist beschouwde, geldzaken interesseerden hem niet en zijn vrouw Mabel steunde hem onvoorwaardelijk. Hij besloot op eigen risico te beginnen met de uitgave van zijn tijdschrift, dat hij *Isis* noemde. Het programma ervan verscheen in 1912. De Sartons stuurden het naar duizenden geleerden, maar de aktie leverde slechts een honderdtal voorintekeningen op. Toch dreef hij door: het eerste nummer van *Isis* verscheen in 1913. Het leverde een deficit van 3.336,95 frank op. Sarton vond dat hij winst gemaakt had: hij had immers op een verlies van 4000 frank gerekend!

\* \* \*

*Isis* joeg hem op nog andere kosten: het nieuwe tijdschrift was nog zo goed als onbekend en ontving niet altijd de gewenste recensie-exemplaren. Wanneer het om belangrijke werken ging kocht Sarton ze dan maar zelf, schreef de besprekingen, verbeterde de drukproeven en... betaalde de drukker. Hij en Mabel vormden als het ware een tweepersoons

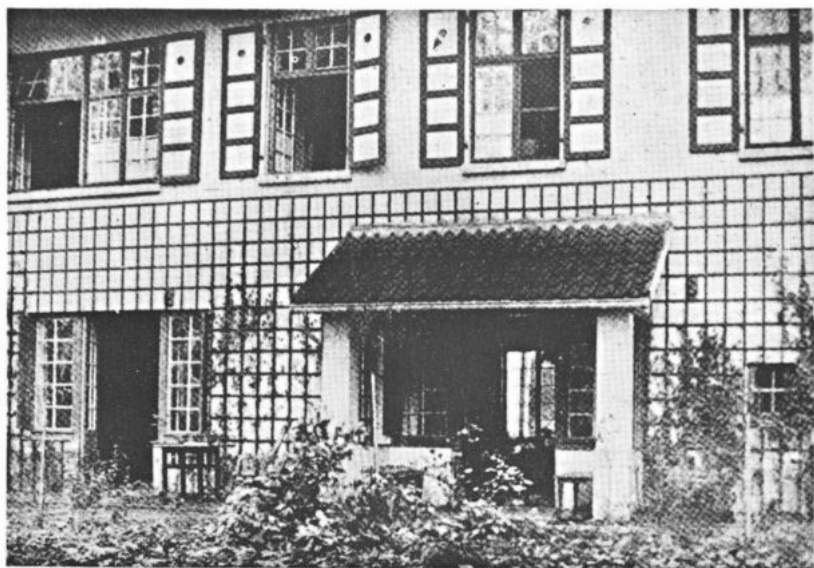

*Het huis van G. Sarton te Wondelgem*



*G. Sarton en zijn vrouw in hun tuin te Cambridge, Massasuchetts, 1949*

redactie-uitgeverij : behalve het eigenlijke drukken geschiedde al het werk voor het tijdschrift in hun huis.

In 1913 en 1914 slaagde Sarton erin vijf nummers van *Isis* uit te geven (jaargang 1 en nummer 1 van jaargang 2). Daarnaast was hij begonnen nota's te verzamelen voor zijn gepland overzicht van de geschiedenis der wetenschappen. Aan dit leven van werk en studie kwam een abrupt einde door het uitbreken van de Eerste Wereldoorlog. Na de Duitse bezetting van Gent werden er militairen in het huis te Wondelgem ingekwartierd. Wetenschappelijk werk was onmogelijk geworden en de levensomstandigheden werden hoe langer hoe moeilijker. De Sartons poogden dan ook het bezette land te verlaten.

Na een tijd lukte het : het gezin kreeg van de Duitsers toelating om naar het neutrale Nederland te gaan. Vandaar vertrokken zij naar Groot-Brittannië. In Mabel's geboorteland hadden de vluchtelingen het niet breed. Zij schijnen in deze tijd, om de mensen die hun onderdak verschaften niet al te veel tot last te zijn, hun vegetarisme opgegeven te hebben.

George kon in Engeland geen werk vinden en, pacifist en internationalist als hij was, walgde hij weldra van het oorlogsklimaat in het land. In de lente van 1915 besloot hij naar de toen nog neutrale Verenigde Staten te vertrekken.

\* \* \*

Sarton kwam in april 1915 te New York aan. Zijn bezit bestond uit enkele kleren, wat boeken en zowat honderd dollar in geld, en zijn kennis van de Engelse taal was onvoldoende. Toch had hij waarschijnlijk in zijn levensonderhoud kunnen voorzien door les te geven in bijvoorbeeld Frans of wiskunde, maar hij had zijn idealen over de Atlantische Oceaan meegenomen : zijn gekozen werkerrein was de geschiedenis der wetenschappen, en iets anders onderwijzen wilde hij niet.

Hij beschikte gelukkig over enkele aanbevelingsbrieven, die hem aan een paar bescheiden baantjes hielpen : in de zomer van 1915 gaf hij les aan de Summer School van de Universiteit van Illinois, en tijdens de herfst van hetzelfde jaar was hij lector in de geschiedenis der wetenschappen aan de George Washington University te Washington. In september liet hij zijn gezin overkomen. Armoë was echter troef, en het was dan ook een geluk voor Mabel en May dat zij tijdens het begin van hun verblijf in de Verenigde Staten opgevangen werden in het gezin van de sinds 1889 in Amerika gevestigde Vlaamse uitvinder Leo Baekeland (1863-1944).

Deze laatste zorgde er ook voor dat Sarton een betere kans kreeg : samen met enkele vrienden bracht hij 3400 dollar bijeen. Zij schonken dit geld aan de Harvard-universiteit te Cambridge in Massachusetts, onder voorwaarde dat Sarton er gedurende twee jaar zou kunnen werken. Hij gaf ook eenmaal per week les aan Harvard, en weldra werd hem gevraagd in het nabije Boston de Lowell Lectures te geven. Met beide opdrachten verdiende hij tussen 1916 en 1918 zowat tweeduizend dollar. Zijn financiële toestand werd dus iets rooskleuriger, maar in zijn persoonlijk leven

kreeg hij een harde klap : zijn in de zomer van 1917 geboren zoon Hugh Alfred overleed reeds na vijftien dagen.

Het onderwerp van zijn Lowell Lectures was Leonardo da Vinci, en gedurende zijn twee jaar aan Harvard wijdde hij het grootste deel van zijn werkzaamheden aan deze geniale geleerde en kunstenaar uit de Renaissance. Hij kwam hierbij tot de overtuiging dat hij het werk van Da Vinci nooit voldoende zou leren begrijpen zonder een afdoende studie van de antieke en middeleeuwse wetenschap waarop het steunde. Zo groeide in zijn geest zijn oud ontwerp voor het schrijven van een overzicht van de geschiedenis der wetenschappen uit tot het plan voor zijn beroemde *Introduction to the History of Science*.

Maar dat was nog toekomstmuziek ; de harde werkelijkheid was dat Sarton na twee jaar weer zonder werk zat. De geschiedenis der wetenschappen werd immers aan Harvard als een soort luxe beschouwd, en de universiteit kon of wilde er geen geld voor ter beschikking stellen. Zij stond hierin niet alleen : de enige uitzondering op deze mentaliteit werd gevormd door de Universiteit van Californië. Deze benoemde in 1918 de mathematicus van Zwitserse afkomst Florian Cajori (1859-1930) tot professor in de geschiedenis der wiskunde. Hij was toen en bleef lange tijd de enige hoogleraar in wetenschapsgeschiedenis in de Verenigde Staten — en waarschijnlijk in de ganse wereld.

\* \* \*

Sarton bezat echter een paar eigenschappen die hem er steeds weer bovenop hielpen : een bijna profetisch geloof in zijn denkbeelden over de rol van de geschiedenis der wetenschappen, een koppig doorzettingsvermogen en een volkomen onverschilligheid voor de materiële kanten van het leven. Gekombineerd met zijn beminnelijk karakter brachten deze eigenschappen hem steeds weer nieuwe steun : de mensen geloofden misschien niet in zijn denkbeelden, maar de man was zo sympatiek, zo eerlijk en zo vol van zijn idealen dat men hem wel een kans wilde geven.

Zo kwam het tot wat hijzelf de belangrijkste gebeurtenis uit zijn loopbaan heeft genoemd : hij wist zijn heilig vuur over te brengen op de wiskundige Robert Simpson Woodward (1849-1924), president van de rijke Carnegie Institution te Washington. Op 4 mei 1919 werd hij er aangesteld als Research Associate, met een jaarlijks salaris van 3600 dollar. Daarnaast ontving hij nog opzoekings- en reiskosten en geld voor het aanschaffen van boeken en tijdschriften. De Carnegie Institution betaalde ook zijn administratief personeel en later zelfs twee assistenten.

Het eerste resultaat was dat Sarton voor het eerst sinds zijn aankomst in de Verenigde Staten zonder geldzorgen zat. Het was typisch dat hij er niet aan dacht zijn materiële levensvoorwaarden te verbeteren, maar onmiddellijk besloot om de uitgave van zijn getuigschrift *Isis* te hervatten : in september 1919 was jaargang 2 volledig.

Een nadeel van een verblijf te Washington was dat de grote bibliotheek van die stad, de Library of Congress, in die tijd nog geen lokalen ter beschikking van navorsers kon stellen. In de bibliotheek van Harvard, de

Widener Library (de grootste universiteitsbibliotheek ter wereld), die Sarton tijdens zijn verblijf te Cambridge had leren kennen, was dit wel het geval. Om een dergelijk lokaal te kunnen gebruiken stelde hij Harvard voor er kosteloos les te geven. Het aanbod werd aangenomen, voornamelijk door tussenkomst van de biochemicus Lawrence Joseph Henderson (1878-1942), die in 1911 voor de eerste maal aan Harvard lessen in de geschiedenis der wetenschappen had gegeven.

Sarton verhuisde dus opnieuw naar Massachusetts, en de rest van zijn leven is hij te Cambridge blijven wonen en werken. Hoewel hij nu lector in de geschiedenis der wetenschappen aan Harvard was, bleef de Carnegie Institution hem betalen. Een tamelijk paradoxale toestand : zijn geld kwam van een instelling die weinig van hem zag of hoorde, en hij werkte voor een universiteit die hem voorlopig niets betaalde.

Daar moest echter spoedig verandering in komen, en wel vanwege *Isis*. Het tijdschrift was een van Sartons schitterendste verwezenlijkingen, maar het bleef ook zijn grootste zorgenkind : de kosten ervan liepen zo hoog op dat hij weldra Harvard moest overhalen hem een — karig — salaris te betalen. Hij berekende zelf zijn loon tussen 1920 en 1934 op gemiddeld 468 dollar per jaar (zijn minachting voor geldzaken kwam blijkbaar wel uit idealisme maar niet uit onwetendheid voor!). Slechts in 1940 — hij was toen 56 jaar en zijn werkkamer in de universiteitsbibliotheek, Widener Library 185, was ondertussen beroemd geworden als het wereldcentrum van de geschiedenis der wetenschappen — werd hij tot hoogleraar benoemd.

\* \* \*

De grootste steun vond Sarton in zijn moeilijke jaren bij zijn vrouw. Mabel verdroeg niet alleen zonder klagen de oneconomische levenshouding van haar man, maar sprong zelf bij als kostwinner. Zij hielp onder meer de eindjes aan elkaar knopen door te Cambridge en Boston lessen in toegepaste kunst te geven. Ook gebruikte zij haar artistieke talenten bij het ontwerpen van geborduurde kleren. Hiervoor stichtte zij met haar vriendin Margaret Gillespie de firma Belgart. Deze kende een tijdje sukses, maar ging tenslotte over de kop tijdens de grote depressie van de jaren 1930.

Mabel's zelfopoffering en morele steun waren van onschatbare waarde voor George. Op meer materieel vlak werd zijn levenswerk mogelijk gemaakt door het voortdurend vertrouwen dat de Carnegie Institution in hem bleef stellen. De geldelijke steun van deze instelling maakte onder meer de uitgave van de *Introduction to the History of Science* mogelijk. Ook subsidieerde zij soms *Isis*. Voor zijn tijdschrift kreeg Sarton nog andere hulp : korte tijd nadat hij zich te Cambridge gevestigd had, besloot een aantal vrienden en kollega's, waaronder de historicus Lynn Thorndike (1882-1965), op de jaarlijkse vergadering van de American Historical Association een vereniging te stichten met het doel zijn werk voor de geschiedenis der wetenschappen te steunen. Zo werd in januari 1924 de History of Science Society opgericht. Deze nam het administratieve werk voor de uitgave van *Isis* over. Dit betekende een grote verlichting voor



Sarton, tenminste wat werk en tijdverlies betrof. Financieel had de ingreep voorlopig minder te betekenen: de Society hielp wel uit haar lidgelden de kosten voor het tijdschrift bestrijden, maar het grootste deel van het kronische deficit bleef op de schouders van de wetenschappelijke uitgever rusten. Hij zal er zich zoals gewoonlijk weinig van aangetrokken hebben: tijdwinst was voor hem veel belangrijker dan geldverlies.

Maar zelfs iemand die niets om geld geeft kan niet eeuwig doorgaan met het uit te geven, en in 1941 was Sarton volledig aan het einde van zijn financieel Latijn. De Society — waarvan hij sinds 1938 erevoorzitter was — moest toen wel inspringen: zij nam ook de financiële verantwoordelijkheid voor *Isis* over. Pas toen realiseerden zijn kollega's in het bestuur zich welke last hij al die jaren gedragen had. In 1936 had hij daarenboven nog een tweede tijdschrift gesticht, *Osiris*, bestemd voor langere studies.

\* \* \*

In deze publikaties, in zijn onderwijs, en in lezingen en voordrachten kwam Sarton telkens terug op de grondbeginselen waarop volgens hem de geschiedenis der wetenschappen moest gegrondvest worden. Wat hierbij het meest opvalt is zijn universaliteit, niet alleen historisch — de ontwikkeling van wetenschap en techniek moet beschreven worden van de oorsprong tot nu — maar ook geografisch: de bijdragen van alle landen en volken tot deze ontwikkeling moeten behandeld worden. Ook op eenheid legt hij grote nadruk: de wetenschapsgeschiedenis moet een organisch geheel vormen, en zij moet dus meer zijn dan de som van de geschiedenissen der verschillende wetenschappen.

Om het algemene intellectuele klimaat van het behandelde tijdperk te begrijpen moet de historicus der wetenschappen volgens Sarton ook kennis nemen van niet-wetenschappelijke geschriften; hij moet aandacht schenken aan de voornaamste werken over godsdienst, wijsbegeerte, sociologie, kunst en letterkunde. Hij moet niet alleen de historische technieken onder de knie hebben, maar ook beschikken over een voldoende wetenschappelijke bagage. Hierbij wijst Sarton op een gevaar dat steeds moet vermeden worden: men moet rekening houden met het tijds klimaat, en niet proberen moderne wetenschappelijke opvattingen in oude teksten terug te vinden. Deze waarschuwing is nog steeds aktueel, en geldt niet alleen voor wetenschapshistorici: het in het verleden projekteren van in de mode zijnde politieke en sociologische opvattingen is in de huidige historiografie een ware pest aan het worden.

Sartons opvattingen over de universaliteit der kennis stelden hem tijdens zijn studies over de Middeleeuwen voor nieuwe problemen: het enorme belang van de Oosterse, voornamelijk Arabische, bijdragen tot de ontwikkeling der wetenschappen maakte op hem een grote indruk, en hij kwam tot de overtuiging dat de kennis van de Arabische taal onmisbaar was voor een goed begrip van de Middeleeuwse wetenschap. Hij zette zich dus opnieuw aan het studeren. De Carnegie Institution stond, zoals gewoonlijk, voor de kosten in. Weldra beheerste hij het Arabisch voldoende om de

oorspronkelijke bronnen te kunnen raadplegen en een uitgebreide korrespondentie te voeren met Oosterse vakgenoten. De bekroning van deze studie vormde een reis die hij samen met Mabel tussen oktober 1931 en mei 1932 in het Nabije Oosten maakte.

Sartons talenkennis was trouwens fenomenaal: van huis uit Franssprekend, had hij op school Nederlands, Duits, Latijn en Grieks geleerd. Als student volgde hij (na zijn kennismaking met Mabel?) avondlessen in Engels. De resultaten waren niet schitterend, en het is pas tijdens zijn verblijf in de Verenigde Staten dat hij de taal vloeiend is gaan spreken en schrijven (zelfs met de nodige Amerikaanse slang-uitdrukkingen!). Naast deze talen en Arabisch kende hij tenslotte nog Zweeds, Portugees, Spaans, Italiaans en een weinig Turks, Hebreeuws en Chinees. Zijn invloed in het Oosten was dan ook zeer groot, en sommige van zijn werken werden vertaald in het Arabisch, Hebreeuws, Perzisch en Japans.

\* \* \*

Het voornaamste van deze werken is de reeds vermelde *Introduction to the History of Science* (1927-48, 3 delen in 5 banden). Deze publikatie, de eerste volledige studie van de antieke en middeleeuwse wetenschap, is een monument van eruditie. Wat vooral opvalt is de overzichtelijkheid: Sarton verdeelt de geschiedenis in tijdperken van telkens een halve eeuw. Binnen dit historisch kader zijn een aantal hoofdstukken gewijd aan de ontwikkeling der verschillende wetenschappen. In elk hoofdstuk worden, gerangschikt naar kultuurkring en land, overzichten gegeven van leven en werk van de voor die wetenschap belangrijke auteurs. Ieder deel en hoofdstuk wordt voorafgegaan door een inleiding die de algemene ontwikkeling der wetenschap in het behandelde tijdperk schetst. Alleen deze inleidingen zijn bedoeld als lektuur, de rest vormt een referentiewerk dat voor een groot deel uit bibliografieën bestaat. Uitstekende indices verhogen nog de bruikbaarheid. Het is voor de wetenschapshistoricus een werkelijk onmisbaar werktuig. Ikzelf bijvoorbeeld heb sinds meer dan twintig jaar een exemplaar binnen handbereik. De vijf banden vallen letterlijk uiteen, maar ik durf ze niet laten herinbinden, omdat ik ze geen dag kan missen!

Sartons oorspronkelijke bedoeling was de *Introduction* voort te zetten tot het einde van de negentiende eeuw, maar de enorme omvang van de onderneming deed hem stoppen in 1400: bij het verschijnen van de tweede band van deel 3 in 1948 was hij 64 jaar, en hij schatte dat voor het schrijven van een vierde deel vijftien jaar zouden nodig zijn. Hij wist dat die tijd hem niet meer gegund was, en hoopte dat jongere geleerden zijn werk zouden voortzetten. Die hoop is jammer genoeg ijdel gebleken.

Het werk aan de *Introduction*, zijn lessen aan Harvard en de uitgave van *Isis* en *Osiris* lieten Sarton weinig tijd voor verdere publikaties. De meeste andere werken die in deze jaren van zijn hand verschenen zijn gewoonlijk de weergave van voordrachten. Het meest karakteristieke is *The History of Science and the New Humanism* (1931), waarin hij zijn opvattingen over de geschiedenis der wetenschappen, over de rol der

Oosterse beschavingen en over zijn Nieuw Humanisme uiteenzet.

Na 1948 had Sarton meer tijd voor andere publikaties. Zo verscheen in 1952 de bibliografische gids *Horus. A Guide to the History of Science*, waarin het analytische werk, dat hij jarenlang voor *Isis* en de *Introduction* had verricht, herordend werd tot een systematisch overzicht van de literatuur over de geschiedenis der wetenschappen.

Eveneens in 1952 verscheen deel 1 van *A History of Science*. In tegenstelling tot de *Introduction* was dit niet bedoeld als referentiewerk, maar om gelezen te worden. Hij wilde er een volledige geschiedenis der wetenschappen van maken, waarin de geest van zijn lessen aan Harvard zou weergegeven worden. Het werd echter door zijn dood onderbroken: van de acht geprojecteerde delen is alleen nog deel 2 (dat het verhaal tot het begin van onze tijdrekening brengt) posthuum verschenen in 1959.

Dat Sarton zich niet alleen toelegde op Oudheid en Middeleeuwen blijkt uit het eveneens posthuum verschenen *Six Wings. Men of Science in the Renaissance* (1957), dat een overzicht geeft van de wetenschap in Europa tijdens de periode 1450-1600.

In totaal schreef Sarton zowat 15 boeken en 300 artikels. Hij gaf ook 11 delen van *Osiris* en 47 delen van *Isis* uit. Deze bevatten onder meer 79 kritische bibliografieën met ongeveer 100.000 korte analyses van zijn hand.

\* \* \*

Sarton is steeds zeer gehecht gebleven aan „my native country, beloved Vlaanderen”. Hij is een uitgebreide korrespondentie blijven voeren met vrienden en kennissen. Hieronder bevonden zich verschillende Gentenaars, zoals de in Zweden werkende filosoof Andries MacLeod (1891-1977), zoon van zijn vroegere professor Julius MacLeod, en de wetenschapshistoricus A.J.J. Van de Velde (1871-1950). Hij tekende zijn brieven aan deze Vlaamsgezinde met „Jooris Sarton”! Ook met de familie Thiery verbonden hem oude vriendschapsbanden: Leo Michel Thiery (1877-1950), de oprichter van het Schoolmuseum, was in hetzelfde jaar als de Sartons gehuwd met Augusta De Taeye, een vriendin van Mabel. Hun oudste zoon Herman (beroemd geworden onder zijn schrijversnaam Johan Daisne) werd enkele maanden na May — later eveneens letterkundige — geboren. Mabel was ook meter van de in 1924 geboren tweelingbroers Leo en Michel Thiery. De laatste is thans hoogleraar aan de Gentse universiteit, gynekoloog en... geïnteresseerd in de geschiedenis der geneeskunde.

George Sarton is steeds een zeer bescheiden mens gebleven. Net als bij zijn vader waren intellectuele eerlijkheid en verdraagzaamheid zijn voornaamste karaktertrekken. Dit belette hem niet zich ten volle voor zijn ideeën in te zetten, maar hij was steeds bereid om te „agree to disagree” met mensen die zijn opinies niet deelden, zoals zijn vriend Andries MacLeod of zijn kollega Lynn Thorndike.

Zijn werken zijn aangenaam om lezen, en getuigen niet alleen van een enorme eruditie — ook buiten zijn eigenlijke vakgebied — maar tevens van een groot gevoel voor humor. Zijn praktische zin blijkt uit

tallose details : zo noemde hij zijn tijdschrift naar de Egyptische godin der wijsheid Isis, omdat dat de kortste naam was die hij kon vinden. Bibliografen, die gewoon zijn met ellenlange tijdschriftentitels te worstelen, zullen hem er eeuwig voor dankbaar zijn !

Mabel Sarton overleed in 1950. Haar dood betekende een zware slag voor George, maar hij bleef doorwerken, ook na zijn emeritaat in 1952. Op 22 maart 1956 wilde hij naar Montreal reizen, om er aan de McGill University een voordracht te houden over de geschiedenis der wetenschappen en het Nieuwe Humanisme. Op weg naar het vliegveld kreeg hij een hartaanval en moest terug naar huis gebracht worden. Hij overleed enkele uren later.

Zijn invloed is enorm geweest : het is vooral aan zijn inspanningen te danken dat de geschiedenis der wetenschappen tot grote bloei gekomen is, en in vele landen een onafhankelijke universitaire discipline is geworden. Dit is vooral het geval in Amerika ; zo is het bijvoorbeeld reeds sinds 1936 mogelijk om aan Harvard de graad van doctor in de geschiedenis der wetenschappen te behalen. Maar ook buiten de Verenigde Staten is het vak gegroeid. Sarton heeft trouwens geholpen het op internationaal plan te organiseren : in 1928 was hij een der stichters van de Internationale Academie voor de Geschiedenis der Wetenschappen. In zijn geboorteland heeft hij, zoals de meeste profeten, helaas minder sukses gekend...

Ik wil besluiten met een van zijn eigen uitspraken te gebruiken : hij vergeleek de huidige wetenschapsmensen soms met dwergen die op de schouders van reuzen (de grote pioniers uit het grijze verleden) stonden. Voor wat de wetenschapsgeschiedenis betreft zijn wij de dwergen. De reus was George Sarton.

## BIBLIOGRAFIE

- ANDRE-FELIX (Annette) & ELKHADEM (Hosam), *Sarton (Georges-Alfred-Léon)* (Biographie Nationale... de Belgique, 38 (1974), col. 713-733).
- ELKHADEM (Hosam) & ANDRE-FELIX (Annette), *L'humanisme selon George Sarton, historien de la science* (Mémoires et Publications de la Société des Sciences, des Arts et des Lettres du Hainaut, 86 (1975), p. 9-26).
- GILLIS (Jan), *Sarton, George* (Nationaal Biografisch Woordenboek, 5 (1972), kol. 764-770).
- SARTON (George), *Reminiscences of a pioneer* (Osiris, 11 (1954), p. 108-118).
- *The George Sarton memorial issue* (Isis, 48 (1957), p. 283-350).
- SARTON (May), *I knew a Phoenix* (London, 1963).
- *Studies and essays in the history of science and learning offered in homage to George Sarton on the occasion of his sixtieth birthday* (New York, 1946).
- THACKRAY (Arnold) & MERTON (Robert K.), *Sarton, George Alfred Léon* (Dictionary of Scientific Biography, 12 (1975), p. 107-114).
- VAN OYE (Paul), *George Sarton. De mens en zijn werk uit brieven aan vrienden en kennissen* (Brussel, 1965) (Verhandelingen van de Kon. Vlaamse Academie, Klasse der Wetenschappen, jg. XXVII, nr. 82).

# ARCHEOLOGISCHE KRONIEK

door

M. DESITTERE

## A. OPGRAVINGEN EN VONDSTEN : DE GALLO-ROMEINSE PERIODE (IV) <sup>1</sup>

### 45. *Gent : Sint-Baafsabdij*

Alhoewel op verschillende tijdstippen binnen het grondgebied van de voormalige Sint-Baafsabdij Gallo-Romeinse vondsten werden gedaan <sup>2</sup> werd er geen systematisch en wetenschappelijk verantwoord veldonderzoek ondernomen naar eventuele bewoningssporen daterend uit de periode van vóór de vroege middeleeuwen <sup>3</sup>. De opgravingen van August van Lokeren in 1845 <sup>4</sup>, deze van A. Van Werveke in de periode 1910-1915 <sup>5</sup> en van Frans Van Hove in 1920 <sup>6</sup> waren alle gericht op het verkrijgen van een beter inzicht in de geschiedenis van de abdij zelf. Niettemin was het tijdens deze opgravingen, vooral dan van die van Van Lokeren, dat voor goed de aandacht werd getrokken op Gallo-Romeinse oudheden.

Het Spanjaardskasteel, dat in de 16e eeuw op de plaats van het gesloopte Sint-Baafs dorp verrees, werd in 1827 buiten gebruik gesteld. Het is pas in 1834 dat haar bouwvallen voor verdere vernietiging konden behoed worden. Ze werden toen namelijk toevertrouwd aan de zorgen van de plaatselijke *Commissie tot instandhouding van merkwaardige gebouwen*. Het was deze commissie, waarvan Van Lokeren inmiddels voorzitter was geworden, die zich in 1845 gelastte met de reddingswerken van de sterk gehavende mozaïekvloer van de Kapittelzaal, toenmaals ten onrechte de crypte van O.L.V. of de Heilige Maagd genoemd. Bij het wegnemen van deze bevoering stootte men op middeleeuwse inhumatiegraven en dit betekende meteen het sein voor opgravingen in de kloostertuin en elders onder de leiding van Van Lokeren. Het is slechts in het licht van

(1) De nummering van de vondsten sluit aan bij deze uit de voorgaande kroniek (Desittere 1979, pp. 243-260).

(2) De vroegste vermelding is deze bij De Bast (- 1804, pp. 26-28).

(3) Uitzondering moet nochtans gemaakt worden voor de kortstondige proefgraving van het Seminarie voor Archeologie te Gent in 1972. Dit onderzoek ging door op een braakliggend domein van de N.M.B.S., langsheen de spoorlijn en op de aanpalende terreinen van de voormalige firma Baertsoen-Buysse, ten westen van de Dendermondsesteenweg en de Nijverheidstraat.

(4) X 1845, pp. 148-156, 289-291.

(5) Van Werveke 1912; verslag door A. Van Werveke gedateerd op 27-12-1915 en bewaard in het Bijlokemuseum. Dit verslag handelt over de ruimingswerken die van 15-11 tot 27-12-1915 werden uitgevoerd in de kloostertuin, in opdracht van het College van Burgemeester en Schepenen, met de bedoeling in de oorlogsperiode tijdelijk werk te verschaffen aan een aantal arbeiders.

(6) De Smidt 1956, p. 9.

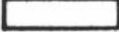
- stadsgrens (toestand op 1.1.1977)  
 ..... indeling stadsgebied  
 ————— gemeentegrens (toestand vóór 1.1.1977)  
 voorheen  
 thans



0 2 4 6 8 10 km

de toenmalige belangstellingsfeer dat men de ontgoocheling van Van Lokeren kan begrijpen: „... on ne découvre que des fragments de poterie romaine et quelques médailles”<sup>7</sup>.

Werden er tijdens de sonderingen van De Potter naar de plattegrond van de abdijkerk<sup>8</sup> geen vondsten gemeld, anders was het gesteld met het onderzoek van Van Werveke. Gallo-Romeins aardewerk, w.o. zeker terra sigillata, werd zowel aangetroffen tijdens zijn opgravingen in de kruisgang, in de zomer van 1910<sup>8</sup>, als tijdens de ruimingswerken van 1915 in de kloostertuin<sup>5</sup>.

Het was in 1935 dat J. Maertens de Noordhout zijn geluk beproefde en links en rechts in de abdij, op aanwijzing van een pendelaar (sic), kuilen groef. In één van deze kuilen in de kloostertuin werd een hoeveelheid archeologisch materiaal aangetroffen. Over de voorromeinse resten hadden we het reeds eerder<sup>9</sup>, onder de Gallo-Romeinse vondsten vermeldt Maertens: mortelbrokken, dakpannen en aardewerkfragmenten w.o. van terra sigillata. De Romeinse laag zou, voor zover men het relaas van de opgraver kan vertrouwen, ongeveer 80 cm onder het maaiveld (niveau van de kloostertuin) gelegen hebben en een goede 10 cm dik geweest zijn<sup>10</sup>. Links en rechts van het in 1935 opgegraven gedeelte werd door dezelfde Maertens, in 1938, telkens nog een sleuf gegraven, in N-Z richting, van respectievelijk 2 m op 3 m en van 2 m op 5 m. Bovendien werd van de gelegenheid van verbouwingswerken in het Stedelijke Slachthuis gebruik gemaakt om de Romeinse laag over 66 m naar het zuiden, vanaf de hoek van de sacristie (hoek Gandastraat-Oostenrijkersstraat) te volgen. Volgens Maertens zouden de archeologische lagen in de kloostertuin, zowel de Romeinse als de voorromeinse, naar de Leiekant toe (richting Voorhoutkaai) geleidelijk afdalen en zou zich boven de Romeinse laag een 25 tot 35 cm dikke aanslibbingslaag hebben bevonden. De Romeinse laag was doorspekt met brandsporen en bevatte een tienduizend archeologica waaronder bouwmetaal, aardewerkscherven en metalen voorwerpen<sup>11</sup>.

De eerste, wetenschappelijk verantwoorde archeologische opgravingen startten in het najaar van 1943. Professor Dr. F. De Smidt van de Rijksuniversiteit te Gent leidde toen een onderzoek naar de abdijkerk<sup>12</sup>. De graafwerken werden uitgevoerd op de plaats van het Museum van Stenen Voorwerpen, de aanpalende Gandastraat en het Stedelijke Slachthuis. Tijdens dit onderzoek kwamen tal van gegevens aan het licht die toelieten de bouwgeschiedenis van de in de 10e eeuw in romaanse stijl begonnen abdijkerk te reconstrueren en aanduidingen te vinden over de ligging van haar Karolingische voorloper. In het licht van de talrijke, vroeger gedane losse vondsten is het hoogst verwonderlijk dat tijdens deze opgravingen niet het geringste spoor werd signaleerd van archaeologica uit de voorge-

(7) Van Lokeren 1855, p. 72.

(8) Brief van Van Werveke aan het College van Burgemeester en Schepenen van de Stad Gent gedateerd op 17-8-1910 (kopie bewaard in Bijloke museum Gent).

(9) Desittere 1973, p. 251; - 1976, p. 106.

(10) Maertens de Noordhout 1935, pp. 40-41.

(11) Maertens de Noordhout 1938 a, pp. 5-24.

(12) De Smidt 1956.

schiedenis en de Gallo-Romeinse periode!

De afbraak van een huizenblok achter de Sint-Machariuskerk in 1978 was voor de Dienst voor Archeologie en Historische Monumenten de aanleiding om, in samenwerking met de Gentse Vereniging voor Stadsarcheologie, ter plaatse een prospectie te doen en vervolgens een reddingsoperatie te beginnen.

Het braakliggend terrein was gelegen ten oosten van de huidige Sint-Machariuskerk en ten noordoosten van de oude refter van de Sint-Baafsabdij (Kad. sectie B, afd. 4). Onder de resultaten van dit onderzoek dat in 1978 en 1979 plaats vond vermelden we dat op het terrein van het vroegere abtswartier van de Sint-Baafsabdij sporen van bewoning, constructiemateriaal en aardewerk uit de Gallo-Romeinse periode werden blootgelegd<sup>13</sup>.

Het Gallo-Romeinse materiaal dat als toevalsvondsten en als gevolg van, meestal ondeskundige, graafwerken aan de Sint-Baafsabdij werd onttrokken, werd nog nooit systematisch bestudeerd<sup>14</sup>. De vele duizenden gebruiksvoorwerpen en restanten van bouw materiaal, voor het merendeel bewaard in het Bijlokemuseum en voor een klein deel op de Dienst voor Archeologie en Historische Monumenten (Gent), wijzen op een nederzetting waarvan de uitgestrektheid niet met zekerheid gekend is. Wel werd er door Prof. Dr. S.J. De Laet, in het licht van zijn studies over de Gallo-Romeinse oorsprong van de stad Gent, gewezen op de mogelijkheid dat de Romeinse bewoning op de plaats van de latere Sint-Baafsabdij slechts het westelijke deel zou uitmaken van een omvangrijke vicus waarvan het Gallo-Romeinse site van Destelbergen - Eenbeekeinde de oostelijke begrenzing vormt<sup>15</sup>.

Bij hierna volgend summier overzicht, per categorie, van het materiaal gekend uit de literatuur en voor het overgrote deel bewaard in het Bijlokemuseum te Gent, was het in vele gevallen niet uit te maken in welke periode de vondsten werden gedaan<sup>16</sup>. Wanneer dit wel mogelijk was, wordt dit, 't zij in de doorlopende tekst, 't zij in voetnoot, aangegeven.

#### MUNTEN

Op verschillende tijdstippen werden in de ruïnes van de Sint-Baafsabdij Romeinse munten gevonden. Kanunnik M.J. De Bast (- 1804, pp. 26-28; - 1808, p. 24, PL I fig. 2) vermeldt vier *grootbronzen*: 1 van Hadrianus, 1 van Sabina en 2 van Antoninus Pius.

De keerzijde van de munt van Hadrianus (fig. 1) werd door De Bast als volgt beschreven: FELICITATI AVG. Exergo: COS III PP. Keizer-

(13) Stadsarcheologie 2, 1978, 3, pp. 39-41; 3, 1979, pp. 26-28; Vandewalle 1979, pp. 14-15.

(14) Een kort overzicht wordt wel gegeven in de onuitgegeven licentieverhandeling van G. De Clippele (- 1967).

(15) De Laet 1969 a; - 1969 b; - 1977.

(16) De vondsten gedaan door de Dienst voor Archeologie en Historische Monumenten en de Gentse Vereniging voor Stadsarcheologie worden hier buiten beschouwing gelaten. Zij vormen het voorwerp van studie en publicatie door voornoemde organismen.



lijke galei. De bewaarplaats van deze munten is onbekend. In 1808 waren zij nog in het bezit van kan. De Bast.

Tijdens hoger genoemde opgravingen van Van Lokeren<sup>17</sup> werden een kleinbronzen munt van Constantinus I, een andere van Valentinianus III en enkele onleesbare 4e eeuwse munten aangetroffen. Volgens Maertens de Noordhout (- 1935, p. 41; - 1938 a, p. 19) werd door generaal op rust Raeymakers een bronzen munt van Faustina gevonden aan de zuidkant van de kloostertuin.

#### AARDEN VAATWERK

Honderden *terra sigillata*-scherven zijn uit de ruïnes van de Sint-Baafsabdij te voorschijn gekomen<sup>18</sup>. Volgens G. De Clippele (- 1967, p. 316) dateren ze van de Flavische tijd tot in de vierde eeuw en is er onder hen zowel importwaar uit Zuid-Gallië als uit Centraal- en Oost-Gallië. Naast gladde sigillata treft men er reliëfwaar (fig. 6) onder aan, verder sigillata met barbotineversiering en enkele fragmenten van 4e eeuwse Argonnewaar (fig. 8) met radjesversiering (Unverzagt 1919, p. 32, nr. 36; Chenet 1941, p. 144). Onder de naamstempels komen voor:

ALBVCI M, Albucius van Lezoux (Van Duyse 1886, p. 3, nr. 250; Maertens de Noordhout 1938 a, p. 13)<sup>19</sup>.

[O]F CALVI, Calvus van La Graufesenque (Van Duyse 1886, p. 3, nr. 242; CIL XIII, Pars III, nr. 10010, 412; Maertens de Noordhout 1938 a, p. 14)<sup>19</sup>.

REBVR[RI] OF, Reburus van Lezoux (Van Duyse 1886, p. 3, nr. 246; CIL XIII, Pars III, nr. 10010, 1614 i; Maertens de Noordhout 1938 a, p. 14)<sup>19</sup>.

[F]ORTVNATVS, Fortunatus van Oost-Gallië (Van Duyse 1886, p. 3, nr. 252; CIL XIII, Pars III, nr. 10010, 917 b; Maertens de Noordhout 1938 a, p. 14)<sup>19</sup>.

MELISSVS, Melissus van Oost-Gallië (fig. 7; Van Duyse 1886, p. 3, nr. 249; CIL XIII, Pars III, nr. 10010, 1333 C<sup>2</sup>; Maertens de Noordhout 1938 a, p. 14)<sup>19</sup>.

PRI[M]ANI, Primanus van Lezoux (Maertens de Noordhout 1938 a, p. 14)<sup>20</sup>.

(17) Van Lokeren 1855, pp. 3, 72, 189 voetnoot 1; de vermelding op p. 3 van munten van Nero, Gordianus, Trajanus en andere keizers slaat vermoedelijk niet op de Sint-Baafsabdij. Van Lokeren schijnt hier inderdaad in precies dezelfde bewoordingen een vermelding over te nemen van Sanderus (- 1735, p. 125). Bij deze laatste auteur gaat het om muntvondsten waarvan de juiste vindplaatsen binnen het grondgebied van de stad Gent niet gepreciseerd worden.

(18) Maertens de Noordhout (- 1938 a, pp. 22-24) heeft het over 304 scherven afkomstig van zijn eigen opgravingen en 59 gevonden door zijn voorgangers. De Clippele (- 1967, pp. 155-168, 210-242) vermeldt slechts 84 scherven uit de opgravingen van Maertens en 51 uit de periode vóór Maertens.

(19) Vondsten gedaan vóór 1886. Van het fragment met stempel MELISSVS wordt door Van Duyse (- 1886, p. 3, nr. 249) uitdrukkelijk gezegd dat het op de plaats van de kloostertuin werd gevonden. Maertens de Noordhout (- 1938 a, p. 14) spelt deze stempel verkeerdelijk als MESVS.

(20) Volgens Maertens de Noordhout (- 1938 a, pp. 14-15) zouden deze fragmenten door A. Van Werveke gevonden zijn. Dit moet dan gebeurd zijn tijdens

GATVS F, Gatus van Oost-Gallië (Maertens de Noordhout 1938 a, p. 14)<sup>20</sup>.

Naast voornoemde naamstempels wordt door Maertens de Noordhout (- 1938 a, p. 15, fig. 8,1) tenslotte nog een figuurstempel vermeld<sup>20</sup>. De Clippele (- 1967, pp. 169-170, 243-244) maakt melding van 32 fragmenten van zgn. Belgisch aardewerk waaronder de meeste in *terra-nigra*-techniek werden uitgevoerd.

Onder de nagenoeg 200 scherven *governist aardewerk* (De Clippele 1967, pp. 170-184)<sup>21</sup> zijn er met zandbestrooiing, met goudglimmer, zgn. „zeepwaar”, scherven met barbotineversiering w.o. van Castorbekers (Van Zoomeren 1969, pp. 133-135, 267, PL. LV), verder fragmenten van deukbekers en een groot aantal scherven van zgn. Pompejaans-rode borden (Vanderpoorten 1976, pp. 146-152).

Het *inheemse aardewerk* is vertegenwoordigd door enkele rand- en wandfragmenten (De Clippele 1967, pp. 204-205).

Veruit het leeuwenaandeel in de ceramiek vormen de duizenden scherven van *gewoon aardewerk* (De Clippele 1967, pp. 184-204, 244-247). Daaronder komen fragmenten voor van kookpotten, kommen, bekens, borden, kruiken, kruikamforen, amforen, dolia, grote voorraadpotten en mortaria. Een aantal van deze scherven zijn volgens hun techniek in de groep van de Eifelwaar onder te brengen. Een mortariumfragment draagt de naamstempel BRARI[ATVS] (Maertens de Noordhout 1938 a, p. 15, fig. 8, II; CIL XIII, Pars III, nr. 10006, 18 a).

#### LAMPEN

Fragment van een *firmalamp* (Maertens de Noordhout 1935, p. 41; - 1938 a, p. 17, fig. 8, III; Martens 1977, p. 241, nr. 93)<sup>22</sup>.

#### TERRACOTTA

Fragmenten van enkele beeldjes w.o. van Venus, en 2 vogelfiguurtjes (Maertens de Noordhout 1938 a, p. 17, fig. 8, V; Dheedene 1959, pp. 78-79)<sup>22</sup>.

de opgravingen van 1910-1911 of/en 1915. De figuurstempel werd in het onder voetnoot 5 vermelde verslag van Van Werveke besproken als gevonden in 1915 tijdens de ruimingswerken in de kloostertuin. De naamstempel GATVS F werd door Maertens verkeerdelijk als CATVS F gespeld. De correctie is van H. Thoen (- 1976, p. 35).

(21) Een scherf *governist aardewerk*, gevonden tijdens de proefgraving in 1972, wordt bewaard in het Seminarie voor Archeologie te Gent.

(22) Gevonden in de periode vóór de opgravingen van Maertens. Tot deze periode behoren ook de vondsten van Romeins aardewerk die door Bauwens-Lesenne verkeerdelijk (- 1962, p. 69) in de omgeving van het Gravensteen werden geplaatst. De foutieve localisatie is te wijten aan de verkeerde identificatie door de auteur van „Castrum Gandavum” met het Gravensteen.

## POTOVENS

Enkele hard gebakken, ruwwandige aardewerkfragmenten zijn vermoedelijk afkomstig van potovens voor lokale siderurgie (De Clippele 1967, pp. 208, 319).

## BRONS

Twee bronzen *fibulae*<sup>23</sup> waarvan de ene sterk gekorrodeerd, de andere, van het type onderdraadse spiraalfibula, versierd is met puntrijen (Maertens de Noordhout 1938 a, pp. 16-17 ; De Clippele 1967, pp. 41, 206). Twee bronzen *sleutels*<sup>22</sup>.

## IJZER

Een ijzeren *sleutel* met drie tanden (Maertens de Noordhout 1938 a, p. 16 ; De Clippele 1967, pp. 41, 207)<sup>23</sup> ; een vijfhonderdtal *spijkers* waarvan een aantal door het vuur vervormd en vastgekit aan aardewerk en constructiemateriaal (Maertens de Noordhout 1938 a, pp. 19, 24 ; De Clippele 1967, p. 206).

## CONSTRUCTIEMATERIAAL

Fragmenten van dakpannen, zowel van *tegulae* als van *imbrices*, resten van bevoering en mortelfragmenten (Maertens de Noordhout 1938 a, pp. 11-12 ; De Clippele 1967, pp. 41, 207).

Opmerking : de datering in de Gallo-Romeinse periode van enkele door Maertens de Noordhout opgesomde voorwerpen zoals de loden „netverzwaarder“, de benen speld en doorboord schijfje en de dobbelsteen uit aardewerk (- 1938 a, p. 17) is twijfelachtig.

46. *Gent : Sint-Pietersabdij*

- a. Tijdens opgravingen in de buitentuin van de Sint-Pietersabdij.
- b. Romeinse aardewerkfragmenten w.o. van *terra sigillata*, *governist* en *gewoon aardewerk*.
- c. Bewaarplaats : Dienst Archeologie en Historische Monumenten, Gent,
- d. Bibliografie :  
— Thoen 1976, p. 32.

47. *Gent : Sint-Pietersplein*

- a. In de jaren 1810 en 1811, tijdens het nivelleren van het Sint-Pietersplein.
- b. Meer dan 70 verspreid gevonden en slecht bewaarde Romeinse munten waaronder *groot-*, *midden-* en *kleinbronzen* en enkele uit zilver. Volgens

(23) Gevonden tijdens de opgravingen van Maertens de Noordhout.

kanunnik De Bast waren er van Nero, Vespasianus, Nerva, Trajanus, Hadrianus, Sabina, Antoninus Pius, Faustina, Verus, Lucilla, Commodus, Septimius Severus, Caracalla, Elagabal, Alexander Severus, Gordianus Pius, Philippus, Gallienus, Postumus, Probus, Constantinus I en Constantius. De jongste munt was van Valentinianus I.

- c. Bewaarplaats : onbekend.
- d. Bibliografie :  
— De Bast 1813, pp. 197-198.

48. *Gent : Sint-Kwintenskapel*

- a. Op de Blandijnberg, tijdens het slopen van de Sint-Kwintenskapel.
- b. Munt van Antoninus Pius
- c. Bewaarplaats : onbekend. In 1808 nog in het bezit van kanunnik M.J. De Bast (Gent).
- d. Bibliografie :  
— De Bast 1804, p. 26.  
— De Bast, 1808, p. 23.

49. *Gent : Willem Tellstraat*

- a. In de tuin van de heer M. Assenmaker, Willem Tellstraat 16.
- b. Sterk afgesleten bronzen *sestertius* van Hadrianus (fig. 2).  
Voorzijde : HADRIANVS AVG COS III PP. Gelauwerde kop van Hadrianus naar rechts.  
Keerzijde FIDES PVBLICAE SC. Fides met 2 korenaren in de rechter en een fruitmandje in de linkerhand. Het munttype wordt beschreven bij Mattingly (- 1936, p. 469, nr. 1505).
- c. Bewaarplaats : M. Assenmaker, Willem Tellstraat 16, Gent.
- d. Bibliografie :  
— Desittere 1978, p. 81.

50. *Gent : Coupure*

- a. Door een landbouwer (samen?) gevonden op de Coupure.
- b. Twee *grootbronzen*, een van Antoninus Pius en een van Faustina I. Slechts de keerzijde van de munt van Antoninus Pius (fig. 3) wordt door De Bast beschreven :  
TIBERIS. Exergo : SC. Tiber met rietkrans, zijn linkerhand houdt een riet, zijn rechter rust op de voorsteven van een schip.
- c. Bewaarplaats : onbekend. In 1808 nog in het bezit van kanunnik M.J. De Bast (Gent).
- d. Bibliografie :  
— De Bast 1804, p. 26.  
— De Bast 1808, pp. 22-23, PL I, 1.

51. *Gent : Gerechtshof*

- a. Uit de Leie, in de nabijheid van het Gerechtshof.
- b. Bronzen munten van Augustus, Tiberius, Claudius, Nero, Vespasianus, Trajanus en Maximinus II Daja.
- c. Bewaarplaats : onbekend. In 1938 nog bewaard in Bijlokemuseum Gent (Gift van Mevrouw Vermeulen).
- d. Bibliografie :
  - Maertens de Noordhout 1938 a, p. 20.

52. *Gent : Ketelpoort*

- a. Tijdens het uitbreken, rond 1774, van de resten van de Ketelpoort.
- b. *Middenbrons* van Constantius Chlorus.
- c. Bewaarplaats : onbekend. In 1808 nog in het bezit van kanunnik M.J. De Bast (Gent).
- d. Bibliografie :
  - De Bast 1804, p. 26.
  - De Bast 1808, p. 23.
  - Schuermans 1869, p. 212.

53. *Gent : Pekelharing*

- a. Gevonden in 1978 onder de keldermuren van het huis, gelegen Pekelharing 29 (Kad. Sectie F, afd. 15 nr. 766 a).
- b. Brandrestengraf : rechthoekige (1,80 m x 1 m), NW-ZO georiënteerde kuil, die 1,70 m onder het huidige straatniveau, in het zand, was uitgegraven ; in de grafkuil : houtskool, gecremeerde beenderen, een spijker en verbrande scherven van een aardewerkpot uit lokale waar. Vermoedelijke datering : 1e eeuw na C.
- c. Bewaarplaats : Jean Marie Gesels, Pekelharing 29, Gent.
- d. Bibliografie :
  - Stadsarcheologie 2, 1978, 2, p. 14.
  - Raveschot 1979, p. 7.

54. *Gent : Schouwburgstraat*

- a. In 1840 gevonden bij de aanleg van de Schouwburgstraat.
- b. Snavelkruik uit bruinrode klei (*Eifelwaar*) met tweeledig oor (fig. 9) ; h : 158 mm ; diam. rand : 77 mm ; diam. bodem : 54 mm ; diam. buik : 123 mm. Bovenrand en bovenste gedeelte van het oor zijn sterk beschadigd ; klei verschaald met kwartskorreltjes. Datering : 3-4e eeuw na C.
- c. Bewaarplaats : Museum voor Oudheidkunde van de Rijksuniversiteit Gent.
- d. Bibliografie :
  - Van Duyse 1888, p. 27 nr. 2419
  - Maertens de Noordhout 1938 b, p. 93, nr. 36.

55. *Gent : Mageleinstraat*

- a. In de Mageleinstraat tijdens graafwerken voor de aanleg van een kelder.
- b. *Grootbrons* van Postumus.
- c. Bewaarplaats : onbekend.
- d. Bibliografie :
  - De Bast 1804, p. 28.
  - De Bast 1808, p. 25.

56. *Gent : Sint-Jorisbrug*

- a. Tijdens baggerwerken voor het bouwen van de Sint-Jorisbrug, bij de aanvang van de Dampoortstraat.
- b. Zilveren munt van Lucilla Annia en bronzen munt van Gordianus III (Pius).
- c. Bewaarplaats : Bijlokemuseum Gent? Voorheen verzameling J. Maertens de Noordhout (Gent).
- d. Bibliografie :
  - Maertens de Noordhout 1935, p. 40.
  - Maertens de Noordhout 1938 a, p. 20.

Opmerking : naar de heer F. Dauwe, wetenschappelijk medewerker aan het Bijlokemuseum ons heeft meegedeeld, bevindt er zich in dit museum een *antoninianus* in biljoen van Gordianus III (Pius). We ontlene aan de heer Dauwe de beschrijving van deze munt :

Voorzijde : IMP CAES M [...] GORDIANVS AVG. Kop van keizer naar rechts. Keerzijde : FIDES M[ILITVM]. Staande Fides met legerstandaard.

Een op de munt gekleefd etiketje vermeldt volgende tekst : „Reep à Gand - Gordien”. Dit is de enige munt van Gordianus III die zich momenteel in het Bijlokemuseum bevindt. Anderzijds is Maertens de Noordhout (- 1935, p. 40 ; - 1938 a, p. 20) formeel in het bevestigen dat hij de door hem verworven munt van Gordianus III, gevonden bij de werken voor de Sint-Jorisbrug, aan dit museum in depot heeft afgestaan. Is er later in het Bijlokemuseum een vergissing gebeurd en is de vindplaats Reep foutief of werd er inderdaad een tweede munt van Gordianus III, afkomstig uit de Reep, aan het museum geschonken. In het laatste geval zou dan deze die door Maertens vermeld wordt, zich niet meer in de Bijloke bevinden. Hoe het ook zij, van het stuk uit de Reep, hebben we geen gepubliceerde gegevens gevonden.

57. *Gent : Nederpolder*

- a. Tijdens graafwerken voor de nieuwbouw van de Rijksmidschool, tussen de Nederpolder en de Barrestraat.
- b. Bodem van een *mortarium* uit *terra sigillata*.
- c. Bewaarplaats : Rijksmidschool, Bisdomkaai, Gent.
- d. Bibliografie :
  - Vandewalle 1977, p. 24.

58. *Gent : Gravensteen*

- a. In 1841 tijdens oudheidkundige opgravingen in het Gravensteen.
- b. Bronzen munt toegeschreven aan Domitianus of aan Nerva.
- c. Bewaarplaats : onbekend.
- d. Bibliografie :  
— X 1841, p. 131.

59. *Gent : Athletiekplein*

- a. Tijdens bouwwerken op het Athletiekplein, op een terrein in de nabijheid van een oude Leie-arm.
- b. Bruingrijs potje (h : 9,5 cm ; diam. aan de buik : 11,1 cm) dat met de hand werd gevormd en op de draaischijf was bijgewerkt geworden ; bovenste gedeelte geglad, onderste gedeelte met sporen van kamversiering (fig. 10). Eerste eeuw na C.
- c. Bewaarplaats : G. Minne, Athletiekplein 7, Gent.
- d. Bibliografie :  
— Vandenhoute - Thoen 1976, p. 80, fig. 24.

60. *Gent*

- a. Op het grondgebied van de stad Gent.
- b. Kleine zilveren munt van Clodius Pulcher (13 v. C.).
- c. Bewaarplaats : onbekend. In 1938 nog in het bezit van J. Maertens de Noordhout (Gent).
- d. Bibliografie :  
— Maertens de Noordhout 1938 a, p. 20.

61. *Gent*

- a. Op het grondgebied van de stad Gent.
- b. *Kleinbronzen* munt van Tetricus I.
- c. Bewaarplaats : onbekend. In 1938 nog in het bezit van J. Maertens de Noordhout (Gent).
- d. Bibliografie :  
— Maertens de Noordhout, 1938 a, p. 20.

Opmerking : volgens de heer F. Dauwe, wetenschappelijk medewerker aan het Bijlokemuseum Gent, bevindt er zich een dergelijke munt zonder bekende vindplaats in dit museum. Vermoedelijk gaat het om hetzelfde exemplaar dat door Maertens vermeld wordt.

62. *Gent*

- a. Op het grondgebied van de stad Gent.
- b. *Kleinbronzen* munt van Licinius I, geslagen te Trier.
- c. Bewaarplaats : onbekend. In 1938 nog in het bezit van J. Maertens de Noordhout (Gent).

## d. Bibliografie :

— Maertens de Noordhout 1938 a, p. 20.

Opmerking : volgens de heer F. Dauwe, wetenschappelijk medewerker aan het Bijlokemuseum Gent, bevindt er zich een dergelijke munt in dit museum waarvan de vindplaats niet meer bekend is. Vermoedelijk gaat het om hetzelfde exemplaar dat door Maertens vermeld wordt.

63. *Gent*

- a. Op het grondgebied van de stad Gent.
- b. Muntvondsten van Nero, Gordianus, Trajanus en andere keizers tot Constantinus I.
- c. Bewaarplaats : onbekend.
- d. Bibliografie :  
— Sanderus 1735, p. 125.

64. *Gent*

- a. Te Gent en omgeving gevonden.
- b. Twaalf fragmenten van aardewerk in *terra sigillata*.
- c. Bewaarplaats : onbekend. In 1888 door M. Dupriez geschonken aan de „Société d'Archéologie de Bruxelles”.
- d. Bibliografie :  
— Annales de la Société d'Archéologie de Bruxelles 2, 1888, pp. 34-35.

65. *Gent*

- a. In de omgeving van Gent gevonden.
- b. *Grootbronzen* munt van Postumus (fig. 4). De Bast geeft een beschrijving van de keerzijde :  
HERC DEVSONIENSI. Hercules naar rechts gewend met in de rechterhand een knots en in de linker een boog.
- c. Bewaarplaats : onbekend. In 1808 nog in het bezit van kanunnik M.J. De Bast (Gent).
- d. Bibliografie :  
— De Bast 1808, p. 29, PL. I, 3.

66. *Gent*

- a. In de omgeving van Gent gevonden.
- b. *Aureus* van Faustina II (fig. 5). Beschrijving naar De Bast :  
Voorzijde : FAVSTINA AVG PII AVG FIL. Kop van Faustina naar rechts.  
Keerzijde : CONCOR DIA. Duif naar rechts.
- c. Bewaarplaats : onbekend. In 1808 nog in het bezit van kanunnik M.J. De Bast (Gent).
- d. Bibliografie :  
— De Bast 1808, p. 33, PL I, 7.



67. *Gent : Haven*

- a. Tijdens de havenwerken voor het graven van de zuiddarse en het verbreden van de middendarse in de periode 1914-1916, op de voormalige vlakte van Port-Arthur <sup>24</sup>.
- b. Aardewerkscherven w.o. van *mortaria*, fragmenten van dakpannen (*tegulae*) en van maalstenen.
- c. Bewaarplaats: Museum voor Oudheidkunde van de Rijksuniversiteit Gent.
- d. Bibliografie :  
— Maertens de Noordhout 1938 b, p. 97.

## VONDSTEN VAN TWIJFELACHTIGE AARD

Een aantal vondsten worden in de literatuur als Gallo-Romeins beschreven. Bij gebrek aan illustratiemateriaal of vermelding van plaats van bewaring is het niet mogelijk deze datering te bevestigen. Een enkele vondst wordt beschreven als een antieke urne. Zij werd in 1811 gevonden tijdens grondwerken op de plaats van het *bisschoppelijk paleis*, naast de kathedraal. Volgens De Bast (- 1813, pp. 198-199) was ze onversierd, bruinkleurig en ongeveer 31 cm hoog („onze pouces et demi”). Zij had een konkave bodem, was gevuld met een zandachtige materie en afgedekt met een aarden schaal of schotel. Het kan gaan om de resten van een Gallo-Romeins brandgraf (Van Doorselaer 1964, p. 258) maar evengoed om een voorromeins graf uit de bronstijd of de ijzertijd. Een kleine Romeinse pot wordt vermeld als gevonden op de plaats *Heirnis*, te Sint-Amandsberg (Verhulst 1857, p. 43, nr. 67). Aardewerk dat als Romeins wordt beschreven zou verder gevonden zijn tijdens de nivelleringswerken van 1810 en 1811 op het *Sint-Pietersplein* <sup>25</sup> (Verhulst 1857, p. 43, nr. 74-75). Onder zeer algemene aanduiding van vindplaats wordt Gallo-Romeins aardewerk vermeld door Tourneur (- 1907, p. 218: *Gent*) en in de veilingskatalogoog Goetghebuer (- 1867, p. 9, nr. 8: zes potten en urnen uit de *omgeving van Gent*). Door Van Duyse (- 1886, p. 92, nr. 1512) wordt een Gallo-Romeins bronzen zwaard vermeld dat in 1884 uit de Schelde aan de *Sint-Lievenspoort* (*Gent*) zou te voorschijn gekomen zijn.

(24) We danken de heer R. De Herdt (Museum voor Industriële Archeologie en Textiel, Gent) die ons fotocopies ter beschikking stelde van documenten waaruit blijkt dat de stad Gent, teneinde in de oorlogsperiode werk te verschaffen aan de werklozen, de graafwerken voor de aanleg van de zuiddarse en het verbreden van de middendarse in regie heeft doen uitvoeren. Voornoemde documenten zijn de Verslagen door het Schepenkollege aan de Gemeenteraad over het bestuur en de toestand van de stad Gent in 1914, 1915 en 1916, afdeling III: Zeevaartinstellingen. Tijdens dezelfde werken werden ook archaeologica uit de steentijd (Desittere 1973, pp. 249-250), de bronstijd (- 1974, pp. 145-146) en de ijzertijd (- 1976, pp. 105-106) gevonden.

(25) Er is sprake van twee geoorde potten. In het licht van de muntvondsten gedaan tijdens dezelfde werken (nr. 47) en van de Romeinse aardewerkvondsten gedaan tijdens de recente opgravingen door de Dienst voor Archeologie en Historische Monumenten in de buitentuin van de gewezen Sint-Pietersabdij (nr. 46) is de kans groot dat het hier inderdaad gaat om Gallo-Romeins aardewerk.

Het gaat hier duidelijk om een hielzwaard uit de bronstijd zoals we in een vorige aflevering van onze kroniek (Desittere 1974, p. 147, fig. 10) hebben uiteengezet. Buiten de *Dampoort*, in de omgeving van de Sint-Baafsabdij, op „un quart de lieu de la ville”, werden in een veld aardewerkresten aangetroffen en een fragment van wat De Bast beschouwde als een Romeinse lamp (- 1813, pp. 199-200, pl. 3, 10; Maertens de Noordhout 1935, p. 39). Ook hier is over de bewaarplaats van dit materiaal niets gekend en het is evenmin mogelijk aan de hand van de afbeelding bij De Bast uit te maken of diens identificatie van een „Romeinse lamp” korrekt is. In het Museum voor Oudheidkunde van de Rijksuniversiteit Gent (Maertens de Noordhout 1938 b, p. 91, nr. 16) wordt een bronzen Marsbeeldje (fig. 11) bewaard afkomstig van de verzameling van kanunnik M.J. De Bast. Het is 81 mm hoog en stelt Mars voor met helm, wapenkleed en lederkolder. De rechterhand van Mars is in de heup gesteund, de linkerarm is half opgeheven. Het beeldje heeft een zwartbruine patina en is sterk gekorrodeerd. Volgens De Bast (- 1813, p. 198, PL III, nr. XI) werd het gevonden tijdens het graven van oude funderingen binnen de omheining van het *Gravensteen*. Volgens Van Duyse (- 1897, p. 209) zou het om een modern Minervabeeldje gaan, gemaakt uit messing en afkomstig van een Lodewijk XIV-klok. De tekst van Van Duyse bevat enkele flagrante onjuistheden. In de eerste plaats is het type van beeldje duidelijk dit van een Mars en niet van een Minerva. Verder schrijft de auteur aan De Bast enkele uitlatingen toe die niet aan de werkelijkheid beantwoorden. Zo vinden we namelijk bij De Bast nergens de vermelding van „idole romaine” zoals Van Duyse ons zou willen doen geloven. Toch meent ook Mevrouw G. Faider-Feytmans (- 1979, p. 205, B 1, PL. 191), vermoedelijk op grond van stilistisch onderzoek, de authenticiteit van het stuk te moeten betwijfelen.

## B. VARIA EN PERSONALIA

- Onder het motto „*Oude koeien uit de gracht...*” werd in 1979 door de afdeling Stadsarcheologie van de Dienst Monumentenzorg en Stadsarcheologie (voorheen Dienst voor Archeologie en Historische Monumenten) een tentoonstelling ingericht. Zij had de bedoeling het publiek in contact te brengen met de eerste resultaten van bijna drie jaar Gentse Stadsarcheologische activiteit. Een rijk geïllustreerde brochure werd te dier gelegenheid te koop aangeboden. Door dezelfde dienst werd tevens op 15 december 1979 een „Noormannendag” ingericht.
- Sedert onze vorige kroniek zijn enkele nieuwe afleveringen verschenen van Stadsarcheologie. In het voorlaatste nummer (- 3, 1979, nr. 3) worden enkele recente vondsten vermeld die voor onze kroniek van belang zijn. Zo werden bij de voorbereidende grondwerken voor de aanleg van een recreatiezone aan de *Blaarmeersen* silexartefacten gevonden waarvan sommige tot het Mousterien behoren (p. 23), terwijl het onderzoek door de Dienst voor Monumentenzorg en Stadsarcheologie in de *Sint-Machariuswijk* verdere vondsten uit de Gallo-Romeinse periode aan het licht bracht evenals de sporen van een rechthoekig

houten gebouw dat volgens de opgravers uit dezelfde tijd zou dateren. (p. 27).

- Een nieuwe uitgave van de Dienst voor Monumentenzorg en Stadsarcheologie is de reeks „Archeologische Monografieën” waarvan zopas het eerste deel is verschenen onder de titel „De Sint-Pietersabdij te Gent. Historisch en Archeologisch Onderzoek”<sup>26</sup>. Het handelt over de resultaten van 7 jaar (1972-1978) veld- en studiewerk met hoofdzakelijk gegevens over de geschiedenis en de architectonische groei van het abdijcomplex. In een volgende band zullen de vondsten behandeld worden.

### LIJST VAN DE AFBEELDINGEN

- Situatiekaart. Wijkindeling : 1. ex. Wachtebeke ; 2. St.-Kruis-Winkel ; 3. Klein-Gent ; 4. Kluizen ; 5. Mendonk ; 6. ex. Zaffelare ; 7. Destel-donk ; 8. Oostakker ; 9. Wondelgem ; 10. Mariakerke ; 11. St.-Amands-berg ; 12. Drongen ; 13. Gentbrugge ; 14. Ledeberg ; 15. Afsnee ; 16. St.-Denijs-Westrem ; 17. Zwijnaarde.
1. Munttype van Hadrianus gevonden in de ruïnes van de Sint-Baafsabdij. Naar De Bast 1808, PL. I, 2.
  2. Munt van Hadrianus gevonden te Gent : Willem Tellstraat. Cliché M. Desittere.
  3. Munttype van Antoninus Pius gevonden op de Coupure, Gent. Naar De Bast 1808, PL. I, 1.
  4. Munttype van Postumus gevonden in de omgeving van Gent. Naar De Bast 1808, PL. I, 3.
  5. Munttype van Faustina II gevonden in de omgeving van Gent. Naar De Bast 1808, PL. I, 7.
  - 6-8. Terra sigillata-aardewerk gevonden in de ruïnes van de Sint-Baafsabdij. Tekeningen H. Thoen (- 1976, fig. 10, 11 en 12).
  9. Snavelkruik uit Eifelwaar gevonden in de Schouwburgstraat, Gent. Cliché M. Desittere.
  10. Aardewerkpotje gevonden op het Athletiekwinkel te Gent. Tekening : Vandenhoute - Thoen 1976, fig. 24.
  11. Bronzen Marsbeeldje van onzekere herkomst en datering. Cliché M. Desittere.

### BIBLIOGRAFISCHE AFKORTINGEN

- Bauwens-Lesenne 1962 = M. Bauwens-Lesenne, *Bibliografisch repertorium der oudheidkundige vondsten in Oost-Vlaanderen*, Oudheidkundige Repertoria II, Brussel, 1962.
- Chenet 1941 = G. Chenet, *La céramique Gallo-Romaine d'Argonne du IV siècle et la terre sigillée décorée à la molette*. Fouilles et Documents d'Archéologie antique en France I, Mâcon, 1941.

(26) De Sint-Pietersabdij te Gent. Historisch en archeologisch onderzoek, Archeologische Monografie nr. 1, Gent 1979, 271 pp., 104 ill.

CIL = Corpus Inscriptionum Latinarum.

- De Bast 1804 = M.J. De Bast, *Recueil d'Antiquités romaines et gauloises trouvées dans la Flandre proprement dite avec désignation des lieux où on les a découvertes*, Gent, 1804.
- De Bast 1808 = M.J. De Bast, *Recueil d'Antiquités romaines et gauloises trouvées dans la Flandre proprement dite avec désignation des lieux où on les a découvertes*, 2e uitgave, Gent, 1808.
- De Bast 1813 = M.J. De Bast, *Second supplément au Recueil d'Antiquités romaines et gauloises, contenant la description de l'ancienne ville de Bavai et de Famars*, Gent, 1813.
- De Clippele 1967 = L. De Clippele, *Het Gentse en het Meetjesland in de Romeinse tijd. Het verband tussen de bewoning en de bodemgesteldheid*, Gent, 1967 (onuitgegeven licentieverhandeling).
- De Laet 1969a = S.J. De Laet, *Nieuw licht op de oorsprong van Gent*, Spiegel Historiae 4, 1969, pp. 133-140.
- De Laet 1969b = S.J. De Laet, *Les fouilles de Destelbergen et les origines gallo-romaines de la ville de Gand*, Archeologia (Parijs), 30, 1969, pp. 57-69.
- De Laet 1977 = S.J. De Laet *in* Graven naar Gents Verleden, Gent, 1976, pp. 15-22, 48-49.
- Desittere 1973 = M. Desittere, *Archeologische Kroniek*, Handelingen der Maatschappij voor Geschiedenis en Oudheidkunde te Gent 27, 1973, pp. 249-252.
- Desittere 1974 = M. Desittere, *Archeologische Kroniek*, Handelingen der Maatschappij voor Geschiedenis en Oudheidkunde te Gent 28, 1974, pp. 141-158.
- Desittere 1976 = M. Desittere, *Archeologische Kroniek*, Handelingen der Maatschappij voor Geschiedenis en Oudheidkunde te Gent 30, 1976, pp. 103-113.
- Desittere 1978 = M. Desittere, *Gent (O.-Vl.): Romeinse munt*, Archeologie, 1978, p. 81.
- Desittere 1979 = M. Desittere, *Archeologische Kroniek*, Handelingen der Maatschappij voor Geschiedenis en Oudheidkunde te Gent 33, 1979, pp. 243-260.
- De Smidt 1956 = F. De Smidt, *Opgravingen in de Sint-Baafsabdij te Gent. De Abdijkerk*, Gent, 1956.
- Dheedene 1959 = J. Dheedene, *De Gallo-Romeinse terra-cotta-beeldjes in België, Nederland en Luxemburg*, Gent, 1959 (onuitgegeven licentieverhandeling).
- Faider-Feytmans 1977 = G. Faider-Feytmans, *Les bronzes romains de Belgique*. Académie royale des Sciences, des Lettres et des Beaux-Arts de Belgique - Römisch-Germanisches Zentralmuseum zu Mainz, Mainz 1979, 2 vol.
- Goetghebuer 1867 = *Supplément au catalogue des médailles de feu M. Goetghebuer, Gand. Vente par Verbulst, 27 mars 1867*.
- Maertens de Noordhout 1935 = J. Maertens de Noordhout, *Nouvelles fouilles dans la Flandre Orientale*, Bulletin der Maatschappij van Geschied- en Oudheidkunde te Gent 42-43, 1934-1935, pp. 36-42.
- Maertens de Noordhout 1938a = J. Maertens de Noordhout, *Fouilles exécutées à l'Abbaye de Saint-Bavon à Gand*, Bulletin der Maatschappij van Geschied- en Oudheidkunde te Gent 46, 1938, pp. 5-24.
- Maertens de Noordhout 1938b = J. Maertens de Noordhout, *Catalogue du musée des antiquités de l'université de Gand*, St.-Amandsberg 1938.
- Martens 1977 = M. Martens, *Lampen en ander verlichtingsmateriaal uit de Gallo-Romeinse tijd in België*, Gent 1977 (onuitgegeven licentieverhandeling).
- Mattingly 1936 = H. Mattingly, *Coins of the Roman Empire in the British Museum*, III, Londen, 1936.
- Raveschot 1979 = P. Raveschot, *Een brandrestengraf in de Pekelbaring*, Oude koeien uit de gracht ..., Gent, 1979, blad 7.
- Sanderus 1735 = A. Sanderus, *Verheerlijkt Vlaandere*, Deel 1, Boek 3. Leiden - Rotterdam - Den Haag, 1735.
- Schuermans 1869 = H. Schuermans, *Médailles et monnaies découvertes dans les Pays-Bas pendant le XVIII siècle et antérieurement*, Revue de la Numismatique belge, 5e reeks, I, 1869, pp. 206-229.
- Thoen 1976 = H. Thoen, *De Gallo-Romeinse periode*. Graven naar Gents Verleden, Gent, 1976, pp. 31-39.

- Tourneur 1907 = V. Tourneur, *Histoire et étymologie du nom de Gand*, F.A.H.B., 20e congres, Gent 1907, II, pp. 215-224.
- Unverzagt 1919 = W. Unverzagt, *Terra sigillata mit Rädchenverzierung*, Materialien zur römisch-germanischen Keramik, III, Frankfurt a. M., 1919.
- Vandenhoute-Thoen 1976 = J. Vandenhoute-H. Thoen, *Gent (O.-Vl.): Romeins potje*, Archeologie, 1976, p. 80.
- Vanderpoorten 1976 = M. Vanderpoorten, *Het Gallo-Romeinse Pompejaans-rode aardewerk in België*, Gent, 1976 (onuitgegeven licentieverhandeling).
- Vandewalle 1977 = R. Vandewalle, *Gent (O.-Vl.): vondsten uit de ontstaansperiode van Gent*, Archeologie, 1977, p. 24.
- Vandewalle 1979 = R. Vandewalle, *De Sint-Machariuswijk*, Oude koeien uit de gracht ..., Gent, 1979, bladen 14-15.
- Van Doorselaer 1964 = A. Van Doorselaer, *Repertorium van de begraafplaatsen uit de Romeinse tijd in Noord-Gallië - Répertoire des nécropoles d'époque romaine en Gaule septentrionale - Repertorium der römerzeitlichen Gräber in Nord-Gallien*, Nationaal Centrum voor Oudheidkundige Navorsingen in België, I. België - Belgique - Belgien, Brussel, 1964.
- Van Duyse 1886 = H. Van Duyse, *Musée archéologique de la ville de Gand. Catalogue descriptif*, Gent, 1886.
- Van Duyse 1888 = H. Van Duyse, *Inventaire des objets d'art et antiquités appartenant à l'université de Gand transférés au Musée d'Archéologie* (handschrift van 7-2-1888 bewaard in de Centrale Bibliotheek van de Rijksuniversiteit Gent).
- Van Duyse 1897 = H. Van Duyse, *Quel était le dispositif de défense du Château des Comtes au XI et XII siècle*, F.A.H.B., 11e congres, Gent, XI, 2, 1897, pp. 208-250.
- Van Lokeren 1855 = A. Van Lokeren, *Histoire de l'Abbaye de Saint-Bavon et de la crypte de Saint-Jean, à Gand*, Gent, 1855.
- Van Werveke 1912 = A. Van Werveke, *Gent. Bouwvallen van Sint-Baafsabdij en Museum van Steenen Voorwerpen. Gids van den bezoeker*, Gent, 1912.
- Van Zoomeren 1969 = M. Van Zoomeren, *De Castorbekers in België*, Gent, 1969 (onuitgegeven licentieverhandeling).
- Verhulst 1857 = D. Verhulst, *Catalogue des livres, objets d'art etc..., de l'abbé Kervijn. Vente à Gand, le 20 juillet 1857*.
- X 1841 = X, *Fouille dans le Château des Comtes*, Messenger des sciences historiques de Belgique, 1841, p. 131.
- X 1845 = X, *Tombeaux de l'Abbaye de Saint-Bavon, à Gand*, Messenger des sciences historiques et archives des arts de Belgique, 1845, pp. 148-156.

1



2



3

4



5

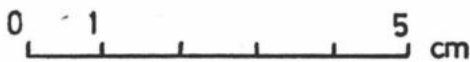

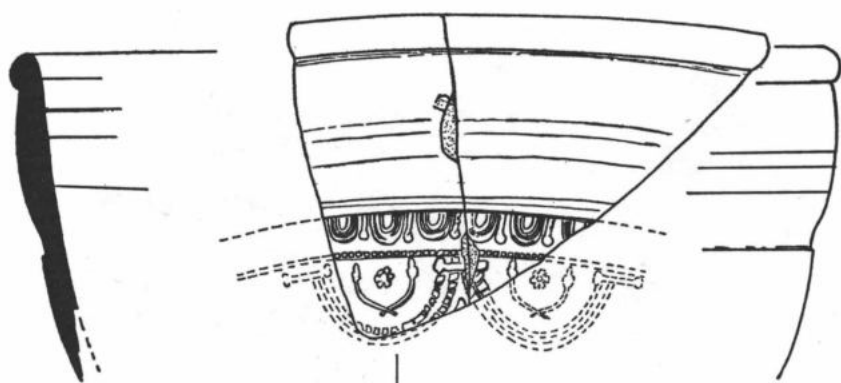

6

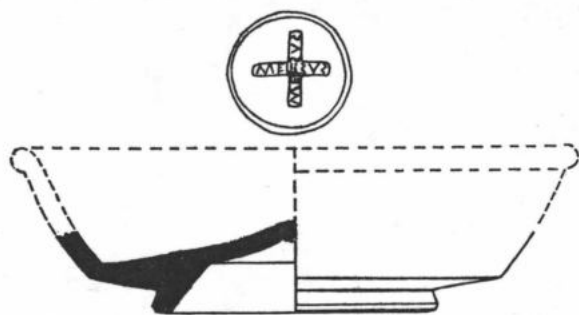

7

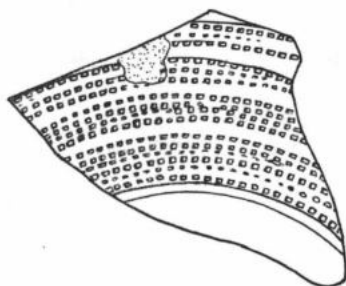
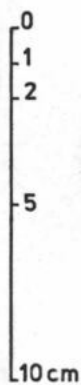

8

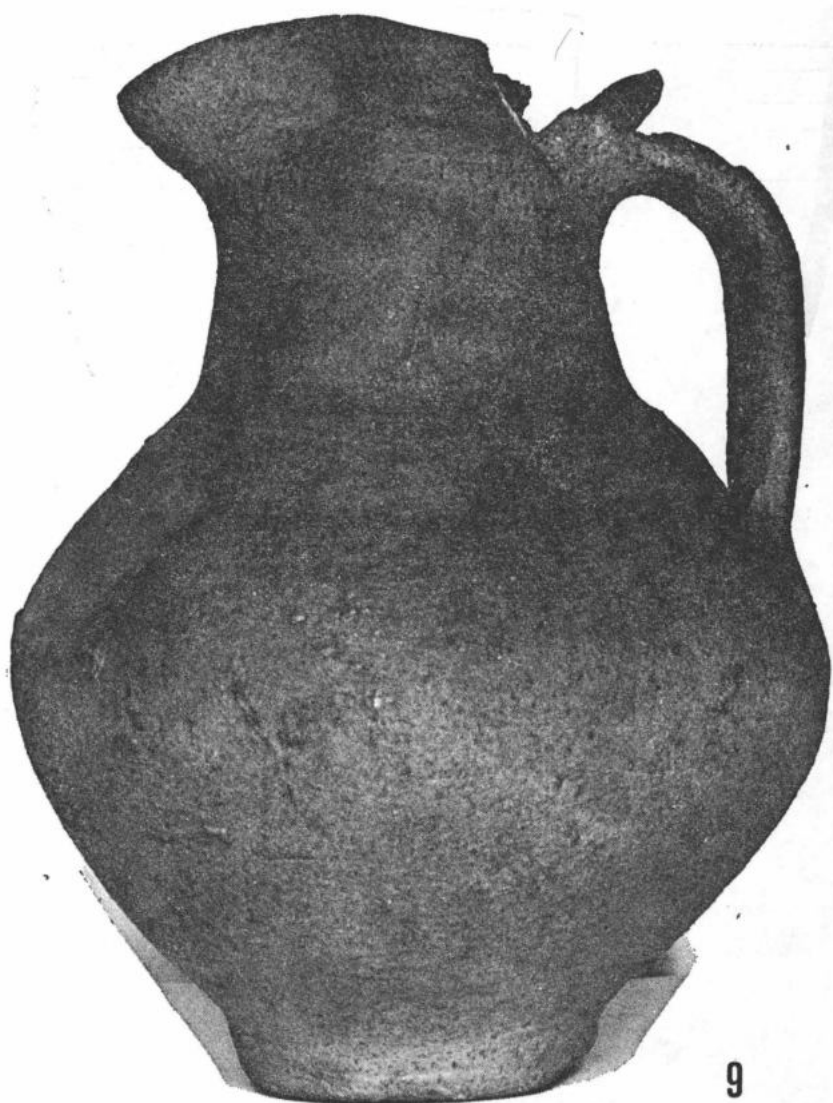

9

0 1 2 5 10cm



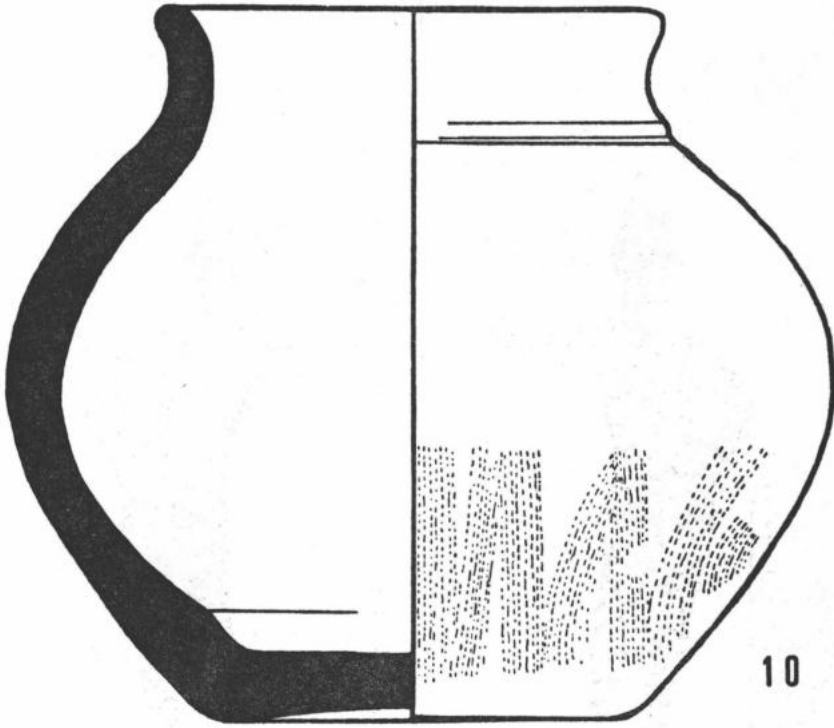

0 1 2 3cm

11



0 1 5cm

A scale bar with markings at 0, 1, and 5 cm. The bar is horizontal and has a vertical tick mark at each mark. The numbers 0, 1, and 5cm are placed above the bar.

# BIBLIOGRAFIE VAN DE GESCHIEDENIS VAN GENT 1979 - 1980 \*

door

René DE HERDT  
Stadsarchief Gent

## *Inventarissen, bibliografieën*

1. DE HERDT R., *Bibliografie van de geschiedenis van Gent*, 1978-1979, in *HMGOG*, XXXIII, (1979), p. 261-284.

Vervolg van de bibliografie die sinds 1973 in de *HMGOG* verschijnt.

2. DESITTERE M., *Archeologische Kroniek*, in *HMGOG*, XXXII, (1978), p. 166-183, geïllustreerd.

Bespreking van opgravingen en vondsten uit de Gallo-Romeinse periode te Destelbergen, Gentbrugge en St.-Amandsberg. Varia en personalia ; lijst van afbeeldingen ; bibliografische afkortingen.

3. ID., *Archeologische Kroniek*, in *HMGOG*, dl. XXXIII, (1979), p. 243-260.

Vervolg van de jaarlijkse kroniek. Bespreking van vondsten en opgravingen betreffende de Gallo-Romeinse periode te Merelbeke, Sint-Denijs-Westrem, Zwijnaarde. Daarenboven *varia en personalia*. Geïllustreerd.

4. *Inventaris van het Fonds Hye-de Crom. Inventarissen en indices gepubliceerd door het Stadsarchief*, Gent, 1980, 68 blz.

Naast de fondsen de Hemptinne en Voortman is het fonds Hye-de Crom het belangrijkste bedrijfsarchief bewaard in het Gentse Stadsarchief. Het is mogelijk de lotgevallen van dit wijnhandelbedrijf te volgen gedurende de 19de en 20ste eeuw. Omwille van de buitenlandse relaties van het bedrijf was het van meer dan plaatselijk

(\*) Gebruikte afkorting: *HMGOG* = *Handelingen der Maatschappij voor Geschiedenis en Oudheidkunde te Gent*. Uit vulgariserende werken en artikels werd slechts een keuze gemaakt. Een aantal niet opgenomen artikels en mededelingen kan men vinden in tijdschriften over heemkunde, toerisme, enz.

Het opstellen van een volledige bibliografie vraagt heel wat opzoekingswerk. U kan het werk van de auteur vergemakkelijken door uw boek of een overdruk van uw artikel te sturen naar het Stadsarchief, Abrahamstraat 13, 9000 Gent. Het toegezonden exemplaar zal ingeschreven worden in de bibliotheek van het Stadsarchief.

belang. Het bedrijfsarchief levert gegevens over de algemene financiële organisatie, verkoop en verzending, korrespondentie, diversen. Verder zijn er : boeken en papieren betreffende de directe familieleden, en nota's van G.H. Hooreman.

Met index van persoons- en plaatsnamen.

5. VANDENHOLE F., *Inventaris van almanakken en kalenders*, (Rijksuniversiteit te Gent. Centrale Bibliotheek), Gent, 1979, 188 blz.

Onder de 1509 titels die de catalogus bevat zijn er 472 Gentse. In het totaal zijn er wat de Gentse almanakken betreft 3083 volumes over 2595 verschillende jaren verspreid gaande van het jaar 1545 af. Voor historici zijn vooral de kronieken die in de almanakken voorkomen en die vermelden wat er in het afgelopen jaar zoal is voorgevallen belangrijk. Voor de heemkundige bevatten de almanakken een schat aan gegevens : ordonnanties, data van feestelijkheden en markten, uren van vertrek van schepen en diligenties, adressenlijsten, enz.

#### *Archeologie*

6. BALDEWIJNS J., *Oude bodemvondsten. Een 15de-eeuwse grafsteen*, in *Stadsarcheologie*, jg. 3, (1980), nr. 3, p. 33-35, geïllustreerd.

Bespreking van de grafsteen van de echtelingen Jan Dedelinc (†1446) en Margriete Vlaminckx (†1457). Deze in Doornikse steen uitgevoerde vloerzerk gerekupereerd bij de afbraak van de oude Tolhuis-sluis (1864) en oorspronkelijk afkomstig uit de Sint-Michielskerk is een representatief voorbeeld van de 15de-eeuwse grafplastiek in Gent.

7. DE BISSCOP N., *Ceramiek uit het Verre Oosten | 2. Vroeg-middel-eeuwse import te Gent*, in *Stadsarcheologie*, jg. 4, (1980), nr. 1, p. 40-41.

Korte bespreking van de als Chinese ceramiek gedetermineerde scherven in het artikel P. RAVESCHOT, *Ceramiek uit het Verre Oosten*, in *Stadsarcheologie*, 1979, nr. 3, p. 18-22. De scherven worden gedateerd omstreeks de 9de - 10de eeuw (late T'ang-dynastie) en omstreeks de 11de - 12de eeuw.

8. DE MOOR P. - VAN DEN BOSSCHE, *Stadsarcheologische kaarten. Een bijdrage van de luchtfotografie*, in *Stadsarcheologie*, jg. 3, (1980), nr. 3, p. 2-9, geïllustreerd.

De luchtfotografie en -interpretatie kan ook voor de stadsarcheologie zeer belangrijke gegevens opleveren, o.a. het vastleggen van nauwkeurige grondplannen, gegevens over de gebouwenmorfologie of over het oorspronkelijke stratenpatroon. Voor de deelgemeenten is het

mogelijk de archeologische sites op te sporen en te inventariseren. Een eerste poging daartoe werd ondernomen voor de deelgemeenten van Gent. Voor dit onderzoek werd gebruik gemaakt van verticale opnamen van het Ministerie van Openbare Werken die werden gerealiseerd in juni 1970. Tenslotte werd een kaart opgesteld die voor de Gentse deelgemeenten aangeeft : omwalling met gracht ; omwalling gevormd door een berm ; verhevenheid ; bodemspoor ; vegetatiespoor ; perceelsgrens.

9. DESMET G. en P. RAVESCHOT, *Dobbel Slot | 1. Onderzoek van een bedreigd terrein*, in *Stadsarcheologie*, jg. 4, (1980), nr. 1, p. 20-26, geïllustreerd.

Bondig verlag van de noodopgravingen door de Heemkundige Vereniging „De Gonde” uit Melle op het terrein van het vroegere Tempelhof te Gent. Dit lag op het goed dat de Tempelridders omstreeks 1200 ontvingen van kastelein Zeger II. Het onderzoek bracht een groot gedeelte van de tempelmotte aan het licht, alsook verschillende putten (waterputten, beerputten) en konstruktieresten. Belangrijk zijn de vondsten in de buurt van de Tichelrei die wijzen op dakpanfabrikage.

10. DESMET G. en M.C. LALEMAN, *Dobbel Slot | 2. Ruiterstatuette*, in *Stadsarcheologie*, jg. 4, (1980), nr. 1, p. 27-37, geïllustreerd.

Op het site van het voormalige Tempelhof te Gent werden een aantal fragmenten aangetroffen van een ruiterstatuette in middeleeuws hoog versierd aardewerk.

Het stuk wordt als het meest imposante ruiterbeeld beschouwd onder de ruiterstatuettes uit het graafschap Vlaanderen bekend. Het beeldje wordt gedateerd van vóór 1312.

11. *Index Stadsarcheologie 1977-1980*, in *Stadsarcheologie*, jg. 4, (1980), nr. 3, p. 37-48.

Bevattende : bijdragen alfabetisch gerangschikt op auteursnaam ; alfabetische tabel van rubrieken en bijdragen.

12. OOST T., *Rammelaars in z.g. Andenne-aardewerk*, in *Stadsarcheologie*, jg. 4, (1980), nr. 3, p. 9-14.

Identifikatie van een wandscherf in z.g. Andenne-aardewerk, die gevonden werd in een laat-middeleeuwse afvalput in de Bennesteeg. Gelijkaardige vondsten uit Antwerpen laten toe het Gentse fragment te identificeren als afkomstig van een rammelaar. Geïllustreerd.

13. RAVESCHOT P., *Ceramiek uit het Verre Oosten. Vroeg-middeleeuwse import te Gent*, in *Stadsarcheologie*, jg. 3, (1980), nr. 3, p. 18-21, geïllustreerd.

In 1974 kwam tijdens opgravingen in de buitentuin van de Sint-Pietersabdij te Gent een fragment zandsteengoed met aan één zijde een groenachtige deklaag te voorschijn. Drie dergelijke scherven kwamen eveneens aan het licht in 1978 en 1979 op het terrein van de Sint-Baafsabdij in de Sint-Machariuswijk. Ze werden aangetroffen in een „zwarte laag” die zowel Gallo-Romeins als middeleeuws materiaal bevatte. Datering door N. De Bisscop en M. Tregear wees op de 8ste of 9de eeuw. Daarop aansluitend worden de mogelijkheden van handelscontact nagegaan tussen China en het Karolingische Westen. Ongetwijfeld geschiedde dit langs de Islamlanden om.

14. VAN DE WALLE R., *Dobbel Slot | 3. Pijpen*, in *Stadsarcheologie*, jg. 4, (1980), nr. 2, p. 24-36.

Tijdens een noodopgraving (1977-1979) op het site van het voormalig Tempelhof te Gent werd een enorm aantal pijpfragmenten gevonden. Vaak kunnen sommige ervan nauwkeurig gedateerd worden en hebben dan een waarde om op die basis andere archeologica te dateren.

In Gent moeten er vrij vroeg pijpenmakers zijn geweest. In 1650 was een zekere Jan Tradenius in de stad als pijpenbakker werkzaam. Voor de datering van de gevonden pijpekoppen wordt gesteund op F.H.W. FRIEDERICH, *Pijpelogie (A.W.N.-Monografieën)*, Voorburg, 1975. Geïllustreerd. Met kritisch apparaat.

15. VAN DOORNE V., *Dobbel Slot | 4. Houten Mestvaalt*, in *Stadsarcheologie*, jg. 4, (1980), nr. 3, p. 2-7.

Overzicht van de vondsten afkomstig uit een mestvaaltput gelegen binnen de circulaire gracht van de tempelmotte van het Tempeliersverblijf Dobbel Slot. De vondsten worden voor het grootste deel gevormd uit glasscherven, wat op de rijkdom van de toenmalige bewoners wijst. Het materiaal is te situeren in het midden en de tweede helft van de 13de eeuw. De bedenking wordt gemaakt of de mestvaalt niet in onbruik raakte bij het opheffen van de Tempeliersorde in 1312. Geïllustreerd.

16. ID., *Bennesteeg. Laat-middeleeuwse afvalput*, in *Stadsarcheologie*, jg. 4, (1980), nr. 2, p. 2-19, geïllustreerd.

Het archeologisch materiaal gevonden in deze afvalput uit de tweede helft van de 13de en begin van de 14de eeuw is, alhoewel voor de geschiedenis van Gent niet revelerend, van uitzonderlijk belang vanuit archeologisch standpunt. De vondsten bestaan uit vaatwerk, beenderen, dakornamenten, glas, verbrande kleibrokken, huttenleem, hout-

fragmenten en ijzer. Ze wijzen op een relatieve rijkdom van de bewoners van de Bennesteeg. Opvallend is de vondst van een nokbekroning in de vorm van een draak. Met kritisch apparaat.

Afzonderlijk worden de beenderresten besproken door A. GAUTIER. Deze laatste wijst op een verandering in de Gentse eetgewoonten in de late middeleeuwen (14de of 15de eeuw?). Het betreft een vermindering van de consumptie van varkensvlees ten voordele van schapevlees.

17. *Vondstmeldingen*, in *Stadsarcheologie*, jg. 3, (1979), nr. 3, p. 23-28, geïllustreerd.

Meldingen van : bakstenen gewelf, sluis, grafstenen (Begijnhoflaan, kollektorenwerken) ; silexartefacten en dierenbeenderen (Blaarmeren, grondwerken) ; middeleeuwse zwarte weglag met drie loopniveaus (Kalandenberg, rioleringswerken) ; resten van toegangstrap en vloer in Doornikse kalksteen (14de-15de eeuw) met Pingsdorffragmenten (Lange Munt 44) ; houten oeverversterking en waterput (Nederpolder, Rijksmiddenschool) ; crypte in Doornikse kalksteen (Onderstraat 36, huis „De Penne”) ; kuilen met Gallo-Romeins en vroeg-middeleeuws materiaal, rechthoekig gebouw van Gallo-Romeinse oorsprong (Sint-Machariuswijk, archeologisch onderzoek) ; zwarte laag (10de-14de eeuw) (Volderstraat - Korte Meer) ; hertshoornen hak in 1970 gevonden (Heusden).

18. *Vondstmeldingen*, in *Stadsarcheologie*, jg. 4, (1980) ; nr. 1, p. 42-44.

Meldingen van : 18de-19de eeuws aardewerk en bewerkte silex bij het graven van proefsleuf (Burg. Van Crombruggestraat) ; tracé van de vroegere rooilijn en archeologica (12de-14de eeuw) (Hertogstraat) ; empire-interieurdecoratie (Onderstraat 20, „Huis Bolle”) ; houten draaibruggedeelten uit 1751-1753 (Rozemarijnbrug) ; druipstrook (Wilderoosstraat 13).

19. *Vondstmeldingen*, in *Stadsarcheologie*, jg. 4, (1980), nr. 2, p. 49-54, geïllustreerd.

Vondstmeldingen van : identieke stijlkenmerken in de gevel van huis „De Steenput” als in het ernaast gelegen huis „De Fonteyne” (Gouden Leeuwplein) ; een achterhuis (stapelhuis) en barokke haardwandbekleding in gesculpteerd hout (Graslei 1-2-3) ; bakstenen beerputten, een houten tonput en archeologica in het „Koornstapelhuis” (Graslei 10) ; zware eikehouten moerbalken met gotische peerkraalprofielen, een gotische lavabonis in Lievestraat 2 ; een vroeg-gotische zuil met knopkapiteel vermoedelijk behoord hebbend tot de kapel van het vroegere Filidieuzenklooster in de Sleepstraat 3-5.

20. *Vondstmeldingen*, in *Stadsarcheologie*, jg. 4, (1980), nr. 3, p. 29-34, geïllustreerd.

Meldingen van : een beendermonster (Groentenmarkt); gebeeldhouwde Lodewijk XVI-trappaal (Ketelvest 3); kelderensemble (Ketelvest 39, 41-51); bouwkundige resten van twee afzonderlijke gevels en een deel van de omheiningsmuur van het Stadhuis (Poeljemarkt, Armenkamer); 14de-eeuws kapiteel van een schouwvang (Rode Koningstraat 1-3); vroeg-gotische gewelfde kelder in Doornikse kalksteen (Sint-Amandstraat 86-88); waterput in Doornikse breuksteen (Sint-Baafsplein, Lakenhalle); bakstenen kelder (Sint-Pietersabdij binnenplein Schoolmuseum M. Thiery); middeleeuwse overwelfde riool (Sint-Veerleplein 4); oudste nog bestaande vleugel van het gewezen Jezuïetenklooster (Volderstraat 5-7); houtkonstrukties van open riolen (Vrijdagmarkt).

21. *Vroeg-middeleeuwse bewoning & verdediging in de Scheldevallei*, Gent, 1980, 21 blz.

Brochure uitgegeven ter gelegenheid van een internationaal colloquium en een tentoonstelling over dit onderwerp 25-27 september 1980 door de *Dienst voor Monumentenzorg en Stadsarcheologie*, Gent. Korte toelichting bij de sites waarvan het materiaal in de tentoonstelling werd samengebracht. J.A. TRIMPE BURGER handelt over *Vroeg-middeleeuwse bewoning en verdedigingswerken in Zeeland*; T. OOST licht ons in over *Het Castrum te Antwerpen*; J. DE MEULEMEESTER over *De Singelberg te Beveren-Waas*. Van M.C. LALEMAN werd een bijdrage opgenomen getiteld *Vroeg-middeleeuwse bewoningssporen te Gent*.

D. CALLEBAUT, P. RAVESCHOT en R. VAN DE WALLE handelen over *Het Gravensteen te Gent*. D. CALLEBAUT spreekt over *Het Oud Kasteel te Petegem*. P. LEMAN heeft het over *Une épée du Haut Moyen Age découverte à Denain. Armement et défense le long de l'Escaut*, terwijl P. DEMOLON een toelichting geeft: *Les origines médiévales de la ville de Douai vues par les fouilles archéologiques*.

### *Middeleeuwen*

22. BLOCKMANS W.P., *De volksvertegenwoordiging in Vlaanderen in de overgang van Middeleeuwen naar Nieuwe Tijden. Verhandelingen van de Koninklijke Academie voor Wetenschappen, Letteren en Schone Kunsten van België. Klasse der Letteren*, jg. XL, nr. 90, Brussel, 1978.
23. DE HEMPTINNE TH. en M. VANDERMAESEN, *De ambtenaren van de centrale administratie van het graafschap Vlaanderen van de 12e tot de 14e eeuw*, in *Tijdschrift voor Geschiedenis*, jg. 3, (1980), nr. 2, p. 177-209.



Het personeel van de centrale administratie verleende zijn diensten aan de vorst op drie niveaus: communicatie van de grafelijke wil aan lokale ambtenaren en onderdanen, financieel beheer der domeinen, het dagelijkse materiële onderhoud van het hof. Deze functies ontwikkelden zich tot kanselarij, redeninge/Rekenkamer, en hotel. Een artikel dat niet specifiek op de Gentse stadsgeschiedenis slaat, maar bepaalde middeleeuwse toestanden te Gent beter laat begrijpen.

24. DEFUYT R., *De Brugse Vaart naar aanleiding van de 600ste verjaardag van de slag van de Witte Kaproenen (1379-1979)*, in *Land van de Woestijne*, jg. 2, (1979), p. 3-19. Geïllustreerd.

Na een orografisch en hydrografisch overzicht volgt een bespreking van de Dorma of Hoge Kale, de Brugse Leie of Zuidleie. Toen de Bruggelingen in 1379 de Zuidleie met de Leie te Deinze wilden verbinden werd dit door de Witte Kaproenen (het Gents politiekorps) verhinderd. Verder volgt een bespreking van de hernieuwing van het plan in 1585 om de Zuidleie met de Leie te verbinden, het graven van de Brugse Vaart en de uiteindelijke bestemming van de vaart (strategisch doel, scheepvaart, industrie).

25. B. DEWILDE, A. PAUWELS, J. VERBRUGGEN en E. WARLOP, *De kist van Oxford*, in *De Leiegouw*, jg. XXII, afl. 2-3, juli 1980, p. 163-256.

In 1905 kocht New College, Oxford bij een pachter een houten kist waarvan de voorkant zeven beeldhouwde taferelen vertoonde die geïdentificeerd werden als afbeeldingen van de gebeurtenissen die zich in 1302 in Vlaanderen afspeelden vanaf de Brugse Metten tot de Guldensporenslag. Algemeen werd aanvaard dat de kist 14de-eeuws was. Meer recent spraken verscheidene kunsthistorici en historici over een 19de-eeuwse vervalsing. De auteurs van het artikel opteren on-dubbelzinnig voor de authenticiteit van de „Chest of Courtrai”. De afbeeldingen worden vergeleken met de schilderijen op het Leugemetefries (Gent) en met andere afbeeldingen van Gentse ambachten.

26. H. DE RIDDER - SYMOENS, D. ILLMER, C.M. RIDDERIKHOFF, *Premier Livre des Procureurs de la Nation Germanique de l'Antienne Université d'Orléans, 1444-1546. Seconde Partie. Biographies des Etudiants. Vol. I. Introduction. Sources et bibliographie. Biographies des étudiants 1444-1515. Vol. II. Biographies des étudiants 1516-1546*, Leiden, 1978-1980.

Biografische nota's over Vlaamse studenten, waaronder Gentenaars.

27. MACKEN R., *Bibliotheca Manuscripta Henrici de Gandavo, (Ancient and Medieval Philosophy. De Wulf - Mansion Centre. Series 2)*;

dl 1 : *Introduction. Catalogue A - P*, Leuven-Leiden, 1979, 677 blz. ;  
dl. 2 : *Catalogue Q - Z. Répertoire*, Leuven-Leiden, 1979, 678-1305  
p. + illustraties.

28. ID., *Lectura ordinaria super sacram scripturam. Henrico de Gandavo adscripta*, (*Ancient and Medieval Philosophy. De Wulf - Mansion Centre, Series 2*), Leuven- Leiden, 1979, 290 blz.
29. PREVENIER W., *La Bourgeoisie en Flandre du XIIIe siècle*, (*Studia Historica Gandensia*, nr. 231). (Overdruk uit : *Revue de l'Université de Bruxelles*), 1978, nr. 4, p. 407-428, Gent, 1979.

De rol en de macht van de Vlaamse en in belangrijke mate oude Gentse bourgeoisie in de 13de eeuw : sociale typologie ; de machtsinstrumenten ; de samenvoeging van socio-ekonomische en politieke elementen op het einde van de 13de eeuw ; de val van het dertiende-eeuws patriciaat.

30. SHERMAN R.M., *The continental origins of the Ghent family of Lincolnshire*, in *Nottingham Mediaeval Studies*, XII, (1978), p. 23-35.
31. VAN CAENEGEM R.C. en L. MILIS, *Kritische uitgave van de „precepta” van graaf Filips van de Elzas voor de stad Gent (1178)*, in *HMGOG*, dl. XXXIII, (1979), p. 99-115.

Kritische uitgave van de grafelijke ordonnantie uit oktober 1178 voor de stad Gent, waarbij de uitvoeringsmodaliteiten worden uitgevaardigd in verband met de Grote Keure.

Na bespreking van aard en inhoud, volgt een juridische analyse, een overzicht van handschriften en vroegere edities en de eigenlijke tekstuitgave.

32. VANDERMAESEN M., RYCKAERT M. en COORNAERT M., *De Witte Kaproenen. De Gentse Opstand (1379-1385) en de geschiedenis van de Brugse Leie*, (*Kultureel Jaarboek voor de Provincie Oost-Vlaanderen. Bijdragen. Nieuwe Reeks. Nr. 10*), Gent 1979, 115 blz., geïllustreerd.

VANDERMAESEN en RYCKAERT geven een grondig overzicht van de Gentse Opstand 1379-1385, welke zij situeren bij de Europese revoltes in de 14de eeuw. M. COORNAERT gaat uitvoerig in op de Brugse Leie zelf en op het optreden van de Witte Kaproenen.

33. VAN WESEMAEL M., *Laurens van den Haute, een grote vriend van het Wenemaers hospitaal*, in *Ghendtsche Tijdinghen*, jg. 9, (1980), nr. 6, p. 329-348, geïllustreerd.

Bespreking van een portretmedaillon van Laurens van den Haute, alias du Bois, voogd van het Wenemaershospitaal te Gent vanaf 1586. Tevens meerdere gegevens over het geslacht van den Haute, nauw bij het voogdijschap van dit hospitaal betrokken.

34. VERHULST A., *Le paysage rural en Flandre Intérieure : son évolution entre le IXème et le XIIIème siècle*, in *Le Paysage rural : réalités et représentations, Actes du Xème Congrès des Historiens Médiévistes de l'Enseignement Supérieur Public, Lille-Villeneuve d'Ascq 18-19 mei 1979*, in *Revue du Nord*, dl. LXII, nr. 244, (1980), p. 11-33, met kaarten.

Na een literatuuroverzicht over het agrarisch landschap in België, verantwoordt de auteur zijn keuze, nl. de streek rondom Gent. Daarna stelt de auteur vroegere stellingen betreffende open en gesloten landschap opnieuw in vraag en bestudeert meer speciaal St.-Martens-Latem. De vervanging van „akker” door „kouter” wordt in verband gebracht met een nieuwe agrarische structuur (12de-13e eeuw).

#### *Moderne Tijden*

35. DECAVELE J., *Biografie van Jakob de Somere*, in *Apologie van Willem van Oranje. Hertaling en evaluatie van vierhonderd jaar 1580-1980*, Tielt-Amsterdam, p. 17-19.

Biografie van Jakob de Somere († 1623), pensionaris van de stad Gent onder Hembyze. Oorspronkelijk Orangistisch gezind, wist hij toch in 1584 het vertrouwen van Hembyze te winnen. Weggezuiverd in 1584, vervulde hij daarna toch nog diplomatieke opdrachten voor aartshertog Albrecht.

36. POSTMA F., *Henricus Schotanus te Orléans. Enkele notities bij zijn inscriptie in het Liber Amicorum van Joannes Perez de Malvenda*, in *Een Vrije Universiteitsbibliotheek. Studies over verleden, bezit en beden voor de bibliotheek der Vrije Universiteit*, Assen, 1980, p. 225-276.

Henricus Schotanus (1548-1605) was de eerste professor Juris aan de Franeker Academie in Nederland. Bij de scribenten in het *Liber Amicorum* dat toebehoort heeft aan Joannes Perez, een student te Orléans, worden verschillende Gentenaars vermeld.

37. SCHEERDER J., *De Hervorming te Deinze (1534-1569)*, in *Bijdragen tot de Geschiedenis der Stad Deinze*, dl. XLVII, 1980, p. 25-88.

De hervorming te Deinze stond in belangrijke mate onder invloed van de Gentse gebeurtenissen. De beeldenstorm te Deinze in 1566 was er zelfs hoofdzakelijk het werk van Gentse beeldenstormers.

Gegevens in verband met Gent op p. 29, 30, 35, 36, 44, 45, 49, 52, 58 en 71.

38. VANDENBROEKE CHR., *Het seksueel gedrag der jongeren in Vlaanderen sinds de late 16e eeuw*, in *Bijdragen tot de geschiedenis*, jg. 62, (1979), afl. 3-4, p. 193-230.

In dit artikel werden eveneens een aantal Gentse gegevens verwerkt.

39. ID., *Sociale en conjuncturele facetten van de linnennijverheid in Vlaanderen (late 14e - midden 19e eeuw)*, in *HMGOG*, dl. XXXIII, (1979), p. 117-174.

De auteur wil in dit artikel een reëel beeld ophangen van de linnenproductie op lange termijn. Op die basis is het dan mogelijk het inkomen te bepalen, vermits men werkte met stukloon. Een vergelijking met het fysisch produkt in de landbouw laat bovendien toe een vrij volledige weergave te bekomen van de materiële situatie van de arbeiders binnen de plattelandsgemeenschap. Ook zeer belangrijk voor de Gentse industriële geschiedenis.

#### *Hedendaagse Tijd*

40. DE HERDT R., *Gent, het Manchester van het Kontinent*, Gent, 1980, 19 blz.

Brochure waarin de industriële ontwikkeling van Gent in de 19de en de eerste helft van de 20ste eeuw geschetst wordt.

41. ID., *Ghent, The Manchester of the Continent*, Gent, 1980, 23 blz., geïllustreerd.
42. GADEYNE G., *De plaatselijke commissies van geneeskundig toezicht in Oost-Vlaanderen (1818-1830)*, in *HMGOG*, dl. XXXIII, (1979), p. 174-220.

Bijdrage tot de sociale geschiedenis van de geneeskunde in de 19de eeuw, meer in het bijzonder tot de rol van de Plaatselijke Commissies van Geneeskundig Toezicht. Ze kunnen als een vroege poging van staatsinmenging in een vrij beroep en in de volksgezondheid geïnterpreteerd worden. De taak van de plaatselijke commissies opgericht door de kaderwet van 12 maart 1818 bestond erin toezicht te houden op de uitoefening van de geneeskunde (o.m. verstrekken van geneeskundig onderwijs, controle op apothekers en drogisterijen) en het stadsbestuur bij de bestrijding van epidemies advies te verstrekken. Tegen de oprichting van de commissies bestond nogal wat weerstand, zodat de Provinciale Commissie voor Geneeskundig Onderzoek en Toezicht moest aandringen op de oprichting ervan. Het belang van de commissies te Aalst, Dendermonde, Ronse en St.

Niklaas wordt nader onderzocht. Deze commissies hielpen een mentaliteitsverandering inluiden, die zou leiden tot de integratie van de wetenschappelijke gezondheidszorg bij de gemeenten.

43. *Een stad van burgers. Gent na de Belgische Omwenteling, 1830-1860*, in *Toerisme in Oost-Vlaanderen*, jg. 29, (1980), nr. 3, p. 59-66, geïllustreerd.

Een schets van de Gentse stadsgeschiedenis tijdens de eerste decennia na de Belgische Onafhankelijkheid.

44. *Een vreemde eend in de Belgische bijt. Gent in de periode 1830-1860*, Gent, Dienst voor Culturele Zaken, 1980, 155 blz.

Catalogus van een tentoonstelling die werd georganiseerd door het Gentse Stadsarchief van 28 juni tot 14 september 1980 in het Museum Arnold Vander Haeghen te Gent. Deze catalogus valt uiteen in vier grote hoofdstukken: het stadsbeeld, de politieke evolutie, rijkdom en armoede, het socio-kulturele leven. Rijk geïllustreerd; bibliografie.

45. *1729-1979. Kamer van Koophandel en Nijverheid van het Gewest Gent*, Gent, 1979, 79 blz., geïllustreerd.

Brochure naar aanleiding van de viering van het 250-jarig bestaan van de Kamer van Koophandel en Nijverheid van het gewest Gent op 26 oktober 1979. Tekst door R. VAN EENOO.

Op 31 oktober 1729 werd de Kamer van Koophandel opgericht. Ze kende een niet onbelangrijke rol o.m. als adviesorgaan van de regering (1830-1875) en als raadgevende commissie van de gemeenteraad (1875-1920). Vooral bij de uitbreiding van de Gentse haven liet ze haar tussenkomst gelden. Sinds 1920 is ze een onafhankelijke tolk der handels- en nijverheidskringen.

Met lijst van voorzitters sinds 1804.

46. STEELS M., *Gent in 1865*, in *Ghendtsche Tydinghen*, jg. 8, (1979), p. 178-198, geïllustreerd.

47. ID., *Gent in 1867 - Een jaar van stakingen*, in *Ghendtsche Tydinghen*, jg. 8, (1979), p. 289-316, geïllustreerd.

48. ID., *Gent in 1868*, in *Ghendtsche Tydinghen*, jg. 8, (1980), p. 3-29, geïllustreerd.

49. ID., *Gent in 1869*, in *Ghendtsche Tydinghen*, jg. 9 (1980), p. 67-106, geïllustreerd.

De belangrijkste gebeurtenissen in Gent met o.m. een bondig verslag van de gemeenteraadsverkiezingen.

50. ID., *Gent in 1870*, in *Ghendtsche Tydinghen*, jg. 9, (1980), nr. 4, p. 182-221.

De belangrijkste gebeurtenissen te Gent in 1870 met o.m. stakingen in de textielfabrieken, verkiezingen voor de gedeeltelijke vernieuwing van het parlement ; het te koop stellen van het 's Gravensteen ; militielichtingen in verband met de Frans-Duitse oorlogsdreiging. Daarop volgt een synthese van de periode 1860-1870 met als opvallende punten de katoenkrisis van 1862-63 en de cholera-epidemie van 1866.

51. ID., *Gent in 1871*, in *Ghendtsche Tydinghen*, jg. 9, (1980), p. 239-264.
52. ID., *Gent in 1872*, in *Ghendtsche Tydinghen*, jg. 9, (1980), nr. 6, p. 296-329, geïllustreerd.
53. VANDECAVEYE H., *Het proletariërslied : een sociaal-kulturele verschijningsvorm van de socialistische arbeidersbeweging*, in *Belgisch Tijdschrift voor Nieuwste Geschiedenis*, jg. XI, 1980, 1-2, p. 171-202.

Het proletariërslied speelde een belangrijke rol in de arbeidersstrijd en kan historisch erg relevant zijn. In dit artikel wordt inzonderheid het belang van het Gentse proletariërslied onderzocht tussen 1860 en 1914 rond twee polen : participanten van het proletariërslied en de functie en belangrijkheid ervan. Het proletariërslied blijkt een nuttig historisch werkinstrument te zijn.

54. VAN AERDE R., *De omwenteling van 1830 te Gent - Dagverhaal*, in *Ghendtsche Tydinghen*, jg. 9, (1980), nr. 3, p. 123-150, geïllustreerd.

De gebeurtenissen in het Orangistisch Gent tijdens de Belgische omwenteling van 26 september tot 20 oktober 1930. Met kritisch apparaat.

#### *Kerkgeschiedenis, abdijen, kloosters*

- ✕ 55. *Benedictus en zijn monniken in de Nederlanden*, Gent, 1980, 3 dln., rijk geïllustreerd, 276, 381 en 428 blz.

De catalogus van de majestueuze tentoonstelling (Centrum voor Kunst en Cultuur, Sint-Pietersabdij, Gent, 25 oktober 1980 - 4 januari 1981) werd onderverdeeld in 3 dln., nl. dl. 1 : *Benedictus in de Nederlanden* ; dl. 2 : *Monniken en monialen in de Nederlanden* ; dl. 3 : *Aspecten van het monastiek leven in de Nederlanden*.

Deze catalogus bevat vanzelfsprekend heel wat gegevens over de Gentse Benedictijner- en ook andere abdijen.

56. BROUWERS L., *De Jezuïeten te Gent, 1585-1773; 1823-beden, Gent, 1980, 255 blz., geïllustreerd.*

Uitgebreide historiek over de geschiedenis van de Jezuïeten te Gent. Deze orde vestigde zich te Gent in 1585 in het huis de Zeelander in de Korte Dagsteeg in de onmiddellijke nabijheid van de Weverskapel die voor hen werd ingericht. In 1591 namen de Jezuïeten hun intrek in het *Hof van der Vere* in de Volderstraat, de woning van Jonker Jan van Hembyze die in 1584 was terechtgesteld. Nog in 1591 werd er op aandringen van de Gentse stadsmagistraat een college geopend. De plechtige inauguratie had plaats in 1592. Van 1606 tot 1619 werd gewerkt aan de bouw van een Jezuïetenkerk. Korte tijd nadat het kerkgebouw voltooid was begonnen de paters met de oprichting van een nieuw klooster en omstreeks 1648 met nieuwe schoolgebouwen (1648-1664). Verder wordt de opvoeding in het college, alsook het apostolaat van de Jezuïeten te Gent behandeld. Een afzonderlijk hoofdstuk wordt gewijd aan de strijd tegen het Jansenisme en het verval van de Sociëteit van Jezus in de Zuidelijke Nederlanden, tot haar opheffing door paus Clemens XIV in 1773.

Alhoewel er te Gent opnieuw een residentie was vanaf 1823 had het eigenlijk herstel van de Sociëteit van Jezus eerst plaats vanaf 1830. Er wordt uitvoerig ingegaan op de residentie van O.-L.-Vrouw van Vlaanderen (Posteernestraat), oorspronkelijk een refugium van de Bernardinessenabdij van Oost-Eeklo en op het Sint-Barbaracollege in de Savaanstraat (1833). De geschiedenis van dit college wordt tot in detail belicht. Het boek sluit met de nederzetting van Jezuïeten in de Blaisantvest nr. 97 en het werk „Apostolatus Maris” te Gent. Met kritisch apparaat, bijlagen (bisschoppen van Gent, Jezuïetenoversten te Gent) en bibliografie.

57. DE PUE J.P., *Geschiedenis van het voormalig klooster van Sint Catharina van Senen van de Predikberessen-Dominikanessen Nieuwland te Gent (1628-1783), Gent, 1980, 71 blz., geïllustreerd.*

In 1627 of 1628 kwamen vijf zusters uit Temse om hier te Gent aan het Nieuwland een nieuwe kloostergemeenschap te vormen. In Gent was het klooster bekend als het klooster der Predikheressen. De auteur behandelt de benaming van het klooster; de ligging; de eerste jaren na de stichting; de vrijstelling van belastingen; de financiële toestand; de priorinnen; zusters en biechtvaders; devoties; schilderijen; begraafplaatsen; de afschaffing (17 maart 1783) en de verkoop van het klooster (1787). Met bijlagen.

58. VAN OOTEGHEM B., *De Paters Minderbroeders. Oude Houtlei te Gent, in G.O.V. Herant (Gidsenbond Oost-Vlaanderen), jg. 15, (1980), nr. 6, p. 1-12, geïllustreerd.*

Bondige vulgariserende historiek van de Minderbroeders te Gent.

59. VERSTRAETEN F., *De Gentse Sint-Jacobsparochie. DL. IV. Negentiende eeuw*, Gent, 1979, 307 blz., rijk geïllustreerd.

De auteur Frans Verstraeten die reeds drie merkwaardige delen over de Gentse Sint-Jacobsparochie op zijn aktief had, overleed op 24 maart 1979. Door L. SUY werd uit de nagelaten handschriften van de overledene dit vierde deel samengesteld. Men vindt hier een schat aan gegevens over: stad en parochie, allerlei gebeurtenissen, klerus en kerkmeesters, liturgische diensten en kerkpersoneel, de grote restauratie van het kerkgebouw, het kerkmobilaar, eigendommen van de kerk, giften, stichtingen en jaargetijden, broederschappen, parochiale werken, kloostergemeenschappen, niet-parochiale scholen en burgerlijke gebouwen.

60. VLEMINCX M., *Benedictus en zijn volgelingen in Oost-Vlaanderen*, in *Toerisme in Oost-Vlaanderen*, jg. 29, nr. 1, (1980), p. 7-16, geïllustreerd.

In 1980 wordt het vijftiende eeuwfeest van de geboorte van de H. Benedictus van Nursia gevierd. In dit artikel vindt men een overzicht van vijftien eeuwen monnikenleven in Oost-Vlaanderen, voornamelijk gecentreerd rond Benedictijnen en Cisterciënzers.

#### *Gebouwen en stadsbeeld*

61. *Aktieplan Patershol*, Gent, 1980, 30 blz., geïllustreerd.

Brochure die het herstelplan van de historische en architectonische erg waardevolle Patersholwijk toelicht. Op p. 5-11 een historische schets van de wijk Patershol, welke zijn middeleeuwse structuur grotendeels in het stratenpatroon heeft bewaard. Tijdens de verschillende eeuwen lag de nadruk in deze wijk afwisselend in een woonfunctie voor ambachtslui (leertouwers), godsdienstige functie (Drongen Hof, Geschoeide Karmelieten), administratieve functie (Gravensteen). In de 19de eeuw was een industriële invloed merkbaar en vanaf 1880 werd de wijk bewoond door lagere bevolkingsklassen. Vanaf 1947 is er sprake van renovatie. De brochure geeft tevens een overzicht van wat de verschillende instanties doen voor deze wijk; nuttige adressen en een voorontwerp van beschermingslijst (20 september 1979).

62. BAILLEUL B., *Merkwaardige 19de-eeuwse interieurs*, in *Stadsarcheologie*, jg. 4, (1980), nr. 3, p. 23-28.

Drie voorbeelden van rijk gedekoreerde interieurs uit de 19de eeuw. Het huis Keizer Karelstraat nr. 75 was oorspronkelijk bewoond door de katoenfabrikant Ferdinand Lousbergs, vanaf 1859 door graaf Joseph de Hemptinne (1822-1909), die er een neo-gotische huiskapel



liet aanbouwen. Een tweede huis, gelegen Godshuizenlaan 37 en gebouwd ca. 1871 bevat o.m. een salon in rococostijl, volledig gelambriseerd. Uit dezelfde periode (1869) dateert het zuiver neo-classicistisch interieur van het huis in de Ravensteinstraat 4.

63. BRAL G.J., *Drongenhof. Bouwgeschiedenis - archivalisch onderzoek*, in *Stadsarcheologie*, jg. 4, (1980), nr. 1, p. 2-11, geïllustreerd.

Het Drongenhof bestaat uit een kompleks van gebouwen aan de Lange Steenstraat in de wijk Het Patershol. Vanaf 1327 deed het dienst als refugiehuis voor de Norbertijnerabdij van Drongen. Het artikel geeft een overzicht van de verbouwingen en lotgevallen die het refugiehuis onderging. De kapel, enkele huizen en fragmenten zijn bewaard gebleven.

64. ID., *Bedreigd... Sint-Antoniushaai, een vroeg-neogotische huiskapel*, in *Stadsarcheologie*, jg. 3, (1980), nr. 1, p. 29-30, geïllustreerd.

Bespreking van het interieur van de vroeg-neogotische kapel die in 1848 werd opgericht als tuinkapel in de tuin van het Sint-Antoniuskompleks door kanunnik Helias d'Huddeghem. Volgens de auteur is de kapel een goed voorbeeld van de stukadoorsneogotiek of experimentele neogotiek, aanloop tot de academisch-ideologische of klassieke neogotiek, ontwikkeld in de tweede helft van de 19de eeuw.

65. DAEM M. en VAN DOORNE G., *Lievestraat 5. Enigmatische wapenschilden*, in *Stadsarcheologie*, jg. 4, (1980), nr. 3, p. 15-21.

Beschrijving van het pand Lievestraat 5 te Gent, dat de allure van een patriciërswoning heeft, doch gebruikt wordt als magazijn door de Technische Dienst Schoolgebouwen. Het gebouw bezit een laatgotische architectuur. Het linkergedeelte zou uit de 15de eeuw dateren. Het rechtergedeelte omvat een rondboogpoort met wapenschilden: Bourgondiërs, de Melun, de Ligne. De niet aangepaste funktie van het gebouw heeft reeds een Lodewijk XVI-interieur doen sneuvelen.

66. DE HERDT R., *Ook een vleeshal heeft haar bouwgeschiedenis*, in *Toerisme in Oost-Vlaanderen*, jg. 29, nr. 1, (1980), p. 1-6, geïllustreerd.

In afwachting van de restauratie van het Groot Vleeshuis werd door de auteur een grondige studie ondernomen naar de bouwgeschiedenis van dit ambachtsgebouw. Deze studie zal ter gelegenertijd gepubliceerd worden. Men krijgt hierover alvast een vulgariserende tekst.

67. DESEYN G., *Bedreigd... Kouterdreef 3-5*, in *Stadsarcheologie*, jg. 4, (1980), nr. 2, p. 55-56.

Achter twee gevels, respectievelijk te dateren in de 13de en eind 16de-begin 17de eeuw, ligt een gebouwenkompleks verscholen, met kernen uit de 13de-14de eeuw. Ze vormen de achterhuizen van verdwenen „stenen”, o.a. de Grote Amede.

68. ID., *Hemelrodesteen. Donkersteeg 2-4*, in *Stadsarcheologie*, jg. 3, (1980), nr. 3, p. 12-17, geïllustreerd.

Classicistisch hotel waarin de ruwbouw van het 13de-eeuwse „steen” grotendeels bewaard is binnen de konstruktie van 1792, o.m. de imposante vroeg-gotische crypte. Verder zijn bewaard: een trapzaal in Lodewijk XVI-stijl en een 19de eeuwse gietijzeren spiltrap.

69. ID., *19de-Eeuwse winkelgalerijen. Vanderdonckdoorgang en galerijen Vandenbroecke*, in *Stadsarcheologie*, jg. 4, (1980), nr. 1, p. 12-19.

De Vanderdonckdoorgang, een te Gent alombekende „winkelgalerij” aan de Brabantdam werd in 1846-1852 opgericht op aanvraag van Pieter Jan Vanderdonck, naar ontwerp van bouwmeester L. Eyckens, met wijzigingen ca. 1860 door P.J. Goetghebuer. Deze galerij wordt vergeleken met andere galerijen in Europa.

Tussen Veldstraat, Voldersstraat, Mageleinstraat en Cataloniëstraat werd door de Brusselse architect Jacques Vandenbroecke tussen 1885 en 1897-99 een multifunktioneel geheel van winkelgalerijen ontworpen, hetwelk echter nooit is uitgevoerd. De auteur maakt een vergelijking tussen beide en knoopt daar algemene beschouwingen over de haalbaarheid van dit type van verkoopscentra aan vast.

70. *800 Jaar Gravensteen*, Gent, 1980, 31 blz., geïllustreerd.

Brochure uitgegeven door de Dienst Monumentenzorg en Stadsarcheologie van de Stad Gent als handleiding bij een bezoek aan het 's Gravensteen. Na een overzicht van wat diverse opgravingen reeds opleverden, kan men vernemen dat Filips van de Elzas in 1180 het grafelijk paleis grondig liet wijzigen. Toch verbleven de graven hier niet voortdurend. Een kastelein oefende meestal toezicht uit over het gebouw. Zeer belangrijk was de oprichting van een grafelijk muntatelier ca. 1353 binnen de omheining. Nadat de graaf het steen definitief had verlaten, paste men de gebouwen aan voor een nieuwe functie: vergaderplaats van de Raad van Vlaanderen en nadien van het Leenhof van de Oudburg. Beide instellingen hadden een juridische bevoegdheid zodat ze beschikten over een aangepaste infrastructuur: kerker, gevangnissen en vergeetput. Op het einde van de 18de eeuw, toen de oude gerechts- en bestuursorganen waren afgeschaft kreeg het gebouw een nieuwe bestemming: katoenspinnerij, konstruktieatelier. In 1887 werd het steen door de Stad aangekocht. De restauratie zou in 1913 volledig beëindigd zijn. Daarna volgen

nog wetenswaardigheden over de rechtspraak die werd uitgeoefend in het 's Gravensteen.

71. *Kultuurpatrimonium. Beschermd monumenten, stads- of dorpsgezichten en landschappen*, (*Kultureel Jaarboek voor de Provincie Oost-Vlaanderen*), 1978, p. 151-228.

Met bespreking van de in 1978 beschermde Gentse monumenten of stadsgezichten : vlas- en katoenspinnerij, Korianderstraat 2 ; huizenrij Lamstraat 1-11 ; hoek Hoogpoort en Stadhuissteeg ; Metselaarshuis ; Coupure 575 ; (Oostakker) hoeve „Maegher Goet”.

72. LIEVENS M., *De Heuverpoort*, in *Ghendtsche Tydinghen*, jg. 9 (1980), nr. 1, p. 49-55, geïllustreerd.

Korte historische schets van de „Overpoort” die in de tweede helft van de 13de eeuw werd gebouwd en afgebroken in 1827.

73. ID., *De Raadskelder*, in *Ghendtsche Tydinghen*, jg. 9, (1980), nr. 2, p. 112-114, geïllustreerd.

De brouwerij Akkergem richtte in 1905 een café-restaurant in de middeleeuwse onderkeldering van het Belfort in.

74. STEELS M., *Geschiedenis van de weg Gent-Drongen-Deinze*, in *Ghendtsche Tydinghen*, jg. 9, (1980), nr. 3, p. 150-161, geïllustreerd.

Reeds in 1820 werd een verbindingsweg tussen Akkergemkerk en Drongen op papier gezet door de Gentse fantast Joseph Jacob Kieckepoost. In 1825 verkreeg een vereniging van grondeigenaars echter het recht een weg aan te leggen van het veer te Rooigem tot het veer te Drongen. Kort daarop in 1826 mocht deze weg verlengd worden naar Sint-Martens-Lerne en Bachte. Ter bekostiging van dit projekt werd een tol geheven die eerst in 1889 zou afgeschaft worden. Verder vindt men in dit artikel een aantal gegevens over de buurtspoorweg Gent-Drongen.

75. *Werken aan het Belfort*. Stad Gent, Gent, 1980, 24 blz. geïllustreerd.

Onder leiding van Jan van Haelst, meester-metselaar en Jan Brouchard, meester-timmerman werd het Belfort opgericht in 1313 en volgende jaren. In 1324-25 was de torenromp voltooid en kon de banklok opgehangen worden. In 1336-38 werd de aanzet van de klokkenkamer en van de hoektorens gemetseld. In 1376 werd door de gebroeders Jan en Klaas van Akerne een houten klokkentoren opgericht. In 1380 was het Belfort voltooid en werd de draak op de torenspits gehesen. De stenen torenwachters, het sekreet, de beiaard zijn onafscheidbaar met het Belfort verbonden.

In 1839 was het met de toestand van de klokketoren zo erg gesteld dat deze volledig moest afgebroken worden. Tussen 1851 en 1854 werd het Belfort voorzien van een gietijzeren campanile. In 1912 werd deze vervangen door een stenen konstruktie naar plannen van Vaerewijck. In 1967 tenslotte werden opnieuw restauratie- en konsolidatiewerken aangevat.

76. *Werken aan de Draak van het Belfort*. Stad Gent, Gent, 1980, 12 blz., geïllustreerd.

Alleszins sinds 1380 torent de middeleeuwse draak hoog op het Gentse Belfort. Regelmatig werd hij hersteld of opnieuw verguld. In 1839 werd hij definitief af het Belfort gehaald. In 1854 maakte Jan Maerten van den Driessche een nieuwe opvolger. In 1979 werd deze naar het museum verwezen. Op 8 november 1980 werd de derde draak, gekonstrueerd door het koperslagersbedrijf N.V. Aelbrecht-Maes uit Gent, met de heliöpter op het Belfort gehesen.

77. *Werken aan het Toreken*, Stad Gent, Gent, 1980, 24 blz., geïllustreerd.

Brochure samengesteld door de Dienst Monumentenzorg en Stadsarcheologie Gent. Het „Toreken” aan de Vrijdagmarkt te Gent werd omstreeks 1450 door de Huidevetters gebouwd. Aan dit huis hingen ook de marktklok en de lijnwaadring. In 1883 werd het gebouw door het Stadsbestuur gekocht. Sinds 1962 is de restauratie gepland, die tegen 1982 zal voltooid zijn.

78. *Werken aan het Stadhuis*, Stad Gent, Gent, 1980, 20 blz., geïllustreerd.

Brochure uitgegeven door de Dienst Monumentenzorg en Stadsarcheologie. Drie thema's: een kort overzicht van de bouwgeschiedenis (14de-18de eeuw); de verbouwingen en herstellingen in de 19de eeuw; huidige konsolidatie-, restauratie- en aanpassingswerken (met evolutie van de bebouwde oppervlakte binnen het stadhuiscomplex). De oudst bewaarde vleugel binnen het huidige stadhuiscomplex werd in 1482-1484 opgetrokken. Naar de plannen van Rombout Keldermans uit Mechelen en Dominicus de Waghemaker werd vanaf 1516 het pand langs de Hoogpoort gebouwd in Brabantse gotiek. In 1580-1582 werd de Bollaertskamer opgetrokken, terwijl het gebouw van de Schepenen van Gedele werd verwezenlijkt tussen 1595 en 1618. In 1700-1701 werd naast de Bollaertskamer nog een conciërgehuis gebouwd.

79. VAN BERGEN M., *De Petercellepoort*, in *Ghendtsche Tydinghen*, jg. 2, (1980), nr. 2, p. 106-112, geïllustreerd.

Bespreking van de versterkte stadspoort op het einde van de huidige Kortrijkse Poortstraat. Reeds vermeld in 1325-1326. Volledig herbouwd in 1579 en 1675 en omstreeks 1781 ontmanteld.

80. VAN DAMME L., *De Kunstlaan. Het manifest van een Nieuwe Stijler, in Stadsarcheologie*, jg. 4, (1980), nr. 2, p. 41-48, geïllustr.

Onder impuls van E. Braun werd het zuiden van Gent op het einde van de 19de eeuw omgevormd tot een residentieel kwartier, ver van het nieuwe arbeidersmilieu ten noorden van de stad. In opdracht van E. Van Landeghem ontwierp architect A. Van Hoecke (° Ledeberg 1871 - † Brussel 1919) een reeks huizen in Nieuwe Stijl. De auteur ziet in de Kunstlaan een unieke kans om te Gent een Nieuwe Stijlstraatbeeld te vrijwaren. Met kritisch apparaat.

81. VAN DOORNE G., *Sint-Margrietstraat 40-44. Stucversiering en trap-paal, in Stadsarcheologie*, jg. 4, (1980), nr. 2, p. 37-40, geïllustreerd.

Deze heden gesloopte huizen behorend tot het middendeel der Sint-Margrietstraat waren een typische uiting van de neo-classicistische stedebouw. De interieurs illustreerden de evolutie van de late Lodewijk XVI- naar vroege empirestijl. Een merkwaardig schouwstuk in figuratief stucwerk (allegorie op de overzeese handel) en een fragment van de half-cirkelvormige aanzet van een Lodewijk XVI-trap werden gerekupereerd. Met kritisch apparaat.

82. VAN DRIESSCHE R., *De Sint-Pietersabdij te Gent. Archeologische en Kunsthistorische studie, (Maatschappij voor Geschiedenis en Oudheidkunde te Gent)*, Gent 1980, 382 blz., rijk geïllustreerd.

Overdruk van de vier artikels die in de *HMGOG* verschenen in 1977, dl. XXXI; 1978, dl. XXXII; 1979, dl. XXXIII, 1980, dl. XXXIV. Uitvoerige wordingsgeschiedenis en bespreking van de voormalige romaans-gotische kerk, van de Barokkerk, en van de konventuële gebouwen. Aan de stoffering van de Barokkerk wordt een volledig afzonderlijk hoofdstuk gewijd. Met 123 bijlagen en een architectuurterminologie, literatuurlijst, gedeeltelijke lijst van de abten, register van persoonsnamen, register van plaatsnamen en lijst van afbeeldingen.

83. ID., *Stoffering van de barokke kerk van Sint-Pieters te Gent, in HMGOG*, dl. XXXIII, (1979), p. 3-98, geïllustreerd.

Uitvoerige bespreking van het meubilair, het beeldhouwwerk, de schilderijen, de ijzeren ornamenten en de kerkschat van de St.-Pieterskerk. Met bijlage.

84. VAN SEVEREN G., *De grote post op de Koornmarkt, in Toerisme in Oost-Vlaanderen*, jg. 29, (1980), nr. 4, p. 94-100, geïllustreerd. Tussen 1900 en 1911 verscheen op de plaats van het afgebroken Pakhuis of Oktrooihuis op de Koornmarkt het nieuwe postgebouw. De bouwmeesters waren L. Cloquet en E. Mortier. Er wordt nagegaan

waar Cloquet tekort schoot aan scheppende kracht om renaissance- en gotische elementen met elkaar in overeenstemming te brengen. Uitweiding over de versiering van dit gebouw door Gentse kunstenaars.

85. VAN WESEMAEL M., *Hoe het burgemeester Braunplein en het Sint-Baafsplein tot stand kwamen*, in *Gendtsche Tydingen*, jg. 8, (1979), p. 316-340, geïllustreerd.

Na de inhuldiging van de eerste spoorlijn te Gent in 1837 deed zich voornamelijk voor koetsen en diligences de noodzaak voor om een direkte verbinding te hebben tussen het Zuidstation en het centrum van de stad. Na het trekken van de Statiestraat, de Jacob van Arteveldeplaats, Keizer Karelstraat, Vlaanderenstraat, Henegouwenstraat en Limburgstraat, werden tussen 1890-1896 de huizenblokken die zich tussen St.-Niklaaskerk, Belfort en St.-Baafskathedraal bevonden, ontmanteld.

#### *Industriële Archeologie*

86. DE HERDT R., *Een nieuwe wetenschap op zoek naar een eigen identiteit: de industriële archeologie*, in *HMGOG*, jg. XXXII, (1979), p. 221-236.

Na een bondige inleiding, gaat de auteur na welke sluitende definities reeds werden voorgesteld. Vrijwel alle definities zijn erg defektief, ook de recent geformuleerde definitie van het Third International Conference on the Conservation of Industrial Monuments (Zweden, 1978). Door te bepalen welk werkterrein het industrieel erfgoed behelst en wat onder „industrialisatie” verstaan wordt, biedt het International Committee for Conservation of Industrial Heritage nieuwe perspectieven. Doch ook hier wijst de auteur op de onvolkomenheden van deze nieuwe visie. Naast de aandacht voor de industriële archeologie kan tevens de belangstelling groeien voor andere sectoren van de maatschappij (o.a. het cultureel erfgoed) die bestudeerd kunnen worden volgens methoden en aanpak gelijkaardig aan deze welke in de industriële archeologie gebruikt worden.

87. ID. en F. VERCOUTERE, *Leven onder de gaslantaarn*, Museum voor Industriële Archeologie en Textiel, Gent, 1980, 126 blz., rijk geïllustreerd.

Catalogus van de tentoonstelling die, door het Museum voor Industriële Archeologie en Textiel georganiseerd werd in het Museum A. Vander Haeghen van 3 mei tot 15 juni 1980. In een achttal hoofdstukken worden evenzoveel facetten van de gasnijverheid en het ontstaan ervan belicht. Op p. 61-68 worden de gasfabriek van Louis Roelandt, de gasfabriek aan het Dok en de gasfabrieken van de Ver-

bindingsvaart besproken. Op p. 97-122 volgt een bespreking van de openbare verlichting en de gloeikousjes-industrie. Met zeer vele voorbeelden en illustraties uit Gent.

88. ID., B. DE GRAEVE, E. GHYSELINCK, J. HALLAERT, *Hun werk, hun leven. Getuigenissen uit de Gentse textielwereld 1900-1950*, Museum voor Industriële Archeologie en Textiel, Gent, 1980, 228 blz., rijk geïllustreerd.

Catalogus van de tentoonstelling die door het Museum voor Industriële Archeologie en Textiel werd georganiseerd in het Museum A. Vander Haeghen te Gent van 8 november 1980 tot 18 januari 1981. Na een uitvoerige textieltechnische inleiding (katoenspinnerij, vlasspinnerij, weverij), volgt een bondig overzicht van de Gentse textiel fabrieken op het einde van de 19de eeuw en in de eerste helft van de 20ste eeuw. Hierna komt de eigenlijke kern van de catalogus: tachtig interviews met textielarbeiders, afgenomen tussen 1978 en 1980. Overzicht van de belangrijkste sociale wetten 1889-1950; woordenlijst; bibliografische oriëntering.

89. DE VISSER J., *Van chitzen, indiennes, fustijnen en siamoisen. De Gentse katoenindustrie van 1750 tot 1800*, in *V.I.A.T. Kontaktblad*, (Gentse Vereniging voor Industriële Archeologie en Textiel), 1980, nr. 1, p. 9-19, geïllustreerd.

De vroege evolutie van de katoenindustrie in Europa, voornamelijk in Gent. De fustijnweverijen speelden vrijwel geen rol bij het tot stand komen van de industriële revolutie te Gent. De katoendrukkerijen daarentegen waren wel van belang bij het ontstaan van de gemechaniseerde katoenspinnerij na 1800.

90. HALLAERT J., *De Prinsenhofwijk getuigt van vroege industrialisatie*, in *V.I.A.T. Kontaktblad*, Gentse Vereniging voor Industriële Archeologie en Textiel, 1980, nr. 1, p. 26-28, geïllustreerd.

Een aantal industrieel-archeologische gegevens inzonderheid over de brouwerij die in 1816 werd opgericht door Lodewijk Vanden Berghe in Prinsenhof nrs. 52, 54 en 54a.

91. „Industriële revolutie”. *Tentoonstelling in het Twents-Gelders Textielinduseum te Enschede, 26 januari tot 28 april 1980*, (Enschede, 1980).

Handleiding bij de tentoonstelling over de industriële revolutie in de textielnijverheid. Een klein gedeelte handelt over België met de nadruk op het industrieel gebeuren te Gent op het einde van de 18de en in het begin van de 19de eeuw.

92. SCHOLLIERS E., *De Gentse textielarbeiders in de 19de en 20ste eeuw : reactie*, in *Tijdschrift voor Geschiedenis*, jg. 93, (1980), nr. 2, p. 261-263.

In een recensie verschenen in jg. 92, (1979) van het *Tijdschrift voor Geschiedenis*, p. 187-192, gaf J. DE BELDER een bespreking van het onderzoek van het Centrum voor Hedendaagse Sociale Geschiedenis van de Vrije Universiteit Brussel naar de levensstandaard van de Gentse textielarbeiders in de 19de en 20ste eeuw.

E. SCHOLLIERS zet in dit artikel een aantal tekortkomingen van DE BELDER recht. Vijf onderverdelingen : 1. De waarde van de gepubliceerde loongegevens ; 2. De problematiek rond de loonverdeling tussen spinner en helpers ; 3. De waarde van de gepubliceerde prijzen ; 4. Het concept van de bedrijfsgeschiedenis ; 5. „Externe” elementen.

#### *Kunst en Cultuur*

93. *België 150, wetenschap en techniek*, Gent, (1980), 65 blz., geïllustreerd.

Catalogus van de zeer interessante tentoonstelling die werd ingericht door prof. ir. J.B. Quintyn van het Museum Wetenschap en Techniek van de Rijksuniversiteit Gent van 3 februari tot 30 maart 1980. Met de bespreking van een aantal diorama's waarin Gent of Gentse figuren en wetenschapslui op het voorplan komen : Lieven Bauwens, Karel Van Hulthem ; J.-F. Kluyskens ; A. Quetelet ; J. Plateau ; A. Burggraave ; F. Van Rysselberghe ; F. Donny ; Leo Hendrik Baekeland ; G. Sarton enz.

94. DE SMET Y. en POULAIN N., *Van kromme tot rechte. Architectuur en toegepaste kunsten in Oost-Vlaanderen van 1920 tot 1940, (Kultureel Jaarboek van de Provincie Oost-Vlaanderen. Bijdragen. Nieuwe Reeks nr. 9)*, Gent, 1979, 113 blz. + 164 illustraties.

Een overzicht van de architectuur en de andere toegepaste kunsten in Oost-Vlaanderen, 1920-1940, waarin veertien kunstenaars als representatief voor deze periode behandeld worden : Jules Boulez ; Johannes Albert De Bondt ; Maurits Derolez ; Gaston Eysseleinck ; Geo Henderick ; Willy Kessels ; Jules Lippens ; Emiel Poctou ; Gustaaf Rigelle ; Victor Stuyvaert ; Valentin Vaerwyck ; Charles Van Beerleire ; Albert van Huffel. Biografie per kunstenaar ; uitvoerige bibliografie ; register op persoonsnamen.

95. *China. Cultuur vroeger en nu*, Gent, 1979, 324 blz., rijk geïllustreerd.

Catalogus van de tentoonstelling die van 8 december 1979 tot 27 januari 1980 in het Centrum voor Kunst en Cultuur werd georganiseerd.



seerd. De bespreking van het Oude China gebeurt door N. DE BISSCOP, van het Nieuwe China door F. UYTTERHAEGEN. Een belangrijk aantal besproken voorwerpen behoort tot de vroegere verzameling Dr. Spruyt, welke zich heden in het Museum A. Vander Haeghen te Gent bevindt.

96. *Gand. Trésors d'une ville flamande*, Gent, 1980, 103 blz.

Catalogus van de tentoonstelling die van 9 mei tot 22 juni 1980 georganiseerd werd in het Rathmuseum te Genève onder de auspiciën van de Stad Gent. In de catalogus geeft A. VAN DEN KERKHOVE, na een historische inleiding over Gent door J. DECAVELE, een beschrijving van 89 Gentse kunstvoorwerpen bijna alle afkomstig uit het Bijlokemuseum. Rijk geïllustreerd.

97. *Grafische kunst in Oost-Vlaanderen*, Gent, 1980, 221 blz., rijk geïllustreerd.

Overzicht van een aantal belangrijke grafische kunstenaars en hun werk uit Oost-Vlaanderen. Als Gentse figuren zijn te vermelden Martin R. Baeyens, Jean Bilquin, Michel Bracke, Franks, Camille D'Havé, Octave Landuyt, Geo Langie, Herman Schepens, Jürgen Schneider, Paul van Gysegem, Dan van Severen, Pierre Vlerick en Roger Wittewrongel. Met inleiding over de technieken van de prentkunst door L. DAENENS en historisch overzicht door H. WATERSHOOT.

98. *Museum Meerhem. Katalogus*, s.l. (Gent), s.d. (1980), 56 blz., geïllustreerd.

Catalogus van het kleine „huismuseum” dat is ingericht in het psychiatrisch instituut Sint Jan de Deo, Fratersplein 9 te Gent. In dit museum verneemt men meer over de Fraters van het Meerhem ; de Kartuziers van Rooigem en het Meerhem ; het Kartuizerleven ; de militaire bezettingen van de Kartuis ; Lieven Bauwens en zijn fabriek in de Kartuizerkapel ; de Vrede van Gent ; de Broeders van St.-Jan de Deo en de Broeders Hiëronymieten. Met elf bijlagen.

99. VAN BERGEN M., *De Sodaliteit*, in *Ghendtsche Tydinghen*, jg. 9, (1980), nr. 3, p. 161-173, geïllustreerd.

Met Sodaliteit wordt een zaal bedoeld die werd opgericht in 1649 door de Jezuïeten in de Korte Meer. In deze zaal werden toneel- en welsprekendheidsoefeningen gehouden. Vanaf 1797 werden er muziekconcerten opgevoerd, was het de vergaderzaal van de Gentse vrijmetselaars, schildersatelier (Van Hanselaere) en zaal gebruikt voor het Gentse verenigingsleven. Het gebouw werd in 1889 verkocht en afgebroken. Heden staat op die plaats het Museum voor de Geschiedenis van de Wetenschappen.

100. *Vijf Jaar Aanwinsten 1975-1979*, Gent, 1980.

Catalogus uitgegeven door De Vrienden van het Museum van Gent naar aanleiding van de tentoonstelling in het Museum voor Schone Kunsten van 1 februari tot 30 maart 1980.

In 1975 werd het vroegere Museum voor Schone Kunsten gesplitst in een Museum voor Schone Kunsten, dat de oude benaming behield, en in een Museum voor Hedendaagse Kunst dat zich meer op de avant-garde kunst richtte.

In deze catalogus krijgt men een overzicht van de 113 traditionele aanwinsten van het Museum voor Schone Kunsten.

#### *Heemkunde en Folklore*

101. BEKE M., *Het Gentse Rolleke en de Vondelingen*, in *G.O.V. Heraut*, Gidsenbond Oost-Vlaanderen, jg. 15, (1980), nr. 2, p. 1-4.

102. DAEM M., *Toeristisch bezoek aan het kapelleke Schreiboorn te Gent*, in *G.O.V. Heraut*, Gidsenbond Oost-Vlaanderen, jg. 15, (1980), nr. 1, p. 1-10.

103. DE BAETS A., *Het kasteel de Potter d'Indoye (1)*, in *Heemkundige Vereniging De Gonde, Melle*, nr. 12, (juli 1980), p. 215-219.

Beschrijving van het goed op basis van het kohier van de XXe penning, anno 1572. Met kaart.

104. ID., *De kastelen van Melle. „Het Goed te Cotele”*, in *Heemkundige Vereniging De Gonde, Melle*, nr. 11, (december 1979), p. 207-214.

Wetenswaardigheden over dit landgoed, waarvan de gebouwen gelegen waren op de plaats waar zich de oudste gebouwen van het Rijksstation voor Veevoeding bevinden. Met kaart.

105. ID., *De kastelen van Melle. Cortrosine*, in *Heemkundige Vereniging De Gonde, Melle*, nr. 9, (1978), p. 179-182.

Gegevens over de bewoners van het kasteel Cortrosine in de volle middeleeuwen.

106. *De kastelen van Melle. Cortrosine*, in *Heemkundige Vereniging De Gonde, Melle*, nr. 10, (1979), p. 189-195.

Bondige historische schets van het landgoed Cortrosine; met een beschrijving uit 1687.

107. ID., *Rent- en cheinsboek van het klooster van Nieuwenbos te Heusden*, in *Vlaamse Stam*, jg. 15, (1979), p. 316, 365-374, 444-446, 559-562.

108. DE BUCK A., *Het Gentse Castrum, waarvan het oostelijk deel sinds de eeuwwisseling het Patersbol wordt genoemd*, in *G.O.V. Heraut*, Gidsenbond Oost-Vlaanderen, jg. 15, (1980), nr. 1, p. 1-6 ; nr. 2, p. 7-18 ; nr. 4, p. 19-34 ; nr. 5, p. 35-46.

109. DE BUCK R., *Een brief van een Gentenaar uit Mexico*, in *Ghendtsche Tydinghen*, jg. 9, (1980), nr. 1, p. 56-58.

De Buck Eugène Albert, sergeant-clairon en betovergrootoom van de auteur behoorde tot het expeditiekorps van Belgische vrijwilligers die in 1864-1867 in Mexico verbleven. In 1866 zou hij sneuvelen. Uitgave van een brief van 20 september 1865 uit Patzcuaro.

110. *De Gentse Schelde*, in *Toerisme in Oost-Vlaanderen*, jg. 28, (1979), nr. 6, p. 25-34, geïllustreerd.

Het belang, het uitzicht en de geschiedenis van de Schelde te Gent in dit boeiend Scheldenummer.

111. DELBAERE E., *Sint-Denijs-Westrem in beeld. Dl. 1. Het Gemeenteplein*, (s.l., s.d.), geïllustreerd, 35 blz.

Bondige historiek van het gemeenteplein van St.-Denijs-Westrem in brochurevorm. Met facsimile van een strooibiljet uitgegeven ter gelegenheid van de inhuldiging van het gemeentehuis in 1899.

112. ID., *Sint-Denijs-Westrem in beeld. Dl. 2. Het vliegveld*, (s.l., 1980), 42 blz., rijk geïllustreerd.

Overzicht van de enorm rijke geschiedenis van het vliegveld te St.-Denijs-Westrem, maar ook van de geschiedenis van de luchtvaart te Gent, te beginnen met de ballonvaart van Jean-Pierre Blanchard (1785), over de vluchten van Henri Farman (1908), de vliegtuigmotor van Louis Stas de Richelle, de hippodroom (1838), tot de echte doorbraak van het vliegveld met de vlucht van Adolphe Pégoud in 1913. Verder : de rol van het vliegveld tijdens de eerste en tweede wereldoorlog, de pantserwagenkazerne te Maaltebrugge ; de vliegmeeting van 1946, enz.

113. ID., *Sint-Denijs-Westrem in beeld. Dl. 3. Dorpsgezichten*, s.l., 1980, 43 blz., rijk geïllustreerd.

De verschillende wijken komen één voor één aan bod, telkens met een korte bespreking : de Kerkwijk, Steenaarde, de Drie Sleutels, de Belle Vue, de Statiewijk, de Mierenbosch (St.-Rochus), Hemelrijk.

114. DE MEYER M., *Het kasteel „Achtendries" te Oostakker*, in *G.O.V. Heraut*, Gidsenbond Oost-Vlaanderen, jg. 15, (1980), nr. 4, p. 1-6.

Het kasteel Achtendries was gedurende eeuwen eigendom van de oude Gentse adellijke familie Morel de Westgaver. Het werd in zijn huidige vorm gebouwd in 1795. Bespreking van de interieurs en kunstschaten.

115. DESEYN G., *Bedreigd... Sint-Margrietstraat, woning textielabrikant Jean Rosseel, 19de eeuw*, in *Stadsarcheologie*, jg. 4, (1980), nr. 1, p. 46-48, geïllustreerd.

Beschrijving van deze neoclassicistische directeurswoning uit 1843, in opdracht van textielabrikant Jean Rosseel gebouwd naast zijn fabriek (op de plaats van de huidige Sint-Vincentiuskliniek). Unieke industrieel-archeologisch belangrijke spantconstructie van het dakgebint.

116. DE SMET E., *Bijdrage tot de toponymie van Wachtebeke*, in *Wachtebeke - Jaarboek 1975*, p. 7-135.

Interessant voor bepaalde facetten van de geschiedenis van enkele Gentse abdijen (Sint-Pieters, Sint-Baafs, Doornzele) die een groot aantal cultuurgronden te Wachtebeke bezaten. Met een lijst van de belangrijkste straat-, gehucht-, water- en veldnamen (verzameld met medewerking van G. LANCKRIET).

117. DE WILDE P., *Geschiedenis van de kapel en het klooster op de wijk Melle-Vogelboek*, in *Heemkundige Vereniging De Gonde, Melle*, nr. 12, (juli 1980), p. 221-224.

Kapel opgericht in 1870 onder impuls van een uit Gent uitgeweken Engelse kloostergemeenschap, sedert 1883 bewoond door Franciskanessen uit Gent (volgelingen van juffrouw Johanna Theresia Crombeen (1652)).

118. *Geschiedenis van Gentbrugge. Naar het onuitgegeven werk van G. WAEYTENS, W. PATOOR en R. VAN DAMME. Gentbrugge na 1795. Historisch gedeelte*, in *Heemkundig Genootschap Land van Rode*, 1979-1980, passim.

119. *Geschiedenis van Gentbrugge. Naar het onuitgegeven werk van G. WAEYTENS, W. PATOOR en R. VAN DAMME. Gentbrugge na 1795. Economische ontwikkeling*, dl. 1, in *Heemkundig Genootschap Land van Rode*, Gentbrugge, nr. 31, (1980).

120. GEVAERT G., *Het kasteel Puttenbove te St.-Denijs-Westrem*, in *G.O.V. Heraut*, Gidsenbond Oost-Vlaanderen, jg. 15, (1980), nr. 3, p. 1-12, geïllustreerd.

Wellicht een jachtkasteel van de Graven van Vlaanderen, werd Puttenhove in 1840 aangekocht door ridder Florent Soenens. Bespreking van de kunstschatten.

121. GIBSON M., *Warneford, VC*, Friends of the Fleet Air Arm Museum, 1979, 128 blz., geïllustreerd.

Boek over de vliegtuigpionier Warneford, waarin op p. 82-95 de beroemde aanval tijdens Wereldoorlog I van Warneford op de LZ 37 (zeppelin) wordt beschreven. De LZ 37 die bescherming poogde te vinden bij de Duitse luchtdoelkanonnen van St.-Denijs-Westrem stortte na de aanval van Warneford's toestel neer te St.-Amandsberg.

122. HAERENS K., *Gentse merkwaardigheden*, Gent, 1980, 132 blz., geïllustreerd.

Vijftig Gentse merkwaardigheden, waaronder : (stand)beelden, curiositeiten, gedenktekens, kapellen, halfverheven beeldhouwwerk, monumenten en portalen, worden bondig besproken.

123. HOSTE L., *Gent, poppenspelstad. Een bijdrage tot de geschiedenis van het Gentse poppenspel*, (Gent), 1979, 173 blz., geïllustreerd.

Tot de eerste wereldoorlog werd het poppenspel bijna uitsluitend beoefend in de volkswijken door ongeletterden die er een bijverdienste in zagen.

Tussen 1922 en 1944 zou het Gents marionettentheater een echte renaissance kennen. Na 1944 wordt tevens een sterke ontplooiing gekonstateerd. Er ontstaan twee richtingen : de traditionalisten, o.m. met „Pierke” en de modernisten. Interessante bijdrage over een boeiend aspect van onze volkskultuur.

124. *1805-1980. 175 Jaar Gentse Brandweer*, (Gent, 1980), 83 blz., geïllustreerd.

Branden en brandbestrijding te Gent sinds het Ancien Regime. Een permanent brandweerkorps werd mogelijk door het keizerlijk dekreet van 2 februari 1809. Oorspronkelijk lag dit korps in het Kapucijnerklooster, nadien in het gebouw op de hoek Hoogpoort-Schepenhuisstraat. Vervolgens betrok men het Geraard de Duivelsteen en in 1891 werd de brandweerdienst overgeplaatst naar de Academiestraat. Een van de grootste 19de-eeuwse brandrampen was de brand van de fabriek Van der Waeren-Paridoen, die ondergebracht was in het klooster van de paters Augustijnen.

Vanaf 1900 kan men het wel en wee van het Gentse brandweerkorps in kroniekvorm volgen. De grote branden in de 20ste eeuw worden uit de krant beschreven (Stapelhuis, 1919 ; Nieuw Circus, 1920 ; Justitiepaleis, 1926 ; Gentse Wintervelodroom, 1962). Met bijlagen : lijst

der korpsbevelhebbers, taak en organisatie van de stedelijke brandweerdienst (1971); brandpreventie, materieel, reorganisatie en uitbouw; brandrampen door de eeuwen heen; statistieken van hulpverlening; appel der doden en vermisten.

125. JAN V., *De oude guinguettes*, in *Gendtsche Tydinghen*, jg. 9, (1980), p. 285-288, geïllustreerd.

Een overzicht van de boerenherbergen die vroeger in de omtrek van de stad stonden en vooral op zondag door Gentse families en vrienden druk bezocht werden. Sommige ervan bestaan nog steeds.

126. LIEVENS M., *Schepen De Maere-Limmander*, in *Ghendtsche Tydinghen*, jg. 9, (1980), nr. 3, p. 174-177.

Korte biografische schets van Camille-Charles-Auguste De Maere (° Sint-Niklaas, 1820 - † Aartrijke, 1900).

In 1857 werd hij verkozen tot gemeenteraadslid. Hij werd begin 1858 schepen van openbare werken. In 1866 was hij reeds volksvertegenwoordiger. De Maere had een enorm werkterrein dat reikte van stedelijk tot op internationaal niveau. Op zijn initiatief werd in 1893 de Geschied- en Oudheidkundige Kring van Gent opgericht.

127. *Oude en nieuwe plaats- en straatnamen te Gentbrugge. Vervolg 11 en 12*, in *Heemkundig Genootschap Land van Rode, Gentbrugge*, (1980), nr. 28 en 29.

Korte uitleg bij de plaatsnamen gaande van *Meirestraat* tot *Van de Woestijnestraat* (Karel).

128. *Oude en nieuwe plaats- en straatnamen te Gentbrugge. Vervolg 13*, in *Heemkundig Genootschap Land van Rode, Gentbrugge*, (1980), nr. 30.

Korte bespreking van de straatnamen gaande van de *Van Dijckstraat* tot *Zwart Hondenstraatje*.

129. *Persconferentie „800 Jaar Gravensteen“*, Gent, 1980, 12 blz.

Bondige inlichtingen in verband met de viering van achthonderd jaar Gravensteen. Toch interessante gegevens over: het opschrift op het poortgebouw (1180); van fabriek tot stoere burcht; het Museum voor Gerechtsvoorwerpen.

130. TAVERNIER R., *Schietsport in het Gentse door de eeuwen heen*, Gent, 1980, 35 blz., geïllustreerd.

Brochure uitgegeven door de *Sport Vereniging Leeuwen Gent*, Tulp-

straat 69 te Gent naar aanleiding van de tentoonstelling *Sportschieten door de eeuwen heen in het Gentse* die van 3 tot 18 mei gehouden werd in het Bijlokemuseum. De brochure bevat een historisch overzicht vanaf omstreeks 1435 (aanschaf door Gent van het eerste kanon) tot heden. Er wordt ingegaan op verschillende schuttersverenigingen, hun wedstrijden en prijzen, vooral wat betreft de 19de en 20ste eeuw.

131. VANBERGEN M., *Mer Joos van Ghistele, de grote reiziger*, in *Ghendtsche Tydinghen*, jg. 8, (1979), p. 343-345.

Merkwaardigheden over deze Gentse wereldreiziger en kruistochter (1446 - ± 1520), die tussen 1482 en 1485 een reis ondernam naar Palestina, Egypte, Syrië.

132. VAN BOST F., *De Lithografie te Gent. 2. De opkomst : 1820-1840*, in *De Draeke*, jg. 3, (1979), vol. 1, p. 12-20, geïllustreerd.

Te Gent kwam de steendrukkerij in vergelijking met andere steden tamelijk laat op gang, nl. in 1822 (Kierdorff). Overzichten van het aantal lithografen op basis van de *Gentse Wegwijzer*. Bespreking van de verschillende lithokaarten: rouwkaarten, broodkaarten met de „kaartjesdragers”.

Vervolg van *De Draek*, jg. 2, (3), p. 4-12 en jg. 2, (4), p. 22-27.

133. ID., *De Lithografie te Gent. 3. De periode 1840-1860*, geïllustreerd.

Gentse steendrukkers slaagden erin de lithografie (kleurlitho, porseleinkaartjes) zodanig te perfektioneren dat ze een internationale bekendheid verwierven. Onder de best gekende Gentse firma's zijn te vermelden: Gebroeders Gyselinck (1830); G. Jacquain (1839); L. Defferrez (1838); P. Vandesteene (1843); de Gebroeders T. en D. Hemelsoet (1841) en Vanderhaeghen-Maya (1840). Er volgt een overzicht van de Gentse ateliers tussen 1840 en 1860.

134. ID., *Indeling der prentkaarten van de Gentse uitgever Th. De Graeve*, in *De Draeke*, jg. 4, vol. 1, 1980, p. 19-26.

Onderzoek naar de uitgaven van Theo De Graeve die in de periode 1904-1913 meer dan 23.000 prentkaarten uitgaf.

135. ID., *De prentkaarten van uitgever M. Nonkel (° Izegem, 1893 - † Gent, 1978)*, in *De Draeke*, jg. 3, (1979), vol. 1, p. 5-11.

Met bespreking van de prentkaarten over Gent en St.-Amandsberg.

136. ID., *Prentkaarten. Uitgever M. Nonkel : De prentkaartenreeks van Gent en Sint-Amandsberg*, in *De Draeke*, jg. 3, (1979), vol. 2, p. 33-38.

- Vervolg van het artikel verschenen in *De Draeke*, jg. 3, (1979), vol. 1, p. 5-11.
137. VANDENHOUTE J., *1180-1980 : 800 jaar 's Gravensteen te Gent, in Toerisme in Oost-Vlaanderen*, jg. 29, (1980), nr. 2, p. 31-38, geïllustreerd.
- Bondig overzicht van de geschiedenis van het Gentse 's Gravensteen : niet alleen 800 jaar Gentse, maar ook 800 jaar Vlaamse geschiedenis.
138. VAN LANDEGHEM E., *Gentse drukkers en uitgevers van prentkaarten. Biografie van Hendrik-Lieven Stepman*, in *De Draeke*, jg. 3, (1979), vol. 2, p. 39-41.
- Bondige samenvatting van de tekst „Ter nagedachtenis van Hendrik-Lieven Stepman, drukker-uitgever, overleden te Gent, den 1 September 1896”, Gent, Huis H. L. Stepman, Oudburg, 30 (1896).
139. VAN WESEMAEL M., *Baard Vermeulen*, in *Ghendtsche Tydinghen*, jg. 9, 1980, nr. 1, p. 29-49.
- Biografische schets over Eugeen Van Der Meulen (Gent, ° 1848 - † 1900), boekhandelaar, uitgever van volksbladeren en journalist die tevens op de politieke toer ging. Met afbeelding van „Baard Vermeulen”.
140. ID., *Een en ander over de klokken van het Belfort*, in *Gendtsche Tydinghen*, jg. 8, (1979), p. 199-219.
141. ID., *'t Gewezen Prinsenhof van Gent, zijn tijd, zijn groei, zijn streven, zijn tijdgenoten wel bekend. In woord en beeld beschreven*, in *Ghendtsche Tydinghen*, jg. 9, (1980), p. 222-234 en p. 264-283.
- De geschiedenis van het Prinsenhof vanaf Maria van Bourgondië tot in de 19de eeuw met bijzondere aandacht voor de Leeuwenhof, nl. de nog steeds gedeeltelijk bewaarde leeuwenkooi die aan het Prinsenhof verbonden was.
142. VAN WINTER J.M., *Een 16de-eeuws kookboek in Gent*, in *HM-GOG*, dl. XXXIII, (1979), p. 237-238.
- De auteur vestigt de aandacht op het bestaan van het manuscript nr. 476 in de Centrale Bibliotheek van de Rijksuniversiteit. Na een pleidooi voor de Gentse middeleeuwse recepten pleit ze voor een filologisch-historische uitgave van dit receptenboek.
143. WAEYTENS G., *Het gesticht Sint Jozef te Gentbrugge*, in *Heemkundig Genootschap Land van Rode*, Gentbrugge, nr. 31, (1980), 8 blz.



Het Sint-Jozefgesticht voor ouderlingen werd ingewijd op 10 oktober 1881 en bediend door zusters van de H. Vincentius.

*Biografische artikels en nota's*

144. *Beeldhouwer Leon Sarteel herdacht*, in *Ghendtsche Tydinghen*, jg. 8, (1979), p. 341-342.

Biografisch schets van Leon Sarteel (Gent, 1882-1942).

145. BUYLE M., *Emiel Clerico*, in *Heemkundig Nieuws*, jg. 8, (1980), nr. 4, 3 blz., geïllustreerd.

Biografie van kunstschilder Emiel De Clercq (° Ledeberg, 3 juni 1902 - † Gent, 6 februari 1976).

146. ID., *Piet Lippens*, in *Heemkundig Nieuws*, jg. 8, (1980), nr. 3, 5 blz., geïllustreerd.

Biografie van de Gentse kunstschilder Piet Lippens (° Gentbrugge, 7 december 1890).

147. DE SCHRYVER A., *In memoriam Prof. Dr. Jozef Duverger*, in *HMGOG*, dl. XXXIII, (1979), p. 1-2.

148. DE PAEPE E., *Prof. Dr. J. Persyn, 1878-1978*, in *Wachtebeke, Jaarboek 1978*, (nr. 12), 59 blz., geïllustreerd.

Levensschets en gedenkboek naar aanleiding van de honderdste verjaardag van de geboorte te Wachtebeke van J. Persyn, hoogleraar aan de Gentse Universiteit en criticus.

149. DEZUTTER W.P., *In memoriam Prof. J. Duverger (1899-1979)*, in *Biekerf*, jg. 79, 1979, p. 254.

In memoriam van dr. Jozef Duverger, hoogleraar in de Kunstgeschiedenis aan de Rijksuniversiteit te Gent van 1932 tot 1970.

150. de TERWANGNE J.-R., *Notice sur la famille van der Haegen, de Gand anoblie le 20 décembre 1898*, in *L'intermédiaire des Généalogistes. De Middelaar tussen de Genealogische Navorsers*, jg. 35, (1980), nr. 206, p. 85-92.

151. HUYS P., *Victor Lorein (1894-1954)*, in *Vlaamse Stam*, jg. 15, (1979), nr. 10, p. 507-513.

Kwartierstaat en korte biografie van deze Gentse kunstschilder.

152. *In memoriam Jan-Emiel Daele*, in *Kultureel Jaarboek voor de Provincie Oost-Vlaanderen*, 1978, p. 231.

Gentse auteur, in 1977 bekroond met de prijs van de Stad Gent (° 1942 - † 1977)

153. *In memoriam Johan Daisne*, in *Kultureel Jaarboek voor de Provincie Oost-Vlaanderen*, 1978, p. 229-230.

Vlaams filmcriticus en auteur, inzonderheid magisch-realistisch proza (° 1912 - † 1978).

154. *In memoriam Joseph Denys*, in *Kultureel Jaarboek voor de Provincie Oost-Vlaanderen*, 1978, p. 238.

Gentse historicus en archivaris (° 1894 - † 1978).

155. *In memoriam Gerard Hermans*, in *Kultureel Jaarboek voor de Provincie Oost-Vlaanderen*, 1978, p. 234.

Gents schilder en tekenaar (° 1901 - † 1978).

156. *In memoriam Roger Serras*, in *Kultureel Jaarboek voor de Provincie Oost-Vlaanderen*, 1978, p. 232.

Gents sociaal-geëngageerd auteur (° 1942 - † 1978).

157. *In memoriam Pieter Jan Vandenboute*, in *Kultureel Jaarboek voor de Provincie Oost-Vlaanderen*, 1978, p. 240.

Gentse kunsthistoricus en titularis van de leerstoel Etnische Kunst en Etnologie aan de R.U.G. († 1978).

158. *Oscar Bonnevalle*, Gent, 1980.

Catalogus van de tentoonstelling gewijd aan deze Gentse kunstenaar (° 1920) in het Museum voor Volkskunde, 19 juli - 31 augustus 1980. Met bibliografische gegevens. Rijk geïllustreerd.